



GP2.0-3.5N

FOLHA DE ESPECIFICAÇÕES

2,000 - 3,500 kg

Série N

Empilhadeiras
GLP e DIESEL

DIMENSÕES DA EMPILHadeira

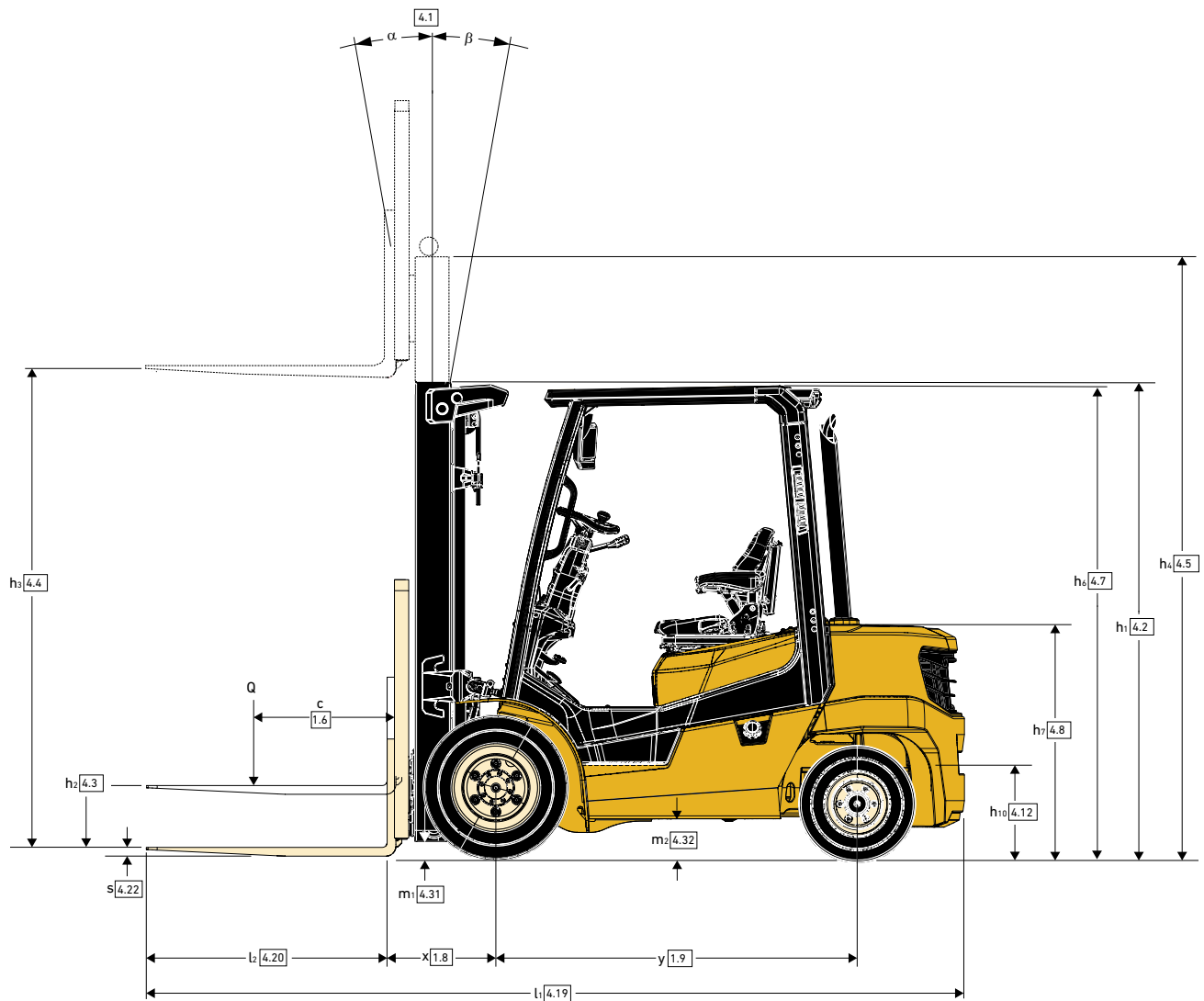

DIMENSÕES DA EMPILHadeira

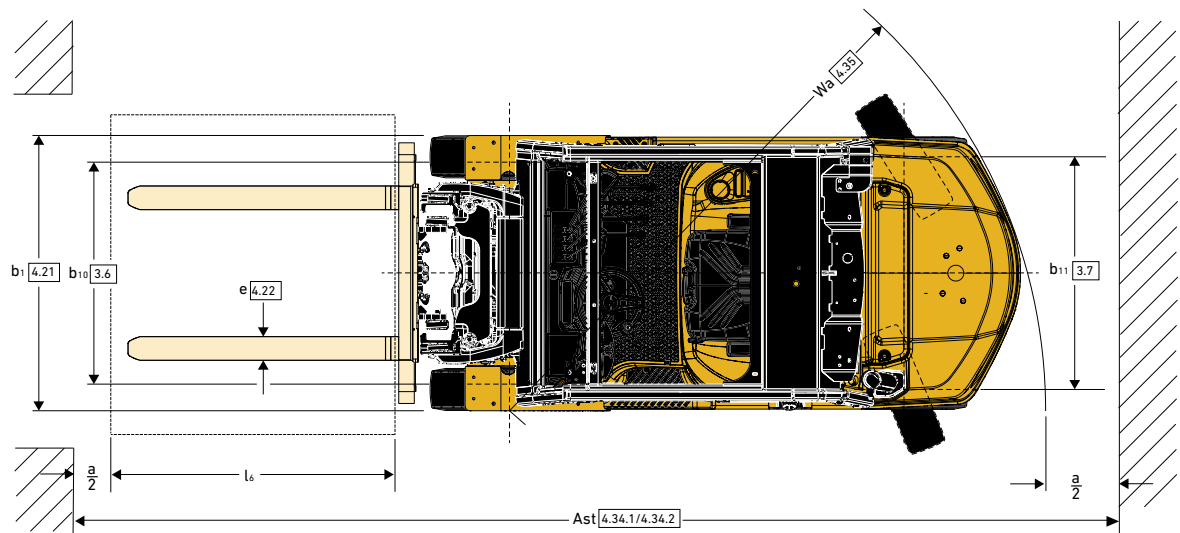

GP2.0N ESPECIFICAÇÕES DIESEL E GLP COM PRIMEMATCH

GERAL	1-1	Fabricante		Yale		
	1-2	Modelo		GP2.0N		
	1-2-1	Motor		Yanmar 2.2L	Yanmar 3.0L	
	1-2-2	Certificação de Emissão		Tier III		
	1-2-3	Transmissão		Powershift Mecânica		
	1-2-4	Tipo de Freio		A Tambor		
	1-3	Tipo de Propulsão: GLP, Diesel, Elétrica,...		GPL	Diesel	
	1-4	Tipo de Condução: Sentado, A pé,...		Sentado		
	1-5	Capacidade Nominal	Q (t)	2,0		
	1-6	Centro de Carga	c (mm)	500		
1-8	Distância da carga, centro do eixo de tração à face dos garfos	x (mm)	475			
1-9	Entre-eixos	y (mm)	1650			
PESO	2-1	Peso de Serviço	kg	3480		
	2-2	Peso por eixo, com carga Frente/Trás	kg	4815 / 665		
	2-3	Peso por eixo, sem carga Frente/Trás	kg	1630 / 1850		
RODAGEM	3-1	Pneus		Elástico		
	3-2	Dimensão do Pneu de Tração		7,00 X 12		
	3-3	Dimensão do Pneu de Direção		6,00 X 9		
	3-5	Número de Rodas Frente/Trás (X=tracionária)		2x / 2		
	3-6	Banda de Rodagem Frontal	b10 (mm)	976		
	3-7	Banda de Rodagem Traseira	b11 (mm)	980		
	DIMENSÕES	4-1	Inclinação da Torre Frontal/Traseira	α / β (°)	6 / 10	
4-2		Altura da Torre Recolhida	h1 (mm)	2010		
4-3		Elevação Livre ⁽¹⁾	h2 (mm)	160		
4-4		Altura de Elevação ⁽¹⁾	h3 (mm)	3000		
4-5		Altura da Torre Estendida ⁽²⁾	h4 (mm)	3575		
4-7		Altura do Protetor do Operador	h6 (mm)	2150		
4-8		Altura do assento ⁽³⁾	h7 (mm)	1143		
4-12		Altura do acoplamento	h10 (mm)	420		
4-19		Comprimento Total	l1 (mm)	3605		
4-20		Comprimento à face dos Garfos	l2 (mm)	2535		
4-21		Largura Total (Rodagem Simples/Dupla)	b1 (mm)	1205 / 1590		
4-22		Dimensão do Garfo	s/e/l (mm)	40 X 122 X 1070		
4-23		Tipo do Carro (ISO 2328)		II A		
4-24		Largura do Carro ⁽⁴⁾	b3 (mm)	1070		
4-31		Altura do Solo, com carga, sob a torre	m1 (mm)	115		
4-32		Altura do Solo, no centro do Entre-eixos	m2 (mm)	178		
4-34		Corredor Operacional para Paletes 1000x1200mm (lado menor)	Ast (mm)	3960		
4-35		Raio de Giro Externo	Wa (mm)	2285		
4-36		Raio de Giro Interno	b13 (mm)	815		
4-42		Altura do Solo ao Degrau	(mm)	430		
4-43	Altura do Degrau ao Piso	(mm)	260			
PERFORMANCE	5-1	Velocidade Máxima de Deslocamento, com/sem carga	km/h	18 / 19	18 / 18	
	5-1-1	Velocidade Máxima de Deslocamento, com/sem carga, em Reversão	km/h	18 / 19	18 / 18	
	5-2	Velocidade de Elevação, com/sem carga ⁽⁵⁾	m/s	0,51 / 0,54		
	5-3	Velocidade de Abaixamento, com/sem carga	m/s	0,43 / 0,43	0,43 / 0,40	
	5-5	Força de Tração Máxima, com carga ⁽⁶⁾	N	18500	16500	
	5-7	Capacidade Máxima de Rampa, com/sem carga ⁽⁷⁾	%	25 / 26	22 / 26	
	5-9	Tempo de Aceleração, com/sem carga (a 15m)	s	4,5 / 4,0	4,4 / 4,0	
	5-10	Freio de Serviço (acionamento)		Hidráulico		
	MOTOR	7-1	Fabricante do Motor/Modelo		Yanmar 4TN88G/GN	Yanmar 4TNE94
		7-2	Potência Máxima do Motor (ISO 1585)	kW	42	36
7-3		Rotação da Máxima Potência	min-1	2500	2200	
7-4-1		Torque Máximo/Rotação	(N-m/min)	174 / 1690	162 / 1500	
7-4-2		Número de Cilindros / Cilindradas	(-) / (cm ³)	4 / 2190	4 / 3053	
7-5		Consumo de Combustível (VDI 2198)	l/h or kg/h	2,6	3	
7-6		Máxima Produtividade	(1/h)	80	73	
ADICIONAIS	8-1	Tipo de Transmissão		Automática		
	10-1	Pressão de Operação para Acessórios	bar	175		
	10-2	Volume de Óleo para Acessórios ⁽⁸⁾	l/min	64		
	10-3	Capacidade do Tanque Hidráulico	litros	52		
	10-4	Capacidade do Tanque de Combustível	litros	-	42	
	10-7	Pressão Sonora ao Nível do Operador ⁽⁹⁾	dB (A)	81.5	82	
	10-8	Tipo do Acoplamento		Pino		

NOTA: Especificações acima, salvo indicação contrária, referem-se à uma empilhadeira básica, sem acessórios adicionais. Vide NOTAS.

GP2.5N ESPECIFICAÇÕES DIESEL E GLP COM PRIMEMATCH



GERAL	1-1	Fabricante		Yale		
	1-2	Modelo		GP2.5N		
	1-2-1	Motor		Yanmar 2.2L	Yanmar 3.0L	
	1-2-2	Certificação de Emissão		Tier III		
	1-2-3	Transmissão		Powershift Mecânica		
	1-2-4	Tipo de Freio		A Tambor		
	1-3	Tipo de Propulsão: GLP, Diesel, Elétrica,...		GPL	Diesel	
	1-4	Tipo de Condução: Sentado, A pé,...		Sentado		
	1-5	Capacidade Nominal	Q (t)	2.5		
	1-6	Centro de Carga	c (mm)	500		
1-8	Distância da carga, centro do eixo de tração à face dos garfos	x (mm)	475			
1-9	Entre-eixos	y (mm)	1650			
PESO	2-1	Peso de Serviço	kg	3865		
	2-2	Peso por eixo, com carga Frente/Trás	kg	5593 / 772		
	2-3	Peso por eixo, sem carga Frente/Trás	kg	1615 / 2250		
RODAGEM	3-1	Pneus		Elástico		
	3-2	Dimensão do Pneu de Tração		7,00 X 12		
	3-3	Dimensão do Pneu de Direção		6,00 X 9		
	3-5	Número de Rodas Frente/Trás (X=tracionária)		2x / 2		
	3-6	Banda de Rodagem Frontal	b10 (mm)	976		
	3-7	Banda de Rodagem Traseira	b11 (mm)	980		
	DIMENSÕES	4-1	Inclinação da Torre Frontal/Traseira	α / β (°)	6 / 10	
4-2		Altura da Torre Recolhida	h1 (mm)	2010		
4-3		Elevação Livre ⁽¹⁾	h2 (mm)	160		
4-4		Altura de Elevação ⁽¹⁾	h3 (mm)	3000		
4-5		Altura da Torre Estendida ⁽²⁾	h4 (mm)	3575		
4-7		Altura do Protetor do Operador	h6 (mm)	2150		
4-8		Altura do assento ⁽³⁾	h7 (mm)	1143		
4-12		Altura do acoplamento	h10 (mm)	420		
4-19		Comprimento Total	l1 (mm)	3685		
4-20		Comprimento à face dos Garfos	l2 (mm)	2615		
4-21		Largura Total (Rodagem Simples/Dupla)	b1 (mm)	1205 / 1590		
4-22		Dimensão do Garfo	s/e/l (mm)	40 X 122 X 1070		
4-23		Tipo do Carro (ISO 2328)		II A		
4-24		Largura do Carro ⁽⁴⁾	b3 (mm)	1070		
4-31		Altura do Solo, com carga, sob a torre	m1 (mm)	115		
4-32		Altura do Solo, no centro do Entre-eixos	m2 (mm)	178		
4-34		Corredor Operacional para Paletes 1000x1200mm (lado menor)	Ast (mm)	4032		
4-35		Raio de Giro Externo	Wa (mm)	2357		
4-36		Raio de Giro Interno	b13 (mm)	815		
4-42		Altura do Solo ao Degrau	(mm)	430		
4-43	Altura do Degrau ao Piso	(mm)	260			
PERFORMANCE	5-1	Velocidade Máxima de Deslocamento, com/sem carga	km/h	18 / 19	18 / 18	
	5-1-1	Velocidade Máxima de Deslocamento, com/sem carga, em Reversão	km/h	18 / 19	18 / 18	
	5-2	Velocidade de Elevação, com/sem carga ⁽⁵⁾	m/s	0,51 / 0,54		
	5-3	Velocidade de Abaixamento, com/sem carga	m/s	0,45 / 0,41	0,45 / 0,42	
	5-5	Força de Tração Máxima, com carga ⁽⁶⁾	N	20000	18500	
	5-7	Capacidade Máxima de Rampa, com/sem carga ⁽⁷⁾	%	24 / 25	20 / 24	
	5-9	Tempo de Aceleração, com/sem carga (a 15m)	s	4,6 / 4,1	4,5 / 4,1	
	5-10	Freio de Serviço (acionamento)		Hidráulico		
	MOTOR	7-1	Fabricante do Motor/Modelo		Yanmar 4TN88G/GN	Yanmar 4TNE94L
		7-2	Potência Máxima do Motor (ISO 1585)	kW	42	36
7-3		Rotação da Máxima Potência	min-1	2500	2200	
7-4-1		Torque Máximo/Rotação	(N-m/min)	174 / 1690	162 / 1500	
7-4-2		Número de Cilindros / Cilindradas	(-) / (cm ³)	4 / 2190	4 / 3053	
7-5		Consumo de Combustível (VDI 2198)	l/h or kg/h	2.8	3.3	
7-6		Máxima Produtividade	(1/h)	78	70	
ADICIONAIS	8-1	Tipo de Transmissão		Automática		
	10-1	Pressão de Operação para Acessórios	bar	175		
	10-2	Volume de Óleo para Acessórios ⁽⁸⁾	l/min	64		
	10-3	Capacidade do Tanque Hidráulico	litros	52		
	10-4	Capacidade do Tanque de Combustível	litros	-	42	
	10-7	Pressão Sonora ao Nível do Operador ⁽⁹⁾	dB (A)	81.5	82	
	10-8	Tipo do Acoplamento		Pino		

NOTA: Especificações acima, salvo indicação contrária, referem-se à uma empilhadeira básica, sem acessórios adicionais. Vide NOTAS.

GP3.0N ESPECIFICAÇÕES DIESEL E GLP COM PRIMEMATCH



GERAL	1-1	Fabricante		Yale		
	1-2	Modelo		GP3.0N		
	1-2-1	Motor		Yanmar 2.2L	Yanmar 3.0L	
	1-2-2	Certificação de Emissão		Tier III		
	1-2-3	Transmissão		Powershift Primematch		
	1-2-4	Tipo de Freio		A Tambor		
	1-3	Tipo de Propulsão: GLP, Diesel, Elétrica,...		GPL	Diesel	
	1-4	Tipo de Condução: Sentado, A pé,...		Sentado		
	1-5	Capacidade Nominal	Q (t)	3,0		
	1-6	Centro de Carga	c (mm)	500		
1-8	Distância da carga, centro do eixo de tração à face dos garfos	x (mm)	490			
1-9	Entre-eixos	y (mm)	1700			
PESO	2-1	Peso de Serviço	kg	4455		
	2-2	Peso por eixo, com carga Frente/Trás	kg	6545 / 910		
	2-3	Peso por eixo, sem carga Frente/Trás	kg	1795 / 2650		
RODAGEM	3-1	Pneus		Elástico		
	3-2	Dimensão do Pneu de Tração		28 X 9 - 15		
	3-3	Dimensão do Pneu de Direção		6,5 X 10		
	3-5	Número de Rodas Frente/Trás (X=tracionária)		2x / 2		
	3-6	Banda de Rodagem Frontal	b10 (mm)	1004		
	3-7	Banda de Rodagem Traseira	b11 (mm)	982		
	DIMENSÕES	4-1	Inclinação da Torre Frontal/Traseira	α / β (°)	6 / 10	
4-2		Altura da Torre Recolhida	h1 (mm)	2075		
4-3		Elevação Livre ⁽¹⁾	h2 (mm)	175		
4-4		Altura de Elevação ⁽¹⁾	h3 (mm)	3000		
4-5		Altura da Torre Estendida ⁽²⁾	h4 (mm)	3640		
4-7		Altura do Protetor do Operador	h6 (mm)	2175		
4-8		Altura do assento ⁽³⁾	h7 (mm)	1168		
4-12		Altura do acoplamento	h10 (mm)	445		
4-19		Comprimento Total	l1 (mm)	3800		
4-20		Comprimento à face dos Garfos	l2 (mm)	2730		
4-21		Largura Total (Rodagem Simples/Dupla)	b1 (mm)	1232 / 1730		
4-22		Dimensão do Garfo	s/e/l (mm)	45 X 122 X 1070		
4-23		Tipo do Carro (ISO 2328)		III A		
4-24		Largura do Carro ⁽⁴⁾	b3 (mm)	1070		
4-31		Altura do Solo, com carga, sob a torre	m1 (mm)	130		
4-32		Altura do Solo, no centro do Entre-eixos	m2 (mm)	203		
4-34		Corredor Operacional para Paletes 1000x1200mm (lado menor)	Ast (mm)	4151		
4-35		Raio de Giro Externo	Wa (mm)	2461		
4-36		Raio de Giro Interno	b13 (mm)	825		
4-42		Altura do Solo ao Degrau	(mm)	455		
4-43	Altura do Degrau ao Piso	(mm)	260			
PERFORMANCE	5-1	Velocidade Máxima de Deslocamento, com/sem carga	km/h	19/20	18/19	
	5-1-1	Velocidade Máxima de Deslocamento, com/sem carga, em Reversão	km/h	19/20	18/19	
	5-2	Velocidade de Elevação, com/sem carga ⁽⁵⁾	m/s	0,40 / 0,43		
	5-3	Velocidade de Abaixamento, com/sem carga	m/s	0,45 / 0,38		
	5-5	Força de Tração Máxima, com carga ⁽⁶⁾	N	18000	19000	
	5-7	Capacidade Máxima de Rampa, com/sem carga ⁽⁷⁾	%	21 / 25	23 / 26	
	5-9	Tempo de Aceleração, com/sem carga (a 15m)	s	4,6 / 4,1	4,5 / 4,1	
	5-10	Freio de Serviço (acionamento)		Hidráulico		
	MOTOR	7-1	Fabricante do Motor/Modelo		Yanmar 4TN88G/GN	Yanmar 4TNE98
		7-2	Potência Máxima do Motor (ISO 1585)	kW	42	
7-3		Rotação da Máxima Potência	min-1	2500	2300	
7-4-1		Torque Máximo/Rotação	(N-m/min)	174 / 1690	190 / 1700	
7-4-2		Número de Cilindros / Cilindradas	(-) / (cm ³)	4 / 2190	4 / 3319	
7-5		Consumo de Combustível (VDI 2198)	l/h or kg/h	3,8	4	
7-6		Máxima Produtividade	(1/h)	73	77	
ADICIONAIS	8-1	Tipo de Transmissão		Automática		
	10-1	Pressão de Operação para Acessórios	bar	175		
	10-2	Volume de Óleo para Acessórios ⁽⁸⁾	l/min	64		
	10-3	Capacidade do Tanque Hidráulico	litros	52		
	10-4	Capacidade do Tanque de Combustível	litros	-	42	
	10-7	Pressão Sonora ao Nível do Operador ⁽⁹⁾	dB (A)	81,5	83	
	10-8	Tipo do Acoplamento		Pino		

NOTA: Especificações acima, salvo indicação contrária, referem-se à uma empilhadeira básica, sem acessórios adicionais. Vide NOTAS.

GP3.5N ESPECIFICAÇÕES DIESEL E GLP COM PRIMEMATCH



GERAL	1-1	Fabricante		Yale		
	1-2	Modelo		GP3.5N		
	1-2-1	Motor		Yanmar 2.2L	Yanmar 3.0L	
	1-2-2	Certificação de Emissão		Tier III		
	1-2-3	Transmissão		Powershift Mecânica		
	1-2-4	Tipo de Freio		A Tambor		
	1-3	Tipo de Propulsão: GLP, Diesel, Elétrica,...		GPL	Diesel	
	1-4	Tipo de Condução: Sentado, A pé,...		Sentado		
	1-5	Capacidade Nominal	Q (t)	3.5		
	1-6	Centro de Carga	c (mm)	500		
1-8	Distância da carga, centro do eixo de tração à face dos garfos	x (mm)	490			
1-9	Entre-eixos	y (mm)	1700			
PESO	2-1	Peso de Serviço	kg	4880		
	2-2	Peso por eixo, com carga Frente/Trás	kg	7380 / 1000		
	2-3	Peso por eixo, sem carga Frente/Trás	kg	1800 / 3070		
RODAGEM	3-1	Pneus		Elástico		
	3-2	Dimensão do Pneu de Tração		28 X 9 - 15		
	3-3	Dimensão do Pneu de Direção		6,5 X 10		
	3-5	Número de Rodas Frente/Trás (X=tracionária)		2x / 2		
	3-6	Banda de Rodagem Frontal	b10 (mm)	1004		
	3-7	Banda de Rodagem Traseira	b11 (mm)	982		
	DIMENSÕES	4-1	Inclinação da Torre Frontal/Traseira	α / β (°)	6 / 10	
4-2		Altura da Torre Recolhida	h1 (mm)	2150		
4-3		Elevação Livre ⁽¹⁾	h2 (mm)	175		
4-4		Altura de Elevação ⁽¹⁾	h3 (mm)	3000		
4-5		Altura da Torre Estendida ⁽²⁾	h4 (mm)	3700		
4-7		Altura do Protetor do Operador	h6 (mm)	2175		
4-8		Altura do assento ⁽³⁾	h7 (mm)	1168		
4-12		Altura do acoplamento	h10 (mm)	445		
4-19		Comprimento Total	l1 (mm)	3890		
4-20		Comprimento à face dos Garfos	l2 (mm)	2820		
4-21		Largura Total (Rodagem Simples/Dupla)	b1 (mm)	1232 / 1730		
4-22		Dimensão do Garfo	s/e/l (mm)	50 X 122 X 1070		
4-23		Tipo do Carro (ISO 2328)		III A		
4-24		Largura do Carro ⁽⁴⁾	b3 (mm)	1070		
4-31		Altura do Solo, com carga, sob a torre	m1 (mm)	130		
4-32		Altura do Solo, no centro do Entre-eixos	m2 (mm)	203		
4-34		Corredor Operacional para Paletes 1000x1200mm (lado menor)	Ast (mm)	4244		
4-35		Raio de Giro Externo	Wa (mm)	2534		
4-36		Raio de Giro Interno	b13 (mm)	825		
4-42		Altura do Solo ao Degrau	(mm)	462		
4-43	Altura do Degrau ao Piso	(mm)	260			
PERFORMANCE	5-1	Velocidade Máxima de Deslocamento, com/sem carga	km/h	19/20	18/19	
	5-1-1	Velocidade Máxima de Deslocamento, com/sem carga, em Reversão	km/h	19/20	18/19	
	5-2	Velocidade de Elevação, com/sem carga ⁽⁵⁾	m/s	0,40 / 0,43	0,37 / 0,40	
	5-3	Velocidade de Abaixamento, com/sem carga	m/s	0,45 / 0,38	0,45 / 0,38	
	5-5	Força de Tração Máxima, com carga ⁽⁶⁾	N	20000	21000	
	5-7	Capacidade Máxima de Rampa, com/sem carga ⁽⁷⁾	%	19 / 25	20 / 25	
	5-9	Tempo de Aceleração, com/sem carga (a 15m)	s	5,8 / 4,7	4,8 / 4,2	
	5-10	Freio de Serviço (acionamento)		Hidráulico		
	MOTOR	7-1	Fabricante do Motor/Modelo		Yanmar 4TN88G/GN	Yanmar 4TNE98
		7-2	Potência Máxima do Motor (ISO 1585)	kW	42	
7-3		Rotação da Máxima Potência	min-1	2500	2300	
7-4-1		Torque Máximo/Rotação	(N-m/min)	174 / 1690	190 / 1700	
7-4-2		Número de Cilindros / Cilindradas	(-) / (cm ³)	4 / 2190	4 / 3319	
7-5		Consumo de Combustível (VDI 2198)	l/h or kg/h	3.9	4.9	
7-6		Máxima Produtividade	(1/h)	73	74	
ADICIONAIS	8-1	Tipo de Transmissão		Automática		
	10-1	Pressão de Operação para Acessórios	bar	175		
	10-2	Volume de Óleo para Acessórios ⁽⁸⁾	l/min	64		
	10-3	Capacidade do Tanque Hidráulico	litros	52		
	10-4	Capacidade do Tanque de Combustível	litros	-	42	
	10-7	Pressão Sonora ao Nível do Operador ⁽⁹⁾	dB (A)	78	84	
	10-8	Tipo do Acoplamento		Pino		

NOTA: Especificações acima, salvo indicação contrária, referem-se à uma empilhadeira básica, sem acessórios adicionais. Vide NOTAS.

GP2.0N ESPECIFICAÇÕES DIESEL E GLP COM COREMATCH/INTELMATCH/DURAMATCH

GERAL	1-1	Fabricante		Yale		
	1-2	Modelo		GP2.0N		
	1-2-1	Motor		Yanmar 2.2L	Yanmar 3.0L	
	1-2-2	Certificação de Emissão		Tier III		
	1-2-3	Transmissão		Powershift Eletrônica / DURAMATCH 1-vel		
	1-2-4	Tipo de Freio		A Tambor		
	1-3	Tipo de Propulsão: GLP, Diesel, Elétrica,...		GPL	Diesel	
	1-4	Tipo de Condução: Sentado, A pé,...		Sentado		
	1-5	Capacidade Nominal	Q (t)	2,0		
	1-6	Centro de Carga	c (mm)	500		
1-8	Distância da carga, centro do eixo de tração à face dos garfos	x (mm)	470			
1-9	Entre-eixos	y (mm)	1650			
PESO	2-1	Peso de Serviço	kg	3613		
	2-2	Peso por eixo, com carga Frente/Trás	kg	4981 / 632		
	2-3	Peso por eixo, sem carga Frente/Trás	kg	1805 / 1808		
RODAGEM	3-1	Pneus		Elástico		
	3-2	Dimensão do Pneu de Tração		7.00 X 12		
	3-3	Dimensão do Pneu de Direção		6.00 X 9		
	3-5	Número de Rodas Frente/Trás (X=tracionária)		2x / 2		
	3-6	Banda de Rodagem Frontal	b10 (mm)	983		
	3-7	Banda de Rodagem Traseira	b11 (mm)	958		
	DIMENSÕES	4-1	Inclinação da Torre Frontal/Traseira	α / β (°)	6 / 6	
4-2		Altura da Torre Recolhida	h1 (mm)	2570		
4-3		Elevação Livre ⁽¹⁾	h2 (mm)	50		
4-4		Altura de Elevação ⁽¹⁾	h3 (mm)	3900		
4-5		Altura da Torre Estendida ⁽²⁾	h4 (mm)	4500		
4-7		Altura do Protetor do Operador	h6 (mm)	2160		
4-8		Altura do assento ⁽³⁾	h7 (mm)	1145		
4-12		Altura do acoplamento	h10 (mm)	440		
4-19		Comprimento Total	l1 (mm)	3534		
4-20		Comprimento à face dos Garfos	l2 (mm)	2534		
4-21		Largura Total (Rodagem Simples/Larga/Dupla)	b1 (mm)	1160 / 1280 / 1542		
4-22		Dimensão do Garfo	s/e/l (mm)	40 X 100 X 1000		
4-23		Tipo do Carro (ISO 2328)		II A		
4-24		Largura do Carro ⁽⁴⁾	b3 (mm)	1070		
4-31		Altura do Solo, com carga, sob a torre	m1 (mm)	130		
4-32		Altura do Solo, no centro do Entre-eixos	m2 (mm)	160		
4-34		Corredor Operacional para Paletes 1000x1200mm (lado menor)	Ast (mm)	3861		
4-35		Raio de Giro Externo	Wa (mm)	2191		
4-36		Raio de Giro Interno	b13 (mm)	640		
4-42		Altura do Solo ao Degrau	(mm)	440		
4-43	Altura do Degrau ao Piso	(mm)	250			
PERFORMANCE	5-1	Velocidade Máxima de Deslocamento, com/sem carga	km/h	18,5 / 18,7	17,5 / 17,8	
	5-1-1	Velocidade Máxima de Deslocamento, com/sem carga, em Reversão	km/h	18,8 / 19,0	17,7 / 18,1	
	5-2	Velocidade de Elevação, com/sem carga ⁽⁵⁾	m/s	0,61 / 0,65	0,60 / 0,65	
	5-3	Velocidade de Abaixamento, com/sem carga	m/s	0,58 / 0,50	0,58 / 0,49	
	5-5	Força de Tração Máxima, com carga ⁽⁶⁾	N	17304	15233	
	5-7	Capacidade Máxima de Rampa, com/sem carga ⁽⁷⁾	%	33 / 30	29 / 30	
	5-9	Tempo de Aceleração, com/sem carga (a 15m)	s	5,4 / 4,3	5,1 / 4,5	
	5-10	Freio de Serviço (acionamento)		Hidráulico		
	MOTOR	7-1	Fabricante do Motor/Modelo		Yanmar 4TN88G/GN	Yanmar 4TNE94
		7-2	Potência Máxima do Motor (ISO 1585)	kW	42	34
7-3		Rotação da Máxima Potência	min-1	2500	2200	
7-4-1		Torque Máximo/Rotação	(N-m/min)	174 / 1690	162 / 1500	
7-4-2		Número de Cilindros / Cilindradas	(-) / (cm ³)	4 / 2190	4 / 3053	
7-5		Consumo de Combustível CDP/VDP (VDI 2198)	l/h or kg/h	2,4 / 2,2	3,2 / 2,7	
7-6		Máxima Produtividade Power/Eco	(1/h)	96 / 85	-	
ADICIONAIS	8-1	Tipo de Transmissão		Automática		
	10-1	Pressão de Operação para Acessórios	bar	180		
	10-2	Volume de Óleo para Acessórios ⁽⁸⁾	l/min	60		
	10-3	Capacidade do Tanque Hidráulico	litros	40,6		
	10-4	Capacidade do Tanque de Combustível	litros	-	39,9	
	10-7	Pressão Sonora ao Nível do Operador ⁽⁹⁾	dB (A)	77	82	
	10-8	Tipo do Acoplamento		Pino		

NOTA: Especificações acima, salvo indicação contrária, referem-se à uma empilhadeira básica, sem acessórios adicionais. Vide NOTAS.

GP2.5N ESPECIFICAÇÕES DIESEL E GLP COM COREMATCH/INTELMATCH/DURAMATCH



GERAL	1-1	Fabricante	Yale		
	1-2	Modelo	GP2.5N		
	1-2-1	Motor	Yanmar 2.2L	Yanmar 3.0L	
	1-2-2	Certificação de Emissão	Tier III		
	1-2-3	Transmissão	Powershift Eletrônica / DURAMATCH 1-vel		
	1-2-4	Tipo de Freio	A Tambor		
	1-3	Tipo de Propulsão: GLP, Diesel, Elétrica,...	GPL	Diesel	
	1-4	Tipo de Condução: Sentado, A pé,...	Sentado		
	1-5	Capacidade Nominal	Q (t)	2.5	
	1-6	Centro de Carga	c (mm)	500	
1-8	Distância da carga, centro do eixo de tração à face dos garfos	x (mm)	470		
1-9	Entre-eixos	y (mm)	1650		
PESO	2-1	Peso de Serviço	kg 3390		
	2-2	Peso por eixo, com carga Frente/Trás	kg 5698 / 792		
	2-3	Peso por eixo, sem carga Frente/Trás	kg 1728 / 2262		
RODAGEM	3-1	Pneus	Elástico		
	3-2	Dimensão do Pneu de Tração	7,00 X 12		
	3-3	Dimensão do Pneu de Direção	6,00 X 9		
	3-5	Número de Rodas Frente/Trás (X=tracionária)	2x / 2		
	3-6	Banda de Rodagem Frontal	b10 (mm)	983	
	3-7	Banda de Rodagem Traseira	b11 (mm)	958	
	DIMENSÕES	4-1	Inclinação da Torre Frontal/Traseira	α / β (°)	6 / 6
4-2		Altura da Torre Recolhida	h1 (mm)	2570	
4-3		Elevação Livre ⁽¹⁾	h2 (mm)	50	
4-4		Altura de Elevação ⁽¹⁾	h3 (mm)	3900	
4-5		Altura da Torre Estendida ⁽²⁾	h4 (mm)	4500	
4-7		Altura do Protetor do Operador	h6 (mm)	2160	
4-8		Altura do assento ⁽³⁾	h7 (mm)	1145	
4-12		Altura do acoplamento	h10 (mm)	440	
4-19		Comprimento Total	l1 (mm)	3610	
4-20		Comprimento à face dos Garfos	l2 (mm)	2610	
4-21		Largura Total (Rodagem Simples/Larga/Dupla)	b1 (mm)	1160 / 1280 / 1542	
4-22		Dimensão do Garfo	s/e/l (mm)	40 X 100 X 1000	
4-23		Tipo do Carro (ISO 2328)		II A	
4-24		Largura do Carro ⁽⁴⁾	b3 (mm)	1070	
4-31		Altura do Solo, com carga, sob a torre	m1 (mm)	130	
4-32		Altura do Solo, no centro do Entre-eixos	m2 (mm)	160	
4-34		Corredor Operacional para Paletes 1000x1200mm (lado menor)	Ast (mm)	3933	
4-35		Raio de Giro Externo	Wa (mm)	2263	
4-36		Raio de Giro Interno	b13 (mm)	640	
4-42		Altura do Solo ao Degrau	(mm)	440	
4-43	Altura do Degrau ao Piso	(mm)	250		
PERFORMANCE	5-1	Velocidade Máxima de Deslocamento, com/sem carga	km/h 18,4 / 18,7	17,3 / 17,8	
	5-1-1	Velocidade Máxima de Deslocamento, com/sem carga, em Reversão	km/h 18,7 / 19,0	17,6 / 18,1	
	5-2	Velocidade de Elevação, com/sem carga ⁽⁵⁾	m/s 0,60 / 0,65	0,59 / 0,65	
	5-3	Velocidade de Abaixamento, com/sem carga	m/s 0,58 / 0,50	0,58 / 0,49	
	5-5	Força de Tração Máxima, com carga ⁽⁶⁾	N 17145	15074	
	5-7	Capacidade Máxima de Rampa, com/sem carga ⁽⁷⁾	% 28 / 26	24 / 26	
	5-9	Tempo de Aceleração, com/sem carga (a 15m)	s 5,9 / 4,5	5,3 / 4,9	
	5-10	Freio de Serviço (acionamento)	Hidráulico		
	MOTOR	7-1	Fabricante do Motor/Modelo	Yanmar 4TN88G/GN	Yanmar 4TNE94
		7-2	Potência Máxima do Motor (ISO 1585)	kW 42	34
7-3		Rotação da Máxima Potência	min-1 2500	2200	
7-4-1		Torque Máximo/Rotação	(N-m/min) 174 / 1690	162 / 1500	
7-4-2		Número de Cilindros / Cilindradas	(-) / (cm ³) 4 / 2190	4 / 3053	
7-5		Consumo de Combustível CDP/VDP (VDI 2198)	l/h or kg/h 2,7 / 2,5	3,5 / 3,1	
7-6		Máxima Produtividade Power/Eco	(1/h) 96/85	-	
ADICIONAIS	8-1	Tipo de Transmissão	Automática		
	10-1	Pressão de Operação para Acessórios	bar 180		
	10-2	Volume de Óleo para Acessórios ⁽⁸⁾	l/min 60		
	10-3	Capacidade do Tanque Hidráulico	litros 40,6		
	10-4	Capacidade do Tanque de Combustível	litros - 39,9		
	10-7	Pressão Sonora ao Nível do Operador ⁽⁹⁾	dB (A) 77 82		
	10-8	Tipo do Acoplamento	Pino		

NOTA: Especificações acima, salvo indicação contrária, referem-se à uma empilhadeira básica, sem acessórios adicionais. Vide NOTAS.

GP2.5N6 ESPECIFICAÇÕES DIESEL E GLP COM COREMATCH/INTELMATCH/DURAMATCH

GERAL	1-1	Fabricante		Yale	
	1-2	Modelo		GP2.5N6	
	1-2-1	Motor		Yanmar 2.2L	Yanmar 3.0L
	1-2-2	Certificação de Emissão		Tier III	
	1-2-3	Transmissão		Powershift Eletrônica / DURAMATCH 1-vel	
	1-2-4	Tipo de Freio		A Tambor	
	1-3	Tipo de Propulsão: GLP, Diesel, Elétrica,...		GPL	Diesel
	1-4	Tipo de Condução: Sentado, A pé,...		Sentado	
	1-5	Capacidade Nominal	Q (t)	2.5	
	1-6	Centro de Carga	c (mm)	600	
1-8	Distância da carga, centro do eixo de tração à face dos garfos	x (mm)	495		
1-9	Entre-eixos	y (mm)	1700		
PESO	2-1	Peso de Serviço	kg	4292	
	2-2	Peso por eixo, com carga Frente/Trás	kg	5900 / 921	
	2-3	Peso por eixo, sem carga Frente/Trás	kg	1778 / 2514	
RODAGEM	3-1	Pneus		Elástico	
	3-2	Dimensão do Pneu de Tração		28 X 9 - 15	
	3-3	Dimensão do Pneu de Direção		6,5 X 10	
	3-5	Número de Rodas Frente/Trás (X=tracionária)		2x / 2	
	3-6	Banda de Rodagem Frontal	b10 (mm)	959	
	3-7	Banda de Rodagem Traseira	b11 (mm)	958	
	DIMENSÕES	4-1	Inclinação da Torre Frontal/Traseira	α / β (°)	6 / 6
4-2		Altura da Torre Recolhida	h1 (mm)	2592	
4-3		Elevação Livre ⁽¹⁾	h2 (mm)	50	
4-4		Altura de Elevação ⁽¹⁾	h3 (mm)	3900	
4-5		Altura da Torre Estendida ⁽²⁾	h4 (mm)	4500	
4-7		Altura do Protetor do Operador	h6 (mm)	2182	
4-8		Altura do assento ⁽³⁾	h7 (mm)	1167	
4-12		Altura do acoplamento	h10 (mm)	452	
4-19		Comprimento Total	l1 (mm)	3714	
4-20		Comprimento à face dos Garfos	l2 (mm)	2714	
4-21		Largura Total (Rodagem Simples/Larga/Dupla)	b1 (mm)	1186 / 1353 / 1545	
4-22		Dimensão do Garfo	s/e/l (mm)	50 X 120 X 1000	
4-23		Tipo do Carro (ISO 2328)		II A	
4-24		Largura do Carro ⁽⁴⁾	b3 (mm)	1070	
4-31		Altura do Solo, com carga, sob a torre	m1 (mm)	152	
4-32		Altura do Solo, no centro do Entre-eixos	m2 (mm)	182	
4-34		Corredor Operacional para Paletes 1000x1200mm (lado menor)	Ast (mm)	4027	
4-35		Raio de Giro Externo	Wa (mm)	2333	
4-36		Raio de Giro Interno	b13 (mm)	660	
4-42		Altura do Solo ao Degrau	(mm)	462	
4-43	Altura do Degrau ao Piso	(mm)	250		
PERFORMANCE	5-1	Velocidade Máxima de Deslocamento, com/sem carga	km/h	18,5 / 18,7	
	5-1-1	Velocidade Máxima de Deslocamento, com/sem carga, em Reversão	km/h	18,8 / 19,0	
	5-2	Velocidade de Elevação, com/sem carga ⁽⁵⁾	m/s	0,60 / 0,65	0,58 / 0,65
	5-3	Velocidade de Abaixamento, com/sem carga	m/s	0,58 / 0,50	0,58 / 0,49
	5-5	Força de Tração Máxima, com carga ⁽⁶⁾	N	16920	20021
	5-7	Capacidade Máxima de Rampa, com/sem carga ⁽⁷⁾	%	26 / 25	31 / 25
	5-9	Tempo de Aceleração, com/sem carga (a 15m)	s	5,1 / 4,5	
	5-10	Freio de Serviço (acionamento)		Hidráulico	
MOTOR	7-1	Fabricante do Motor/Modelo		Yanmar 4TN88G/GN	Yanmar 4TNE98
	7-2	Potência Máxima do Motor (ISO 1585)	kW	42	
	7-3	Rotação da Máxima Potência	min-1	2500	2300
	7-4-1	Torque Máximo/Rotação	(N-m/min)	174 / 1690	200 / 1700
	7-4-2	Número de Cilindros / Cilindradas	(-) / (cm ³)	4 / 2190	4 / 3319
	7-5	Consumo de Combustível CDP/VDP (VDI 2198)	l/h or kg/h	2,8 / 2,6	3,8 / 3,4
	7-6	Máxima Produtividade Power/Eco	(1/h)	96 / 85	-
ADICIONAIS	8-1	Tipo de Transmissão		Automática	
	10-1	Pressão de Operação para Acessórios	bar	180	
	10-2	Volume de Óleo para Acessórios ⁽⁸⁾	l/min	60	
	10-3	Capacidade do Tanque Hidráulico	litros	40,6	
	10-4	Capacidade do Tanque de Combustível	litros	-	39,9
	10-7	Pressão Sonora ao Nível do Operador ⁽⁹⁾	dB (A)	77	82
	10-8	Tipo do Acoplamento		Pino	

NOTA: Especificações acima, salvo indicação contrária, referem-se à uma empilhadeira básica, sem acessórios adicionais. Vide NOTAS.

GP3.0N ESPECIFICAÇÕES DIESEL E GLP COM COREMATCH/INTELMATCH/DURAMATCH



GERAL	1-1	Fabricante		Yale		
	1-2	Modelo		GP3.0N		
	1-2-1	Motor		Yanmar 2.2L	Yanmar 3.0L	
	1-2-2	Certificação de Emissão		Tier III		
	1-2-3	Transmissão		Powershift Eletrônica / DURAMATCH 1-vel		
	1-2-4	Tipo de Freio		A Tambor		
	1-3	Tipo de Propulsão: GLP, Diesel, Elétrica,...		GPL	Diesel	
	1-4	Tipo de Condução: Sentado, A pé,...		Sentado		
	1-5	Capacidade Nominal	Q (t)	3,0		
	1-6	Centro de Carga	c (mm)	500		
1-8	Distância da carga, centro do eixo de tração à face dos garfos	x (mm)	495			
1-9	Entre-eixos	y (mm)	1700			
PESO	2-1	Peso de Serviço	kg	4642		
	2-2	Peso por eixo, com carga Frente/Trás	kg	6635 / 1007		
	2-3	Peso por eixo, sem carga Frente/Trás	kg	1880 / 2762		
RODAGEM	3-1	Pneus		Elástico		
	3-2	Dimensão do Pneu de Tração		28 X 9 - 15		
	3-3	Dimensão do Pneu de Direção		6,5 X 10		
	3-5	Número de Rodas Frente/Trás (X=tracionária)		2x / 2		
	3-6	Banda de Rodagem Frontal	b10 (mm)	959		
	3-7	Banda de Rodagem Traseira	b11 (mm)	958		
	DIMENSÕES	4-1	Inclinação da Torre Frontal/Traseira	α / β (°)	6 / 6	
4-2		Altura da Torre Recolhida	h1 (mm)	2692		
4-3		Elevação Livre ⁽¹⁾	h2 (mm)	50		
4-4		Altura de Elevação ⁽¹⁾	h3 (mm)	3880		
4-5		Altura da Torre Estendida ⁽²⁾	h4 (mm)	4552		
4-7		Altura do Protetor do Operador	h6 (mm)	2182		
4-8		Altura do assento ⁽³⁾	h7 (mm)	1167		
4-12		Altura do acoplamento	h10 (mm)	462		
4-19		Comprimento Total	l1 (mm)	3746		
4-20		Comprimento à face dos Garfos	l2 (mm)	2746		
4-21		Largura Total (Rodagem Simples/Larga/Dupla)	b1 (mm)	1186 / 1353 / 1545		
4-22		Dimensão do Garfo	s/e/l (mm)	50 X 120 X 1000		
4-23		Tipo do Carro (ISO 2328)		III A		
4-24		Largura do Carro ⁽⁴⁾	b3 (mm)	1070		
4-31		Altura do Solo, com carga, sob a torre	m1 (mm)	152		
4-32		Altura do Solo, no centro do Entre-eixos	m2 (mm)	182		
4-34		Corredor Operacional para Paletes 1000x1200mm (lado menor)	Ast (mm)	4069		
4-35		Raio de Giro Externo	Wa (mm)	2374		
4-36		Raio de Giro Interno	b13 (mm)	660		
4-42		Altura do Solo ao Degrau	(mm)	462		
4-43	Altura do Degrau ao Piso	(mm)	250			
PERFORMANCE	5-1	Velocidade Máxima de Deslocamento, com/sem carga	km/h	18,4 / 18,6		
	5-1-1	Velocidade Máxima de Deslocamento, com/sem carga, em Reversão	km/h	18,7 / 18,9		
	5-2	Velocidade de Elevação, com/sem carga ⁽⁵⁾	m/s	0,56 / 0,61	0,51 / 0,57	
	5-3	Velocidade de Abaixamento, com/sem carga	m/s	0,58 / 0,53		
	5-5	Força de Tração Máxima, com carga ⁽⁶⁾	N	16766	19867	
	5-7	Capacidade Máxima de Rampa, com/sem carga ⁽⁷⁾	%	23 / 24	27 / 24	
	5-9	Tempo de Aceleração, com/sem carga (a 15m)	s	5,2 / 4,5		
	5-10	Freio de Serviço (acionamento)		Hidráulico		
	MOTOR	7-1	Fabricante do Motor/Modelo		Yanmar 4TN88G/GN	Yanmar 4TNE98
		7-2	Potência Máxima do Motor (ISO 1585)	kW	42	
7-3		Rotação da Máxima Potência	min-1	2500	2300	
7-4-1		Torque Máximo/Rotação	(N-m/min)	174 / 1690	190 / 1700	
7-4-2		Número de Cilindros / Cilindradas	(-) / (cm ³)	4 / 2190	4 / 3319	
7-5		Consumo de Combustível CDP/VDP (VDI 2198)	l/h or kg/h	3,2 / 2,9	4,3 / 3,8	
7-6		Máxima Produtividade Power/Eco	(1/h)	95 / 84	-	
ADICIONAIS		8-1	Tipo de Transmissão		Automática	
	10-1	Pressão de Operação para Acessórios	bar	180		
	10-2	Volume de Óleo para Acessórios ⁽⁸⁾	l/min	60		
	10-3	Capacidade do Tanque Hidráulico	litros	40,6		
	10-4	Capacidade do Tanque de Combustível	litros	-	39,9	
	10-7	Pressão Sonora ao Nível do Operador ⁽⁹⁾	dB (A)	77	82	
	10-8	Tipo do Acoplamento		Pino		

NOTA: Especificações acima, salvo indicação contrária, referem-se à uma empilhadeira básica, sem acessórios adicionais. Vide NOTAS.

GP3.5N ESPECIFICAÇÕES DIESEL E GLP COM COREMATCH/INTELMATCH/DURAMATCH



GERAL	1-1	Fabricante	Yale		
	1-2	Modelo	G3.5N		
	1-2-1	Motor	Yanmar 2.2L	Yanmar 3.0L	
	1-2-2	Certificação de Emissão	Tier III		
	1-2-3	Transmissão	Powershift Eletrônica / DURAMATCH 1-vel		
	1-2-4	Tipo de Freio	A Tambor		
	1-3	Tipo de Propulsão: GLP, Diesel, Elétrica,...	GPL	Diesel	
	1-4	Tipo de Condução: Sentado, A pé,...	Sentado		
	1-5	Capacidade Nominal	Q (t)	3.5	
	1-6	Centro de Carga	c (mm)	500	
1-8	Distância da carga, centro do eixo de tração à face dos garfos	x (mm)	495		
1-9	Entre-eixos	y (mm)	1700		
PESO	2-1	Peso de Serviço	kg 4910		
	2-2	Peso por eixo, com carga Frente/Trás	kg 7230 / 1180		
	2-3	Peso por eixo, sem carga Frente/Trás	kg 1683 / 3227		
RODAGEM	3-1	Pneus	Elástico		
	3-2	Dimensão do Pneu de Tração	28 X 9 - 15		
	3-3	Dimensão do Pneu de Direção	6,5 X 10		
	3-5	Número de Rodas Frente/Trás (X=tracionária)	2x / 2		
	3-6	Banda de Rodagem Frontal	b10 (mm)	959	
	3-7	Banda de Rodagem Traseira	b11 (mm)	958	
	DIMENSÕES	4-1	Inclinação da Torre Frontal/Traseira	α / β (°)	6 / 6
4-2		Altura da Torre Recolhida	h1 (mm)	2692	
4-3		Elevação Livre ⁽¹⁾	h2 (mm)	50	
4-4		Altura de Elevação ⁽¹⁾	h3 (mm)	3880	
4-5		Altura da Torre Estendida ⁽²⁾	h4 (mm)	4552	
4-7		Altura do Protetor do Operador	h6 (mm)	2182	
4-8		Altura do assento ⁽³⁾	h7 (mm)	1167	
4-12		Altura do acoplamento	h10 (mm)	462	
4-19		Comprimento Total	l1 (mm)	3813	
4-20		Comprimento à face dos Garfos	l2 (mm)	2813	
4-21		Largura Total (Rodagem Simples/Larga/Dupla)	b1 (mm)	1186 / 1353 / 1545	
4-22		Dimensão do Garfo	s/e/l (mm)	50 X 120 X 1000	
4-23		Tipo do Carro (ISO 2328)		III A	
4-24		Largura do Carro ⁽⁴⁾	b3 (mm)	1070	
4-31		Altura do Solo, com carga, sob a torre	m1 (mm)	152	
4-32		Altura do Solo, no centro do Entre-eixos	m2 (mm)	182	
4-34		Corredor Operacional para Paletes 1000x1200mm (lado menor)	Ast (mm)	4144	
4-35		Raio de Giro Externo	Wa (mm)	2449	
4-36		Raio de Giro Interno	b13 (mm)	660	
4-42		Altura do Solo ao Degrau	(mm)	462	
4-43	Altura do Degrau ao Piso	(mm)	250		
PERFORMANCE	5-1	Velocidade Máxima de Deslocamento, com/sem carga	km/h 18,4 / 18,6		
	5-1-1	Velocidade Máxima de Deslocamento, com/sem carga, em Reversão	km/h 18,7 / 18,9		
	5-2	Velocidade de Elevação, com/sem carga ⁽⁵⁾	m/s 0,56 / 0,61	0,50 / 0,57	
	5-3	Velocidade de Abaixamento, com/sem carga	m/s 0,58 / 0,50	0,58 / 0,53	
	5-5	Força de Tração Máxima, com carga ⁽⁶⁾	N 16626	19728	
	5-7	Capacidade Máxima de Rampa, com/sem carga ⁽⁷⁾	% 21 / 20	25 / 20	
	5-9	Tempo de Aceleração, com/sem carga (a 15m)	s 5,3 / 4,6	5,4 / 4,6	
	5-10	Freio de Serviço (acionamento)	Hidráulico		
	MOTOR	7-1	Fabricante do Motor/Modelo	Yanmar 4TN88G/GN	Yanmar 4TNE98
		7-2	Potência Máxima do Motor (ISO 1585)	kW 42	
7-3		Rotação da Máxima Potência	min-1 2500	2300	
7-4-1		Torque Máximo/Rotação	(N-m/min) 174 / 1690	190 / 1700	
7-4-2		Número de Cilindros / Cilindradas	(-) / (cm ³) 4 / 2190	4 / 3319	
7-5		Consumo de Combustível CDP/VDP (VDI 2198)	l/h or kg/h 3,2 / 2,9	4,8 / 4,3	
7-6		Máxima Produtividade Power/Eco	(1/h) 95 / 84	-	
ADICIONAIS		8-1	Tipo de Transmissão	Automática	
	10-1	Pressão de Operação para Acessórios	bar 180		
	10-2	Volume de Óleo para Acessórios ⁽⁸⁾	l/min 60		
	10-3	Capacidade do Tanque Hidráulico	litros 40,6		
	10-4	Capacidade do Tanque de Combustível	litros -	39,9	
	10-7	Pressão Sonora ao Nível do Operador ⁽⁹⁾	dB (A) 77 82		
	10-8	Tipo do Acoplamento	Pino		

NOTA: Especificações acima, salvo indicação contrária, referem-se à uma empilhadeira básica, sem acessórios adicionais. Vide NOTAS.

GP3.5N6 ESPECIFICAÇÕES DIESEL E GLP COM COREMATCH/INTELMATCH/DURAMATCH



GERAL	1-1	Fabricante	Yale		
	1-2	Modelo	GP3.5N6		
	1-2-1	Motor	Yanmar 2.2L	Yanmar 3.0L	
	1-2-2	Certificação de Emissão	Tier III		
	1-2-3	Transmissão	Powershift Eletrônica / DURAMATCH 1-vel		
	1-2-4	Tipo de Freio	A Tambor		
	1-3	Tipo de Propulsão: GLP, Diesel, Elétrica,...	GPL	Diesel	
	1-4	Tipo de Condução: Sentado, A pé,...	Sentado		
	1-5	Capacidade Nominal	Q (t)	3.5	
	1-6	Centro de Carga	c (mm)	600	
1-8	Distância da carga, centro do eixo de tração à face dos garfos	x (mm)	495		
1-9	Entre-eixos	y (mm)	1700		
PESO	2-1	Peso de Serviço	kg 5024		
	2-2	Peso por eixo, com carga Frente/Trás	kg 7230 / 1294		
	2-3	Peso por eixo, sem carga Frente/Trás	kg 1683 / 3341		
RODAGEM	3-1	Pneus	Elástico		
	3-2	Dimensão do Pneu de Tração	28 X 9 - 15		
	3-3	Dimensão do Pneu de Direção	6,5 X 10		
	3-5	Número de Rodas Frente/Trás (X=tracionária)	2x / 2		
	3-6	Banda de Rodagem Frontal	b10 (mm)	959	
	3-7	Banda de Rodagem Traseira	b11 (mm)	958	
	DIMENSÕES	4-1	Inclinação da Torre Frontal/Traseira	α / β (°)	6 / 6
4-2		Altura da Torre Recolhida	h1 (mm)	2692	
4-3		Elevação Livre ⁽¹⁾	h2 (mm)	50	
4-4		Altura de Elevação ⁽¹⁾	h3 (mm)	3880	
4-5		Altura da Torre Estendida ⁽²⁾	h4 (mm)	4552	
4-7		Altura do Protetor do Operador	h6 (mm)	2182	
4-8		Altura do assento ⁽³⁾	h7 (mm)	1167	
4-12		Altura do acoplamento	h10 (mm)	462	
4-19		Comprimento Total	l1 (mm)	3842	
4-20		Comprimento à face dos Garfos	l2 (mm)	2842	
4-21		Largura Total (Rodagem Simples/Larga/Dupla)	b1 (mm)	1186 / 1353 / 1545	
4-22		Dimensão do Garfo	s/e/l (mm)	50 X 120 X 1000	
4-23		Tipo do Carro (ISO 2328)		III A	
4-24		Largura do Carro ⁽⁴⁾	b3 (mm)	1070	
4-31		Altura do Solo, com carga, sob a torre	m1 (mm)	152	
4-32		Altura do Solo, no centro do Entre-eixos	m2 (mm)	182	
4-34		Corredor Operacional para Paletes 1000x1200mm (lado menor)	Ast (mm)	4173	
4-35		Raio de Giro Externo	Wa (mm)	2478	
4-36		Raio de Giro Interno	b13 (mm)	660	
4-42		Altura do Solo ao Degrau	(mm)	462	
4-43	Altura do Degrau ao Piso	(mm)	250		
PERFORMANCE	5-1	Velocidade Máxima de Deslocamento, com/sem carga	km/h 18,4 / 18,6		
	5-1-1	Velocidade Máxima de Deslocamento, com/sem carga, em Reversão	km/h 18,7 / 18,9		
	5-2	Velocidade de Elevação, com/sem carga ⁽⁵⁾	m/s 0,56 / 0,61	0,50 / 0,57	
	5-3	Velocidade de Abaixamento, com/sem carga	m/s 0,58 / 0,50	0,58 / 0,53	
	5-5	Força de Tração Máxima, com carga ⁽⁶⁾	N 16626	19728	
	5-7	Capacidade Máxima de Rampa, com/sem carga ⁽⁷⁾	% 21 / 20	25 / 20	
	5-9	Tempo de Aceleração, com/sem carga (a 15m)	s 5,4 / 4,7	5,5 / 4,7	
	5-10	Freio de Serviço (acionamento)	Hidráulico		
	MOTOR	7-1	Fabricante do Motor/Modelo	Yanmar 4TN88G/GN	Yanmar 4TNE98
		7-2	Potência Máxima do Motor (ISO 1585)	kW 42	
7-3		Rotação da Máxima Potência	min-1 2500	2300	
7-4-1		Torque Máximo/Rotação	(N-m/min) 174 / 1690	190 / 1700	
7-4-2		Número de Cilindros / Cilindradas	(-) / (cm ³) 4 / 2190	4 / 3319	
7-5		Consumo de Combustível CDP/VDP (VDI 2198)	l/h or kg/h 3,2 / 2,9	4,8 / 4,3	
7-6		Máxima Produtividade Power/Eco	(1/h) 95 / 84	-	
ADICIONAIS	8-1	Tipo de Transmissão	Automática		
	10-1	Pressão de Operação para Acessórios	bar 180		
	10-2	Volume de Óleo para Acessórios ⁽⁸⁾	l/min 60		
	10-3	Capacidade do Tanque Hidráulico	litros 40,6		
	10-4	Capacidade do Tanque de Combustível	litros -	39,9	
	10-7	Pressão Sonora ao Nível do Operador ⁽⁹⁾	dB (A) 77 82		
	10-8	Tipo do Acoplamento	Pino		

NOTA: Especificações acima, salvo indicação contrária, referem-se à uma empilhadeira básica, sem acessórios adicionais. Vide NOTAS.

TORRES E CAPACIDADES COM PRIMEMATCH

GDP/GLP2.0N CAPACIDADE NOMINAL COM CENTRO DE CARGA DE 500 MM

Elevação Máxima (mm)	Altura Abaixada (mm)	Altura Estendida sem LBR (mm)	Altura Estendida com LBR de 1220 (mm)	Altura de Elevação Livre sem LBR (mm)	Inclinação Traseira (°)	Capacidades (kg) com Centro de Carga de 500 mm			
						Pneus Elásticos		Pneus Pneumáticos	
						Sem deslocador (kg)	Com deslocador (kg)	Sem deslocador lateral (kg)	Com deslocador(kg)
2 ESTÁGIOS ELEVAÇÃO LIVRE LIMITADA									
3000	2010	3575	3990	160	10	2000	2000	2000	2000
3300	2160	3875	4290	160	10	2000	2000	2000	2000
3500	2260	4075	4490	160	10	2000	2000	2000	2000
3700	2360	4275	4690	160	6	2000	2000	2000	2000
4000	2560	4575	4990	160	6	2000	2000	2000	2000
4500	2810	5075	5490	160	6	1910	1900	1900	1840
5000	3060	5575	5990	160	6	1810	1790	1680 / 1800	1640 / 1790
5500	3360	6075	6490	160	6	1690	1650	1330 / 1690	1280 / 1650
6000	3610	6575	6990	160	6	1390 / 1570	1360 / 1540	1080 / 1560	1040 / 1520
2 ESTÁGIOS ELEVAÇÃO LIVRE TOTAL									
3000	2010	3590	3990	1020	6	2000	2000	2000	2000
3300	2160	3890	4290	1170	6	2000	2000	2000	2000
3500	2260	4090	4490	1270	6	2000	2000	2000	2000
3 ESTÁGIOS ELEVAÇÃO LIVRE TOTAL									
4350	2010	4867	5340	1020	6	1960	1860	1920 / 1960	1860
4500	2060	5017	5490	1070	6	1930	1830	1860 / 1930	1800 / 1830
4800	2160	5317	5790	1170	6	1860	1760	1750 / 1860	1690 / 1760
5000	2260	5517	5990	1270	6	1820	1720	1610 / 1810	1540 / 1710
5500	2425	6017	6490	1430	6	1590 / 1700	1540 / 1610	1270 / 1690	1220 / 1600
6000	2610	6517	6990	1620	6	1330 / 1570	1280 / 1480	1060 / 1560	990 / 1470
6500	2825	7017	7490	1835	6	1110 / 1430	1050 / 1350	840 / 1410	780 / 1340

(rodagem simples/dupla) Outras alturas de torre disponíveis

NOTA: Especificações acima, salvo indicação contrária, referem-se a uma empilhadeira básica, sem acessórios adicionais. Vide NOTAS.

TORRES E CAPACIDADES COM PRIMEMATCH

GDP/GLP2.0N CAPACIDADE NOMINAL COM CENTRO DE CARGA DE 600 MM

Elevação Máxima (mm)	Altura Abaixada (mm)	Altura Estendida sem LBR (mm)	Altura Estendida com LBR de 1220 (mm)	Altura de Elevação Livre sem LBR (mm)	Inclinação Traseira (°)	Capacidades (kg) com Centro de Carga de 600 mm			
						Pneus Elásticos		Pneus Pneumáticos	
						Sem deslocador (kg)	Com deslocador (kg)	Sem deslocador lateral (kg)	Com deslocador(kg)
2 ESTÁGIOS ELEVAÇÃO LIVRE LIMITADA									
3000	2010	3575	3990	160	10	1800	1800	1800	1800
3300	2160	3875	4290	160	10	1800	1800	1800	1800
3500	2260	4075	4490	160	10	1800	1800	1800	1800
3700	2360	4275	4690	160	6	1800	1800	1800	1800
4000	2560	4575	4990	160	6	1800	1800	1800	1800
4500	2810	5075	5490	160	6	1710	1710	1710	1710
5000	3060	5575	5990	160	6	1620	1620	1620	1590
5500	3360	6075	6490	160	6	1520	1510	1300/ 1520	1240 / 1500
6000	3610	6575	6990	160	6	1370/ 1420	1330 / 1400	1060 /1400	1030 / 1390
2 ESTÁGIOS ELEVAÇÃO LIVRE TOTAL									
3000	2010	3590	3990	1020	10	1800	1800	1800	1800
3300	2160	3890	4290	1170	10	1800	1800	1800	1800
3500	2260	4090	4490	1270	10	1800	1800	1800	1800
3 ESTÁGIOS ELEVAÇÃO LIVRE TOTAL									
4350	2010	4867	5340	1020	6	1780	1690	1780	1690
4500	2060	5017	5490	1070	6	1750	1660	1750	1660
4800	2160	5317	5790	1170	6	1690	1610	1690	1600
5000	2260	5517	5990	1270	6	1650	1560	1590 / 1640	1540 / 1560
5500	2425	6017	6490	1430	6	1540	1460	1280 / 1540	1220 / 1460
6000	2610	6517	6990	1620	6	1340 / 1420	1290 / 1350	1060 / 1410	1000 / 1340
6500	2825	7017	7490	1835	6	1110 / 1290	1060 / 1230	840 / 1280	780 / 1210

(rodagem simples/dupla) Outras alturas de torre disponíveis

NOTA: Especificações acima, salvo indicação contrária, referem-se a uma empilhadeira básica, sem acessórios adicionais. Vide NOTAS.

TORRES E CAPACIDADES COM PRIMEMATCH

GDP/GLP2.5N CAPACIDADE NOMINAL COM CENTRO DE CARGA DE 500 MM

Elevação Máxima (mm)	Altura Abaixada (mm)	Altura Estendida sem LBR (mm)	Altura Estendida com LBR de 1220 (mm)	Altura de Elevação Livre sem LBR (mm)	Inclinação Traseira (°)	Capacidades (kg) Com Centro de Carga de 500 mm			
						Pneus Elásticos		Pneus Pneumáticos	
						Sem deslocador (kg)	Com deslocador (kg)	Sem deslocador lateral (kg)	Com deslocador(kg)
2 ESTÁGIOS ELEVÇÃO LIVRE LIMITADA									
3000	2010	3575	3990	160	10	2500	2500	2500	2500
3300	2160	3875	4290	160	10	2500	2500	2500	2500
3500	2260	4075	4490	160	10	2500	2500	2500	2500
3700	2360	4275	4690	160	6	2500	2500	2500	2500
4000	2560	4575	4990	160	6	2500	2500	2500	2500
4500	2810	5075	5490	160	6	2400	2400	2100 / 2390	2040 / 2390
5000	3060	5575	5990	160	6	2290	2290	1880 / 2280	1820 / 2280
5500	3360	6075	6490	160	6	2040 / 2160	1990 / 2160	1520 / 2160	1470 / 2160
6000	3610	6575	6990	160	6	1750 / 2030	1710 / 2030	1260 / 2020	1220 / 2020
2 ESTÁGIOS ELEVÇÃO LIVRE TOTAL									
3000	2010	3590	3990	1020	10	2500	2500	2500	2500
3300	2160	3890	4290	1170	10	2500	2500	2500	2500
3500	2260	4090	4490	1270	10	2500	2500	2500	2500
3 ESTÁGIOS ELEVÇÃO LIVRE TOTAL									
4350	2010	4867	5340	1020	6	2400	2280	2090 / 2400	2030 / 2280
4500	2060	5017	5490	1070	6	2370	2250	2030 / 2360	1970 / 2250
4800	2160	5317	5790	1170	6	2300	2180	1910 / 2290	1850 / 2180
5000	2260	5517	5990	1270	6	2240	2130	1780 / 2240	1710 / 2130
5500	2425	6017	6490	1430	6	1890 / 2120	1830 / 2010	1440 / 2110	1380 / 2010
6000	2610	6517	6990	1620	6	1630 / 1980	1580 / 1880	1220 / 1970	1150 / 1870
6500	2825	7017	7490	1835	6	1360 / 1820	1310 / 1730	980 / 1810	920 / 1720

NOTA: Especificações acima, salvo indicação contrária, referem-se a uma empilhadeira básica, sem acessórios adicionais. Vide NOTAS.

(rodagem simples/dupla) Outras alturas de torre disponíveis

TORRES E CAPACIDADES COM PRIMEMATCH

GDP/GLP2.5N CAPACIDADE NOMINAL COM CENTRO DE CARGA DE 600 MM

Elevação Máxima (mm)	Altura Abaixada (mm)	Altura Estendida sem LBR (mm)	Altura Estendida com LBR de 1220 (mm)	Altura de Elevação Livre sem LBR (mm)	Inclinação Traseira (°)	Capacidades (kg) Com Centro de Carga de 600 mm			
						Pneus Elásticos		Pneus Pneumáticos	
						Sem deslocador (kg)	Com deslocador (kg)	Sem deslocador lateral (kg)	Com deslocador(kg)
2 ESTÁGIOS ELEVÇÃO LIVRE LIMITADA									
3000	2010	3575	3990	160	10	2300	2300	2300	2300
3300	2160	3875	4290	160	10	2300	2300	2300	2300
3500	2260	4075	4490	160	10	2300	2300	2300	2300
3700	2360	4275	4690	160	6	2300	2300	2300	2300
4000	2560	4575	4990	160	6	2300	2300	2300	2300
4500	2810	5075	5490	160	6	2200	2200	2030 / 2200	1970 / 2200
5000	3060	5575	5990	160	6	2100	2100	1820 / 2100	1770 / 2100
5500	3360	6075	6490	160	6	1990	1940	1470 / 1980	1430 / 1980
6000	3610	6575	6990	160	6	1720 / 1870	1680 / 1870	1240 / 1860	1200 / 1860
2 ESTÁGIOS ELEVÇÃO LIVRE TOTAL									
3000	2010	3590	3990	1020	10	2300	2300	2300	2300
3300	2160	3890	4290	1170	10	2300	2300	2300	2300
3500	2260	4090	4490	1270	10	2300	2300	2300	2300
3 ESTÁGIOS ELEVÇÃO LIVRE TOTAL									
4350	2010	4867	5340	1020	6	2180	2080	2070 / 2180	2010 / 2080
4500	2060	5017	5490	1070	6	2150	2050	2010 / 2150	1950 / 2050
4800	2160	5317	5790	1170	6	2080	1990	1890 / 2080	1830 / 1980
5000	2260	5517	5990	1270	6	2040	1940	1750 / 2030	1690 / 1940
5500	2425	6017	6490	1430	6	1890 / 1920	1830	1440 / 1920	1380 / 1830
6000	2610	6517	6990	1620	6	1640 / 1790	1590 / 1710	1210 / 1780	1150 / 1700
6500	2825	7017	7490	1835	6	1390 / 1660	1330 / 1580	990 / 1640	930 / 1570

NOTA: Especificações acima, salvo indicação contrária, referem-se a uma empilhadeira básica, sem acessórios adicionais. Vide NOTAS.

(rodagem simples/dupla) Outras alturas de torre disponíveis

TORRES E CAPACIDADES COM PRIMEMATCH

GDP/GLP3.0N CAPACIDADE NOMINAL COM CENTRO DE CARGA DE 500 MM

Elevação Máxima (mm)	Altura Abaixada (mm)	Altura Estendida sem LBR (mm)	Altura Estendida com LBR de 1220 (mm)	Altura de Elevação Livre sem LBR (mm)	Inclinação Traseira (°)	Capacidades (kg) Com Centro de Carga de 500 mm			
						Pneus Elásticos		Pneus Pneumáticos	
						Sem deslocador (kg)	Com deslocador (kg)	Sem deslocador lateral (kg)	Com deslocador(kg)
2 ESTÁGIOS ELEVÇÃO LIVRE LIMITADA									
3000	2075	3640	4100	165	10	3000	3000	3000	3000
3300	2225	3940	4400	165	10	3000	3000	3000	3000
3500	2325	4140	4600	165	10	3000	3000	3000	3000
3700	2425	4340	4800	165	6	3000	3000	3000	3000
4000	2625	4640	5100	165	6	3000	3000	3000	3000
4500	2875	5140	5600	165	6	2890	2890	2780 / 2890	2750 / 2890
5000	3125	5640	6100	165	6	2780	2780	2470 / 2770	2440 / 2770
5500	3425	6140	6600	165	6	2430 / 2650	2400 / 2650	2030 / 2640	2000 / 2640
6000	3675	6640	7100	165	6	1970 / 2410	1930 / 2370	1590 / 2410	1550 / 2370
2 ESTÁGIOS ELEVÇÃO LIVRE TOTAL									
3000	2075	3650	4100	975	10	3000	3000	3000	3000
3300	2225	3950	4400	1125	10	3000	3000	3000	3000
3500	2325	4150	4600	1225	10	3000	3000	3000	3000
3 ESTÁGIOS ELEVÇÃO LIVRE TOTAL									
4350	2075	4950	5450	975	6	2910	2690	2880 / 2910	2690
4500	2125	5100	5600	1025	6	2830	2620	2680 / 2830	2620
4800	2225	5400	5900	1125	6	2760	2550	2610 / 2760	2550
5000	2325	5600	6100	1225	6	2670 / 2710	2510	2330 / 2710	2270 / 2500
5500	2490	6100	6600	1380	6	2250 / 2580	2200 / 2380	1930 / 2570	1870 / 2370
6000	2675	6600	7100	1575	6	1770 / 2430	1730 / 2240	1440 / 2410	1400 / 2230
6500	2890	7100	7600	1790	6	1430 / 2270	1390 / 2100	1110 / 2240	1060 / 2080

NOTA: Especificações acima, salvo indicação contrária, referem-se a uma empilhadeira básica, sem acessórios adicionais. Vide NOTAS.

(rodagem simples/dupla) Outras alturas de torre disponíveis

TORRES E CAPACIDADES COM PRIMEMATCH

GDP/GLP3.0N CAPACIDADE NOMINAL COM CENTRO DE CARGA DE 600 MM

Elevação Máxima (mm)	Altura Abaixada (mm)	Altura Estendida sem LBR (mm)	Altura Estendida com LBR de 1220 (mm)	Altura de Elevação Livre sem LBR (mm)	Inclinação Traseira (°)	Capacidades (kg) Com Centro de Carga de 600 mm			
						Pneus Elásticos		Pneus Pneumáticos	
						Sem deslocador (kg)	Com deslocador (kg)	Sem deslocador lateral (kg)	Com deslocador(kg)
2 ESTÁGIOS ELEVÇÃO LIVRE LIMITADA									
3000	2075	3640	4100	165	10	2940	2860	2940	2860
3300	2225	3940	4400	165	10	2940	2850	2940	2850
3500	2325	4140	4600	165	10	2930	2850	2930	2850
3700	2425	4340	4800	165	6	2930	2840	2930	2840
4000	2625	4640	5100	165	6	2910	2820	2910	2820
4500	2875	5140	5600	165	6	2800	2720	2670	2630
5000	3125	5640	6100	165	6	2680	2600	2390	2350
5500	3425	6140	6600	165	6	2360 / 2540	2320 / 2460	1960	1930
6000	3675	6640	7100	165	6	1910 / 2390	1880 / 2320	1540	1520
2 ESTÁGIOS ELEVÇÃO LIVRE TOTAL									
3000	2075	3650	4100	975	10	2930	2840	2920	2840
3300	2225	3950	4400	1125	10	2930	2840	2920	2840
3500	2325	4150	4600	1225	10	2920	2840	2920	2840
3 ESTÁGIOS ELEVÇÃO LIVRE TOTAL									
4350	2075	4950	5450	975	6	2640	2460	2640	2460
4500	2125	5100	5600	1025	6	2570	2390	2570	2390
4800	2225	5400	5900	1125	6	2510	2330	2510	2330
5000	2325	5600	6100	1225	6	2460	2290	2320 / 2460	2260 / 2290
5500	2490	6100	6600	1380	6	2240 / 2340	2180	1920 / 2330	1870 / 2170
6000	2675	6600	7100	1575	6	1780 / 2210	1730 / 2050	1450 / 2190	1400 / 2040
6500	2890	7100	7600	1790	6	1450 / 2070	1400 / 1920	1120 / 2050	1070 / 1900

NOTA: Especificações acima, salvo indicação contrária, referem-se a uma empilhadeira básica, sem acessórios adicionais. Vide NOTAS.

(rodagem simples/dupla) Outras alturas de torre disponíveis

TORRES E CAPACIDADES COM PRIMEMATCH

GDP/GLP3.5N CAPACIDADE NOMINAL COM CENTRO DE CARGA DE 500 MM

Elevação Máxima (mm)	Altura Abaixada (mm)	Altura Estendida sem LBR (mm)	Altura Estendida com LBR de 1220 (mm)	Altura de Elevação Livre sem LBR (mm)	Inclinação Traseira (°)	Capacidades (kg) Com Centro de Carga de 500 mm			
						Pneus Elásticos		Pneus Pneumáticos	
						Sem deslocador (kg)	Com deslocador (kg)	Sem deslocador lateral (kg)	Com deslocador(kg)
2 ESTÁGIOS ELEVAÇÃO LIVRE LIMITADA									
3000	2150	3700	4100	170	10	3500	3500	3500	3500
3300	2300	4000	4400	170	10	3500	3500	3500	3500
3500	2400	4200	4600	170	10	3500	3500	3500	3500
3700	2500	4400	4800	170	6	3500	3500	3500	3500
4000	2700	4700	5100	170	6	3500	3500	3360 / 3500	3300 / 3500
4500	2950	5200	5600	170	6	3390	3390	3020 / 3380	2960 / 3380
5000	3200	5700	6100	170	6	3050 / 3260	3000 / 3260	2540 / 3260	2490 / 3260
5500	3500	6200	6600	170	6	2540 / 3130	2500 / 3130	2060 / 3120	2020 / 3120
6000	3750	6700	7100	170	6	2120 / 2980	2080 / 2980	1670 / 2970	1640 / 2930
2 ESTÁGIOS ELEVAÇÃO LIVRE TOTAL									
3000	2150	3680	4100	1050	10	3500	3500	3500	3500
3300	2300	3980	4400	1200	10	3500	3500	3500	3500
3500	2400	4180	4600	1300	10	3500	3500	3500	3500
3 ESTÁGIOS ELEVAÇÃO LIVRE TOTAL									
4350	2150	4990	5450	1050	6	3350	3260	3060 / 3350	3020 / 3260
4500	2200	5140	5600	1100	6	3310	3220	2860 / 3310	2830 / 3220
4800	2300	5440	5900	1200	6	3090 / 3240	3060 / 3150	2640 / 3230	2600 / 3140
5000	2400	5640	6100	1300	6	2910 / 3180	2870 / 3090	2470 / 3180	2430 / 3090
5500	2565	6140	6600	1455	6	2400 / 3040	2380 / 2960	1980 / 3030	1960 / 2950
6000	2750	6640	7100	1650	6	1990 / 2880	1960 / 2800	1580 / 2750	1550 / 2720
6500	2965	7100	7600	1830	6	1600 / 2670	1560 / 2630	1180 / 2360	1140 / 2320

NOTA: Especificações acima, salvo indicação contrária, referem-se a uma empilhadeira básica, sem acessórios adicionais. Vide NOTAS.

(rodagem simples/dupla) Outras alturas de torre disponíveis

TORRES E CAPACIDADES COM PRIMEMATCH

GDP/GLP3.5N CAPACIDADE NOMINAL COM CENTRO DE CARGA DE 600 MM

Elevação Máxima (mm)	Altura Abaixada (mm)	Altura Estendida sem LBR (mm)	Altura Estendida com LBR de 1220 (mm)	Altura de Elevação Livre sem LBR (mm)	Inclinação Traseira (°)	Capacidades (kg) Com Centro de Carga de 600 mm			
						Pneus Elásticos		Pneus Pneumáticos	
						Sem deslocador (kg)	Com deslocador (kg)	Sem deslocador lateral (kg)	Com deslocador(kg)
2 ESTÁGIOS ELEVAÇÃO LIVRE LIMITADA									
3000	2150	3700	4100	170	10	3490	3390	3490	3390
3300	2300	4000	4400	170	10	3480	3380	3480	3380
3500	2400	4200	4600	170	10	3470	3380	3470	3380
3700	2500	4400	4800	170	6	3470	3370	3330 / 3470	3260 / 3370
4000	2700	4700	5100	170	6	3450	3350	3140 / 3450	3070 / 3350
4500	2950	5200	5600	170	6	3330	3240	2840 / 3330	2790 / 3240
5000	3200	5700	6100	170	6	2880 / 3200	2830 / 3110	2390 / 3170	2340 / 3090
5500	3500	6200	6600	170	6	2400 / 3050	2350 / 2960	1950 / 2990	1900 / 2920
6000	3750	6700	7100	170	6	2000 / 2890	1960 / 2810	1590 / 2820	1550 / 2770
2 ESTÁGIOS ELEVAÇÃO LIVRE TOTAL									
3000	2150	3680	4100	1050	10	3470	3380	3470	3380
3300	2300	3980	4400	1200	10	3470	3370	3470	3370
3500	2400	4180	4600	1300	10	3460	3360	3440	3360
3 ESTÁGIOS ELEVAÇÃO LIVRE TOTAL									
4350	2150	4990	5450	1050	6	3050	2970	2990 / 3050	2950 / 2970
4500	2200	5140	5600	1100	6	3010	2940	2800 / 3010	2760 / 2930
4800	2300	5440	5900	1200	6	2950	2870	2580 / 2940	2550 / 2870
5000	2400	5640	6100	1300	6	2840 / 2890	2810 / 2820	2410 / 2890	2370 / 2820
5500	2565	6140	6600	1455	6	2360 / 2770	2330 / 2700	1940 / 2760	1910 / 2690
6000	2750	6640	7100	1650	6	1950 / 2620	1920 / 2550	1550 / 2610	1520 / 2540
6500	2965	7100	7600	1830	6	1570 / 2470	1540 / 2410	1150 / 2320	1130 / 2290

NOTA: Especificações acima, salvo indicação contrária, referem-se a uma empilhadeira básica, sem acessórios adicionais. Vide NOTAS.

(rodagem simples/dupla) Outras alturas de torre disponíveis

TORRES E CAPACIDADES COM COREMATCH/INTELIMATCH/DURAMATCH

GDP/GLP2.0N CAPACIDADE NOMINAL COM CENTRO DE CARGA DE 500 MM

Elevação Máxima (mm)	Altura Abaixada (mm)	Altura Estendida sem LBR (mm)	Altura Estendida com LBR de 1220 (mm)	Altura de Elevação Livre sem LBR (mm)	Inclinação Traseira (°)	Capacidades (kg) Com Centro de Carga de 500 mm			
						Pneus Elásticos		Pneus Pneumáticos	
						Sem deslocador (kg)	Com deslocador (kg)	Sem deslocador lateral (kg)	Com deslocador (kg)
2 ESTÁGIOS ELEVÇÃO LIVRE LIMITADA									
2960	2020	3570	4180	50	6	2000	2000	2000	2000
3260	2170	3870	4480	50	6	2000	2000	2000	2000
3560	2320	4170	4780	50	6	2000	2000	2000	2000
3900	2570	4510	5120	50	6	2000	2000	2000	2000
4200	2720	4810	5420	50	6	2000	2000	2000	1990
4500	2870	5110	5720	50	6	1980	1980	1980 / 1980 / -	1940
4800	3020	5410	6020	50	6	1920	1910 / 1910 / 1920	1900 / 1910 / -	1890
5000	3220	5610	6220	50	6	1870 / 1870 / 1880	1860 / 1860 / 1870	1760 / 1870 / -	1760 / 1850 / -
5500	3470	6110	6720	50	6	1760 / 1760 / 1770	1740 / 1740 / 1750	1440 / 1750 / -	1440 / 1730 / -
6100	3879	6710	7320	50	6	1610 / 1610 / 1630	1580 / 1580 / 1590	1100 / 1600 / -	1100 / 1570 / -
2 ESTÁGIOS ELEVÇÃO LIVRE TOTAL									
2990	2020	3597	4210	1373	6	2000	2000	2000	2000
3340	2170	3947	4560	1523	6	2000	2000	2000	2000
3440	2220	4047	4660	1573	6	2000	2000	2000	2000
3540	2270	4147	4760	1623	6	2000	2000	2000	2000
3740	2370	4347	4960	1723	6	2000	2000	2000	2000
4060	2570	4667	5280	1923	6	2000	2000	2000	2000
4560	2820	5167	5780	2173	6	1960	1960	1960	1930
4960	3020	5567	6180	2373	6	1880	1870 / 1870 / 1880	1830 / 1870 / -	1830 / 1870 / -
5560	3370	6167	6780	2723	6	1740 / 1740 / 1750	1720 / 1720 / 1730	1450 / 1730 / -	1450 / 1710 / -
3 ESTÁGIOS ELEVÇÃO LIVRE TOTAL									
4100	2020	4699	5320	1381	6	2000	2000	2000	1990
4400	2020	4999	5620	1381	6	2000	2000	1850 / 2000 / -	1850 / 1950 / -
4650	2070	5249	5870	1431	6	1950	1950	1680 / 1940 / -	1680 / 1910 / -
4950	2170	5549	6170	1531	6	1880	1880	1520 / 1800 / -	1510 / 1870 / -
5250	2320	5849	6470	1681	6	1820 / 1820 / 1830	1820 / 1820 / 1830	1350 / 1720 / -	1350 / 1720 / -
5550	2420	6149	6770	1781	6	1750 / 1750 / 1760	1750 / 1750 / 1760	1210 / 1560 / -	1200 / 1560 / -
6150	2670	6749	7370	2031	6	1500 / 1600 / 1610	1500 / 1590 / 1600	950 / 1300 / -	930 / 1280 / -
6450	2820	7049	7670	2181	6	1360 / 1520 / 1530	1360 / 1500 / 1520	830 / 1170 / -	820 / 1160 / -
6900	3020	7497	7815	2540	6	1180 / 1390 / 1410	1170 / 1360 / 1380	690 / 1000 / -	670 / 990 / -

NOTA: Especificações acima, salvo indicação contrária, referem-se a uma empilhadeira básica, sem acessórios adicionais. Vide NOTAS.

(rodagem simples/larga/dupla) Outras alturas de mastro disponíveis

TORRES E CAPACIDADES COM COREMATCH/INTELIMATCH/DURAMATCH

GDP/GLP2.0N CAPACIDADE NOMINAL COM CENTRO DE CARGA DE 600 MM

Elevação Máxima (mm)	Altura Abaixada (mm)	Altura Estendida sem LBR (mm)	Altura Estendida com LBR de 1220 (mm)	Altura de Elevação Livre sem LBR (mm)	Inclinação Traseira (°)	Capacidades (kg) Com Centro de Carga de 500 mm			
						Pneus Elásticos		Pneus Pneumáticos	
						Sem deslocador (kg)	Com deslocador (kg)	Sem deslocador lateral (kg)	Com deslocador (kg)
2 ESTÁGIOS ELEVÇÃO LIVRE LIMITADA									
2960	2020	3570	4180	50	6	1910	1850	1910	1850
3260	2170	3870	4480	50	6	1900	1850	1900	1850
3560	2320	4170	4780	50	6	1900	1840	1900	1840
3900	2570	4510	5120	50	6	1890	1830	1890	1830
4200	2720	4810	5420	50	6	1880	1820	1880	1820
4500	2870	5110	5720	50	6	1860	1800	1840	1790
4800	3020	5410	6020	50	6	1790	1740	1790	1740
5000	3220	5610	6220	50	6	1750	1690	1740	1690
5500	3470	6110	6720	50	6	1630	1580	1460 / 1630 / -	1460 / 1580 / -
6100	3879	6710	7320	50	6	1480	1430	1120 / 1470 / -	1110 / 1420 / -
2 ESTÁGIOS ELEVÇÃO LIVRE TOTAL									
2990	2020	3597	4210	1373	6	1910	1850	1910	1850
3340	2170	3947	4560	1523	6	1900	1840	1900	1840
3440	2220	4047	4660	1573	6	1900	1840	1900	1840
3540	2270	4147	4760	1623	6	1900	1840	1900	1840
3740	2370	4347	4960	1723	6	1890	1840	1890	1840
4060	2570	4667	5280	1923	6	1890	1830	1890	1830
4560	2820	5167	5780	2173	6	1840	1780	1830	1780
4960	3020	5567	6180	2373	6	1750	1700	1750	1700
5560	3370	6167	6780	2723	6	1610	1560	1470 / 1600 / -	1460 / 1550 / -
3 ESTÁGIOS ELEVÇÃO LIVRE TOTAL									
4100	2020	4699	5320	1381	6	1900	1840	1880	1830
4400	2020	4999	5620	1381	6	1900	1840	1850	1800
4650	2070	5249	5870	1431	6	1850	1790	1690 / 1820 / -	1690 / 1770 / -
4950	2170	5549	6170	1531	6	1780 / 1780 / 1790	1730	1520 / 1780 / -	1520 / 1730 / -
5250	2320	5849	6470	1681	6	1710 / 1710 / 1720	1660 / 1660 / 1670	1370 / 1710 / -	1360 / 1660 / -
5550	2420	6149	6770	1781	6	1640 / 1640 / 1650	1590 / 1590 / 1600	1220 / 1590 / -	1220 / 1580 / -
6150	2670	6749	7370	2031	6	1490 / 1490 / 1500	1440 / 1440 / 1450	960 / 1310 / -	950 / 1310 / -
6450	2820	7049	7670	2181	6	1390 / 1410 / 1420	1360 / 1360 / 1380	850 / 1190 / -	840 / 1180 / -
6900	3020	7497	7815	2540	6	1200 / 1280 / 1300	1200 / 1240 / 1260	690 / 1020 / -	680 / 1010 / -

NOTA: Especificações acima, salvo indicação contrária, referem-se a uma empilhadeira básica, sem acessórios adicionais. Vide NOTAS.

(rodagem simples/larga/dupla) Outras alturas de mastro disponíveis

TORRES E CAPACIDADES COM COREMATCH/INTELMATCH/DURAMATCH

GDP/GLP2.5N CAPACIDADE NOMINAL COM CENTRO DE CARGA DE 500 MM

Elevação Máxima (mm)	Altura Abaixada (mm)	Altura Estendida sem LBR (mm)	Altura Estendida com LBR de 1220 (mm)	Altura de Elevação Livre sem LBR (mm)	Inclinação Traseira (°)	Capacidades (kg) Com Centro de Carga de 500 mm			
						Pneus Elásticos		Pneus Pneumáticos	
						Sem deslocador (kg)	Com deslocador (kg)	Sem deslocador lateral (kg)	Com deslocador(kg)
2 ESTÁGIOS ELEVÇÃO LIVRE LIMITADA									
2960	2020	3570	4180	50	6	2500	2500	2500	2500
3260	2170	3870	4480	50	6	2500	2500	2500	2500
3560	2320	4170	4780	50	6	2500	2500	2500	2500
3900	2570	4510	5120	50	6	2500	2500	2500	2500
4200	2720	4810	5420	50	6	2500	2500	2500	2500
4500	2870	5110	5720	50	6	2470	2470	2280 / 2470 / -	2280 / 2460 / -
4800	3020	5410	6020	50	6	2410	2410	2020 / 2410 / -	2020 / 2410 / -
5000	3220	5610	6220	50	6	2360	2360	1850 / 2360 / -	1850 / 2360 / -
5500	3470	6110	6720	50	6	2240	2240	1460 / 2130 / -	1460 / 2130 / -
6100	3879	6710	7320	50	6	1930	1900	1070 / 1690 / -	1070 / 1690 / -
2 ESTÁGIOS ELEVÇÃO LIVRE TOTAL									
2990	2020	3597	4210	1373	6	2500	2500	2500	2500
3340	2170	3947	4560	1523	6	2500	2500	2500	2500
3440	2220	4047	4660	1573	6	2500	2500	2500	2500
3540	2270	4147	4760	1623	6	2500	2500	2500	2500
3740	2370	4347	4960	1723	6	2500	2500	2500	2500
4060	2570	4667	5280	1923	6	2500	2500	2500	2500
4560	2820	5167	5780	2173	6	2450	2450	2270 / 2450 / -	2270 / 2450 / -
4960	3020	5567	6180	2373	6	2360	2360	1930 / 2360 / -	1930 / 2360 / -
5560	3370	6167	6780	2723	6	2220	2220	1480 / 2130 / -	1480 / 2130 / -
3 ESTÁGIOS ELEVÇÃO LIVRE TOTAL									
4100	2020	4699	5320	1381	6	2500	2440	2240 / 2500 / -	2240 / 2440 / -
4400	2020	4999	5620	1381	6	2500	2440	1990 / 2490 / -	1990 / 2440 / -
4650	2070	5249	5870	1431	6	2440	2380	1800 / 2280 / -	1800 / 2280 / -
4950	2170	5549	6170	1531	6	2380	2310	1590 / 2060 / -	1590 / 2060 / -
5250	2320	5849	6470	1681	6	2190 / 2300 / 2310	2200 / 2230 / 2240	1410 / 1870 / -	1410 / 1870 / -
5550	2420	6149	6770	1781	6	1990 / 2220 / 2230	2000 / 2150 / 2160	1240 / 1680 / -	1240 / 1680 / -
6150	2670	6749	7370	2031	6	1630 / 1990 / 2060	1640 / 1980 / 1990	930 / 1350 / -	930 / 1350 / -
6450	2820	7049	7670	2181	6	1470 / 1830 / 1940	1480 / 1840 / 1900	810 / 1210 / -	800 / 1200 / -
6900	3020	7497	7815	2540	6	1240 / 1600 / 1610	1240 / 1580 / 1580	640 / 1020 / -	620 / 1000 / -

NOTA: Especificações acima, salvo indicação contrária, referem-se a uma empilhadeira básica, sem acessórios adicionais. Vide NOTAS.

(rodagem simples/larga/dupla) Outras alturas de mastro disponíveis

TORRES E CAPACIDADES COM COREMATCH/INTELMATCH/DURAMATCH

GDP/GLP2.5N CAPACIDADE NOMINAL COM CENTRO DE CARGA DE 600 MM

Elevação Máxima (mm)	Altura Abaixada (mm)	Altura Estendida sem LBR (mm)	Altura Estendida com LBR de 1220 (mm)	Altura de Elevação Livre sem LBR (mm)	Inclinação Traseira (°)	Capacidades (kg) Com Centro de Carga de 600 mm			
						Pneus Elásticos		Pneus Pneumáticos	
						Sem deslocador (kg)	Com deslocador (kg)	Sem deslocador lateral (kg)	Com deslocador(kg)
2 ESTÁGIOS ELEVÇÃO LIVRE LIMITADA									
2960	2020	3570	4180	50	6	2390	2320	2390	2320
3260	2170	3870	4480	50	6	2390	2320	2390	2320
3560	2320	4170	4780	50	6	2380	2310	2380	2310
3900	2570	4510	5120	50	6	2370	2310	2370	2310
4200	2720	4810	5420	50	6	2370	2300	2370	2300
4500	2870	5110	5720	50	6	2340	2270	2280 / 2340 / -	2270
4800	3020	5410	6020	50	6	2270	2210	2020 / 2270 / -	2020 / 2200 / -
5000	3220	5610	6220	50	6	2220	2150	1860 / 2220 / -	1860 / 2150 / -
5500	3470	6110	6720	50	6	2100	2040	1490 / 2090 / -	1480 / 2030 / -
6100	3879	6710	7320	50	6	1930	1870	1090 / 1720 / -	1080 / 1720 / -
2 ESTÁGIOS ELEVÇÃO LIVRE TOTAL									
2990	2020	3597	4210	1373	6	2390	2320	2390	2320
3340	2170	3947	4560	1523	6	2390	2320	2390	2320
3440	2220	4047	4660	1573	6	2390	2310	2390	2310
3540	2270	4147	4760	1623	6	2380	2310	2380	2310
3740	2370	4347	4960	1723	6	2380	2310	2380	2310
4060	2570	4667	5280	1923	6	2370	2300	2370	2300
4560	2820	5167	5780	2173	6	2320	2250	2270 / 2320 / -	2250
4960	3020	5567	6180	2373	6	2230	2160	1940 / 2220 / -	1940 / 2160 / -
5560	3370	6167	6780	2723	6	2070	2010	1500 / 2070 / -	1500 / 2010 / -
3 ESTÁGIOS ELEVÇÃO LIVRE TOTAL									
4100	2020	4699	5320	1381	6	2280	2210	2230 / 2280 / -	2210
4400	2020	4999	5620	1381	6	2280	2210	1990 / 2280 / -	1980 / 2210 / -
4650	2070	5249	5870	1431	6	2230	2160	1810 / 2230 / -	1800 / 2160 / -
4950	2170	5549	6170	1531	6	2160	2100	1600 / 2080 / -	1600 / 2080 / -
5250	2320	5849	6470	1681	6	2090	2030	1410 / 1880 / -	1410 / 1880 / -
5550	2420	6149	6770	1781	6	2090	1960	1250 / 1700 / -	1250 / 1700 / -
6150	2670	6749	7370	2031	6	1660 / 1850 / 1860	1670 / 1800 / 1810	950 / 1380 / -	950 / 1380 / -
6450	2820	7049	7670	2181	6	1510 / 1770 / 1780	1500 / 1710 / 1730	820 / 1230 / -	820 / 1230 / -
6900	3020	7497	7815	2540	6	1270 / 1610 / 1610	1260 / 1580 / 1580	660 / 1040 / -	640 / 1030 / -

NOTA: Especificações acima, salvo indicação contrária, referem-se a uma empilhadeira básica, sem acessórios adicionais. Vide NOTAS.

(rodagem simples/larga/dupla) Outras alturas de mastro disponíveis

TORRES E CAPACIDADES COM COREMATCH/INTELMATCH/DURAMATCH

GDP/GLP2.5N6 CAPACIDADE NOMINAL COM CENTRO DE CARGA DE 500 MM

Elevação Máxima (mm)	Altura Abaixada (mm)	Altura Estendida sem LBR (mm)	Altura Estendida com LBR de 1220 (mm)	Altura de Elevação Livre sem LBR (mm)	Inclinação Traseira (°)	Capacidades (kg) Com Centro de Carga de 500 mm			
						Pneus Elásticos		Pneus Pneumáticos	
						Sem deslocador (kg)	Com deslocador (kg)	Sem deslocador lateral (kg)	Com deslocador(kg)
2 ESTÁGIOS ELEVÇÃO LIVRE LIMITADA									
2960	2020	3570	4180	50	6	2500	2500	2500	2500
3260	2170	3870	4480	50	6	2500	2500	2500	2500
3560	2320	4170	4780	50	6	2500	2500	2500	2500
3900	2570	4510	5120	50	6	2500	2500	2500	2500
4200	2720	4810	5420	50	6	2500	2500	2500	2500
4500	2870	5110	5720	50	6	2500	2500	2500	2500
4800	3020	5410	6020	50	6	2500	2500	2500	2500
5000	3220	5610	6220	50	6	2500	2500	2430	2430
5500	3470	6110	6720	50	6	2450	2440	2000 / 2450 / -	2000 / 2440 / -
6100	3879	6710	7320	50	6	1930	1900	1530 / 1930 / -	1530 / 1900 / -
2 ESTÁGIOS ELEVÇÃO LIVRE TOTAL									
2990	2020	3597	4210	1373	6	2500	2500	2500	2500
3340	2170	3947	4560	1523	6	2500	2500	2500	2500
3440	2220	4047	4660	1573	6	2500	2500	2500	2500
3540	2270	4147	4760	1623	6	2500	2500	2500	2500
3740	2370	4347	4960	1723	6	2500	2500	2500	2500
4060	2570	4667	5280	1923	6	2500	2500	2500	2500
4560	2820	5167	5780	2173	6	2500	2500	2500	2500
4960	3020	5567	6180	2373	6	2500	2500	2500	2500
5560	3370	6167	6780	2723	6	2430	2430	2000 / 2420 / -	2000 / 2420 / -
3 ESTÁGIOS ELEVÇÃO LIVRE TOTAL									
4100	2020	4699	5320	1381	6	2500	2500	2500	2500
4400	2020	4999	5620	1381	6	2500	2500	2500	2500
4650	2070	5249	5870	1431	6	2500	2500	2280 / 2500 / -	2280 / 2500 / -
4950	2170	5549	6170	1531	6	2500	2500	2050 / 2500 / -	2050 / 2500 / -
5250	2320	5849	6470	1681	6	2300 / 2500 / 2500	2300 / 2500 / 2500	1840 / 2480 / -	1840 / 2480 / -
5550	2420	6149	6770	1781	6	2070 / 2440 / 2450	2070 / 2440 / 2450	1630 / 2260 / -	1630 / 2260 / -
6150	2670	6749	7370	2031	6	1670 / 2190 / 2190	1670 / 2160 / 2160	1280 / 1900 / -	1270 / 1900 / -
6450	2820	7049	7670	2181	6	1490 / 1940 / 1940	1490 / 1910 / 1910	1130 / 1730 / -	1120 / 1730 / -
6900	3020	7497	7815	2540	6	1240 / 1610 / 1610	1230 / 1580 / 1580	930 / 1490 / -	920 / 1480 / -

NOTA: Especificações acima, salvo indicação contrária, referem-se à uma empilhadeira básica, sem acessórios adicionais. Vide NOTAS.

(rodagem simples/larga/dupla) Outras alturas de mastro disponíveis

TORRES E CAPACIDADES COM COREMATCH/INTELMATCH/DURAMATCH

GDP/GLP2.5N6 CAPACIDADE NOMINAL COM CENTRO DE CARGA DE 600 MM

Elevação Máxima (mm)	Altura Abaixada (mm)	Altura Estendida sem LBR (mm)	Altura Estendida com LBR de 1220 (mm)	Altura de Elevação Livre sem LBR (mm)	Inclinação Traseira (°)	Capacidades (kg) Com Centro de Carga de 600 mm			
						Pneus Elásticos		Pneus Pneumáticos	
						Sem deslocador (kg)	Com deslocador (kg)	Sem deslocador lateral (kg)	Com deslocador(kg)
2 ESTÁGIOS ELEVÇÃO LIVRE LIMITADA									
2960	2020	3570	4180	50	6	2500	2500	2500	2500
3260	2170	3870	4480	50	6	2500	2500	2500	2500
3560	2320	4170	4780	50	6	2500	2500	2500	2500
3900	2570	4510	5120	50	6	2500	2500	2500	2490
4200	2720	4810	5420	50	6	2500	2500	2500	2480
4500	2870	5110	5720	50	6	2500	2460	2500	2460
4800	3020	5410	6020	50	6	2460	2390	2460	2390
5000	3220	5610	6220	50	6	2410	2340	2410	2340
5500	3470	6110	6720	50	6	2290	2230	2020 / 2290 / -	2020 / 2220 / -
6100	3879	6710	7320	50	6	1930	1900	1560 / 1930 / -	1560 / 1900 / -
2 ESTÁGIOS ELEVÇÃO LIVRE TOTAL									
2990	2020	3597	4210	1373	6	2500	2500	2500	2500
3340	2170	3947	4560	1523	6	2500	2500	2500	2500
3440	2220	4047	4660	1573	6	2500	2500	2500	2500
3540	2270	4147	4760	1623	6	2500	2500	2500	2500
3740	2370	4347	4960	1723	6	2500	2500	2500	2490
4060	2570	4667	5280	1923	6	2500	2500	2500	2480
4560	2820	5167	5780	2173	6	2500	2440	2500	2440
4960	3020	5567	6180	2373	6	2420	2350	2420	2350
5560	3370	6167	6780	2723	6	2270	2210	2030 / 2270 / -	2030 / 2200 / -
3 ESTÁGIOS ELEVÇÃO LIVRE TOTAL									
4100	2020	4699	5320	1381	6	2500	2480	2500	2480
4400	2020	4999	5620	1381	6	2500	2480	2490	2480
4650	2070	5249	5870	1431	6	2500	2430	2290 / 2500 / -	2290 / 2430 / -
4950	2170	5549	6170	1531	6	2430	2360	2060 / 2430 / -	2060 / 2360 / -
5250	2320	5849	6470	1681	6	2330 / 2360 / 2360	2290	1850 / 2360 / -	1850 / 2290 / -
5550	2420	6149	6770	1781	6	2110 / 2290 / 2290	2110 / 2220 / 2220	1650 / 2280 / -	1650 / 2220 / -
6150	2670	6749	7370	2031	6	1700 / 2120 / 2130	1700 / 2060 / 2070	1300 / 1930 / -	1290 / 1920 / -
6450	2820	7049	7670	2181	6	1520 / 1940 / 1940	1520 / 1910 / 1910	1150 / 1760 / -	1140 / 1760 / -
6900	3020	7497	7815	2540	6	1270 / 1610 / 1610	1260 / 1580 / 1580	950 / 1520 / -	930 / 1510 / -

NOTA: Especificações acima, salvo indicação contrária, referem-se à uma empilhadeira básica, sem acessórios adicionais. Vide NOTAS.

(rodagem simples/larga/dupla) Outras alturas de mastro disponíveis

TORRES E CAPACIDADES COM COREMATCH/INTELMATCH/DURAMATCH

GDP/GLP3.0N CAPACIDADE NOMINAL COM CENTRO DE CARGA DE 500 MM

Elevação Máxima (mm)	Altura Abaixada (mm)	Altura Estendida sem LBR (mm)	Altura Estendida com LBR de 1220 (mm)	Altura de Elevação Livre sem LBR (mm)	Inclinação Traseira (°)	Capacidades (kg) Com Centro de Carga de 500 mm			
						Pneus Elásticos		Pneus Pneumáticos	
						Sem deslocador (kg)	Com deslocador (kg)	Sem deslocador lateral (kg)	Com deslocador(kg)
2 ESTÁGIOS ELEVÇÃO LIVRE LIMITADA									
2980	2145	3662	4198	50	6	3000	3000	3000	3000
3280	2295	3962	4498	50	6	3000	3000	3000	3000
3380	2345	4062	4598	50	6	3000	3000	3000	3000
3580	2445	4262	4798	50	6	3000	3000	3000	3000
3880	2695	4562	5098	50	6	3000	3000	3000	3000
4180	2845	4862	5398	50	6	3000	3000	3000	3000
4480	2995	5162	5698	50	6	2930	2930	2930	2930
4780	3245	5462	5998	50	6	2870	2870	2630 / 2860 / -	2620 / 2860 / -
5480	3595	6162	6698	50	6	2690	2690	1970 / 2690 / -	1950 / 2680 / -
5880	3895	6562	7098	50	6	2300 / 2580 / 2590	2300 / 2570 / 2580	1610 / 2570 / -	1600 / 2560 / -
2 ESTÁGIOS ELEVÇÃO LIVRE TOTAL									
3000	2092	3684	4224	1362	6	3000	3000	3000	3000
3200	2192	3884	4424	1462	6	3000	3000	3000	3000
3500	2342	4184	4724	1612	6	3000	3000	3000	3000
3700	2442	4384	4924	1712	6	3000	3000	3000	3000
4000	2642	4684	5224	1912	6	3000	3000	3000	3000
4500	2892	5184	5724	2162	6	2930	2930	2930	2930
5000	3192	5684	6224	2462	6	2820	2820	2450 / 2810 / -	2450 / 2810 / -
5400	3392	6084	6624	2662	6	2720	2720	2080 / 2710 / -	2070 / 2710 / -
3 ESTÁGIOS ELEVÇÃO LIVRE TOTAL									
4020	2045	4690	5238	1320	6	3000	3000	2950	2950
4320	2095	4990	5538	1370	6	2960	2960	2630 / 2960 / -	2630 / 2960 / -
4620	2195	5290	5838	1470	6	2900	2900	2360 / 2900 / -	2350 / 2900 / -
4920	2345	5590	6138	1620	6	2700 / 2830 / 2830	2700 / 2830 / 2830	2100 / 2830 / -	2090 / 2830 / -
5520	2595	6190	6738	1870	6	2150 / 2680 / 2690	2150 / 2680 / 2690	1630 / 2370 / -	1630 / 2370 / -
6120	2845	6790	7338	2120	6	1690 / 2360 / 2520	1680 / 2360 / 2500	1230 / 1950 / -	1210 / 1940 / -
6570	3045	7240	7788	2320	6	1380 / 2050 / 2390	1370 / 2050 / 2360	990 / 1670 / -	960 / 1660 / -
7020	3195	7690	8238	2470	6	1110 / 1760 / 2240	1100 / 1760 / 2210	770 / 1410 / -	740 / 1400 / -

NOTA: Especificações acima, salvo indicação contrária, referem-se a uma empilhadeira básica, sem acessórios adicionais. Vide NOTAS.

(rodagem simples/larga/dupla) Outras alturas de mastro disponíveis

TORRES E CAPACIDADES COM COREMATCH/INTELMATCH/DURAMATCH

GDP/GLP3.0N CAPACIDADE NOMINAL @ CENTRO DE CARGA DE 600 MM

Elevação Máxima (mm)	Altura Abaixada (mm)	Altura Estendida sem LBR (mm)	Altura Estendida com LBR de 1220 (mm)	Altura de Elevação Livre sem LBR (mm)	Inclinação Traseira (°)	Capacidades (kg) @ Centro de Carga de 600 mm			
						Pneus Elásticos		Pneus Pneumáticos	
						Sem deslocador (kg)	Com deslocador (kg)	Sem deslocador lateral (kg)	Com deslocador(kg)
2 ESTÁGIOS ELEVÇÃO LIVRE LIMITADA									
2980	2145	3662	4198	50	6	2880	2790	2880	2790
3280	2295	3962	4498	50	6	2870	2780	2870	2780
3380	2345	4062	4598	50	6	2870	2780	2870	2780
3580	2445	4262	4798	50	6	2870	2770	2870	2770
3880	2695	4562	5098	50	6	2860	2760	2860	2760
4180	2845	4862	5398	50	6	2850	2760	2850	2760
4480	2995	5162	5698	50	6	2780	2690	2780	2690
4780	3245	5462	5998	50	6	2710	2620	2640 / 2710 / -	2620
5480	3595	6162	6698	50	6	2530	2450	1980 / 2530 / -	1970 / 2440 / -
5880	3895	6562	7098	50	6	2360 / 2420 / 2430	2340	1650 / 2410 / -	1630 / 2330 / -
2 ESTÁGIOS ELEVÇÃO LIVRE TOTAL									
3000	2092	3684	4224	1362	6	2880	2780	2880	2780
3200	2192	3884	4424	1462	6	2870	2780	2870	2780
3500	2342	4184	4724	1612	6	2870	2770	2870	2770
3700	2442	4384	4924	1712	6	2860	2770	2860	2770
4000	2642	4684	5224	1912	6	2850	2760	2850	2760
4500	2892	5184	5724	2162	6	2780	2690	2780	2690
5000	3192	5684	6224	2462	6	2660	2570	2470 / 2660 / -	2460 / 2570 / -
5400	3392	6084	6624	2662	6	2560	2480	2100 / 2550 / -	2090 / 2470 / -
3 ESTÁGIOS ELEVÇÃO LIVRE TOTAL									
4020	2045	4690	5238	1320	6	2850	2760	2850	2760
4320	2095	4990	5538	1370	6	2820	2730	2630 / 2820 / -	2610 / 2720 / -
4620	2195	5290	5838	1470	6	2750	2660	2350 / 2750 / -	2350 / 2660 / -
4920	2345	5590	6138	1620	6	2680	2590	2100 / 2670 / -	2100 / 2590 / -
5520	2595	6190	6738	1870	6	2180 / 2520 / 2530	2190 / 2440 / 2440	1650 / 2390 / -	1640 / 2390 / -
6120	2845	6790	7338	2120	6	1720 / 2350 / 2360	1720 / 2270 / 2280	1250 / 1980 / -	1230 / 1970 / -
6570	3045	7240	7788	2320	6	1410 / 2090 / 2220	1410 / 2090 / 2150	1010 / 1700 / -	990 / 1700 / -
7020	3195	7690	8238	2470	6	1140 / 1800 / 2080	1130 / 1800 / 2010	790 / 1450 / -	760 / 1430 / -

NOTA: Especificações acima, salvo indicação contrária, referem-se a uma empilhadeira básica, sem acessórios adicionais. Vide NOTAS.

(rodagem simples/larga/dupla) Outras alturas de mastro disponíveis

TORRES E CAPACIDADES COM COREMATCH/INTELMATCH/DURAMATCH

GDP/GLP3.5N CAPACIDADE NOMINAL COM CENTRO DE CARGA DE 500 MM

Elevação Máxima (mm)	Altura Abaixada (mm)	Altura Estendida sem LBR (mm)	Altura Estendida com LBR de 1220 (mm)	Altura de Elevação Livre sem LBR (mm)	Inclinação Traseira (°)	Capacidades (kg) Com Centro de Carga de 500 mm			
						Pneus Elásticos		Pneus Pneumáticos	
						Sem deslocador (kg)	Com deslocador (kg)	Sem deslocador lateral (kg)	Com deslocador (kg)
2 ESTÁGIOS ELEVÇÃO LIVRE LIMITADA									
2980	2145	3662	4198	50	6	3500	3500	3500	3500
3280	2295	3962	4498	50	6	3500	3500	3500	3500
3380	2345	4062	4598	50	6	3500	3500	3500	3500
3580	2445	4262	4798	50	6	3500	3500	3500	3500
3880	2695	4562	5098	50	6	3500	3500	3500	3500
4180	2845	4862	5398	50	6	3500	3500	3440	3440
4480	2995	5162	5698	50	6	3430	3430	3050 / 3430 / -	3040 / 3430 / -
4780	3245	5462	5998	50	6	3360	3360	2670 / 3350 / -	2660 / 3350 / -
5480	3595	6162	6698	50	6	2800 / 3170 / 3180	2800 / 3170 / 3180	1890 / 3170 / -	1870 / 3160 / -
5880	3895	6562	7098	50	6	2310 / 3060 / 3070	2310 / 3040 / 3050	1470 / 2740 / -	1460 / 2740 / -
2 ESTÁGIOS ELEVÇÃO LIVRE TOTAL									
3000	2092	3684	4224	1362	6	3500	3500	3500	3500
3200	2192	3884	4424	1462	6	3500	3500	3500	3500
3500	2342	4184	4724	1612	6	3500	3500	3500	3500
3700	2442	4384	4924	1712	6	3500	3500	3500	3500
4000	2642	4684	5224	1912	6	3500	3500	3500	3500
4500	2892	5184	5724	2162	6	3430	3430	3070 / 3430 / -	3070 / 3430 / -
5000	3192	5684	6224	2462	6	3310	3310	2460 / 3300 / -	2460 / 3300 / -
5400	3392	6084	6624	2662	6	2960 / 3200 / 3210	2960 / 3200 / 3210	2020 / 3190 / -	2020 / 3190 / -
3 ESTÁGIOS ELEVÇÃO LIVRE TOTAL									
4020	2045	4690	5238	1320	6	3500	3500	3090 / 3500 / -	3080 / 3500 / -
4320	2095	4990	5538	1370	6	3460	3460	2720 / 3460 / -	2720 / 3460 / -
4620	2195	5290	5838	1470	6	3190 / 3390 / 3400	3190 / 3390 / 3400	2400 / 3340 / -	2390 / 3340 / -
4920	2345	5590	6138	1620	6	2840 / 3320 / 3320	2840 / 3320 / 3320	2100 / 3030 / -	2100 / 3030 / -
5520	2595	6190	6738	1870	6	2190 / 3030 / 3170	2190 / 3030 / 3170	1550 / 2450 / -	1550 / 2450 / -
6120	2845	6790	7338	2120	6	1630 / 2470 / 2990	1630 / 2470 / 2990	1120 / 1960 / -	1100 / 1960 / -
6570	3045	7240	7788	2320	6	1280 / 2090 / 2850	1270 / 2090 / 2850	850 / 1630 / -	820 / 1620 / -
7020	3195	7690	8238	2470	6	980 / 1760 / 2620	960 / 1760 / 2620	620 / 1340 / -	590 / 1330 / -

NOTA: Especificações acima, salvo indicação contrária, referem-se a uma empilhadeira básica, sem acessórios adicionais. Vide NOTAS.

(rodagem simples/larga/dupla) Outras alturas de mastro disponíveis

TORRES E CAPACIDADES COM COREMATCH/INTELMATCH/DURAMATCH

GDP/GLP3.5N CAPACIDADE NOMINAL COM CENTRO DE CARGA DE 600 MM

Elevação Máxima (mm)	Altura Abaixada (mm)	Altura Estendida sem LBR (mm)	Altura Estendida com LBR de 1220 (mm)	Altura de Elevação Livre sem LBR (mm)	Inclinação Traseira (°)	Capacidades (kg) Com Centro de Carga de 600 mm			
						Pneus Elásticos		Pneus Pneumáticos	
						Sem deslocador (kg)	Com deslocador (kg)	Sem deslocador lateral (kg)	Com deslocador (kg)
2 ESTÁGIOS ELEVÇÃO LIVRE LIMITADA									
2980	2145	3662	4198	50	6	3350	3240	3350	3240
3280	2295	3962	4498	50	6	3340	3240	3340	3240
3380	2345	4062	4598	50	6	3340	3230	3340	3230
3580	2445	4262	4798	50	6	3340	3230	3340	3230
3880	2695	4562	5098	50	6	3320	3220	3320	3220
4180	2845	4862	5398	50	6	3320	3210	3320	3210
4480	2995	5162	5698	50	6	3250	3140	3030 / 3250 / -	3020 / 3140 / -
4780	3245	5462	5998	50	6	3170	3070	2680 / 3170 / -	2670 / 3070 / -
5480	3595	6162	6698	50	6	2850 / 2980 / 2990	2850 / 2980 / 2990	1920 / 2980 / -	1900 / 2880 / -
5880	3895	6562	7098	50	6	2370 / 2860 / 2870	2370 / 2770 / 2780	1510 / 2780 / -	1500 / 2760 / -
2 ESTÁGIOS ELEVÇÃO LIVRE TOTAL									
3000	2092	3684	4224	1362	6	3340	3240	3340	3240
3200	2192	3884	4424	1462	6	3340	3240	3340	3240
3500	2342	4184	4724	1612	6	3330	3230	3330	3230
3700	2442	4384	4924	1712	6	3330	3230	3330	3230
4000	2642	4684	5224	1912	6	3320	3220	3320	3220
4500	2892	5184	5724	2162	6	3310	3150	3050 / 3250 / -	3040 / 3140 / -
5000	3192	5684	6224	2462	6	3120	3020	2470 / 3110 / -	2470 / 3020 / -
5400	3392	6084	6624	2662	6	3010	2920	2050 / 3000 / -	2050 / 2910 / -
3 ESTÁGIOS ELEVÇÃO LIVRE TOTAL									
4020	2045	4690	5238	1320	6	3320	3210	3050 / 3320 / -	3040 / 3210 / -
4320	2095	4990	5538	1370	6	3280	3180	2710 / 3280 / -	2700 / 3180 / -
4620	2195	5290	5838	1470	6	3200 / 3210 / 3210	3110	2400 / 3210 / -	2390 / 3110 / -
4920	2345	5590	6138	1620	6	2850 / 3130 / 3140	2850 / 3040 / 3040	2110 / 3030 / -	2100 / 3030 / -
5520	2595	6190	6738	1870	6	2230 / 2970 / 2970	2230 / 2880 / 2880	1580 / 2480 / -	1570 / 2480 / -
6120	2845	6790	7338	2120	6	1680 / 2520 / 2800	1680 / 2520 / 2710	1140 / 2000 / -	1120 / 1990 / -
6570	3045	7240	7788	2320	6	1320 / 2140 / 2650	1310 / 2140 / 2560	870 / 1670 / -	850 / 1670 / -
7020	3195	7690	8238	2470	6	1010 / 1810 / 2500	1000 / 1810 / 2420	640 / 1380 / -	610 / 1360 / -

NOTA: Especificações acima, salvo indicação contrária, referem-se a uma empilhadeira básica, sem acessórios adicionais. Vide NOTAS.

(rodagem simples/larga/dupla) Outras alturas de mastro disponíveis

NOTAS

- (1) = Topo dos Garfos
 (2) = Sem protetor de carga
 (3) = Assento Suspensão Total
 (4) = Adicionar 32mm com protetor de carga
 (5) = Bomba Hidráulica de Engrenagem (CDP)
 (6) = a 1,6km/h
 (7) = a 4,8km/h
 (8) = Variável
 (9) = LPAZ, medido de acordo com os testes cíclicos e baseado na ponderação de valores conforme norma EN12053

Ficha Técnica baseada em Equipamento: Torre de 2 Estágios com Elevação Livre Limitada de 3290mm (GP2.0-2.5N) / 3105mm (GP3.0-3.5N) e carro padrão, garfos de 1000mm e acionamento por alavancas mecânicas.

Certificação: as Empilhadeiras Yale estão de acordo com os requisitos de projeto e construção pela OSHA B56.1-1969, Seção 1910.178(a)(2), e ainda de acordo com a revisão B56.1 em tempo de manufatura. Certificação em conformidade com as normas ANSI aplicáveis a empilhadeiras. As especificações de performance são para empilhadeiras equipadas como descrito em 'Equipamento Padrão' nesta ficha técnica. As Especificações de performance são afetadas pela condição do equipamento e de como este está equipado, assim como pelas condições naturais da área de operação, serviços e manutenções apropriados no equipamento. Se as especificações são críticas, a aplicação proposta deve ser discutida com um Distribuidor Autorizado.

LISTA DE OPÇÕES

PERFORMANCE

Yanmar 2.2L GLP
Yanmar 2.2L Bi-Combustível (GLP e Gasolina)
Yanmar 3.0L Diesel
Yanmar 3.3L Diesel
Transmissão Powershift Mecânica
Transmissão Powershift Eletrônica
Transmissão Techtronix®
Freio Seco a Tambor
Freio Banhado a Óleo
Resfriamento padrão (-20°C to 40°C)
Resfriamento para serviço pesado (-20°C to >40°C)
Entrada de Ar Interna
Entrada de Ar Alta
Elemento Filtrante de Alta Intensidade
Pré-Filtro
Suporte de GLP com tira de metal
Sensor de Nível de Combustível Integrado
Sistema de Arrefecimento Sob Demanda
Escape Baixo
Escape Acima do Protetor do Operador
Pacote de Monitoramento do Trem de Força
Pacote Premium de Monitoramento do Trem de Força
Pacote de Proteção com Desligamento do Motor
Tela para o Radiador
Protetor de Escape
Desligamento do Motor com Assento Vazio
Protetor do Câter
Alternador de alta capacidade

DIREÇÃO

Pedal Único de Freio e Aproximação
Pedal Duplo de Freio e Aproximação
Pneu Elástico
Pneu Elástico - Não Marcante
Pneu Pneumático
Pneu Pneumático Radial
Rodagem Simples
Rodagem Larga
Rodagem Dupla
Coluna de Direção com Ajuste de Inclinação
Coluna de Direção com Ajuste Telescópico
Controle Direcional por Alavanca na Coluna de Direção
Foot Directional Control Pedal®
Controle Direcional na Mini Alavanca
Volante com Manopla
Sistema de Direção Sob Demanda
Sistema de Direção Sob Demanda Síncrono

ELEVAÇÃO

Torre 2 Estágios de Elevação Livre Limitada
Torre 3 Estágios de Elevação Livre Total
Bomba Hidráulica de Fluxo Constante
Bomba Hidráulica de Fluxo Variável Sob Demanda (VDP)
Carro Tipo Gancho Padrão - 1070mm
Carro Tipo Gancho com Deslocador Lateral Integrado - 1070mm

Carro Tipo Gancho com Deslocador Lateral e Posicionador de Garfos - 1070mm
Sem Protetor de Carga
Protetor de Carga de 1220mm
Protetor de Carga de 1524mm
Protetor de Cilindros de Inclinação

ACUMULADOR HIDRÁULICO

Controle Hidráulico por Alavancas Mecânicas
Controle Hidráulico por Mini Alavancas
Fluido Hidráulico de Alta Temperatura
Função Retenção (Clamp)
Retorno à Inclinação Definida (RTST)
Válvula Hidráulicas 3 funções (1 Auxiliar)
Válvula Hidráulicas 4 funções (2 Auxiliares)
Laser de Posicionamento nos Garfos
Display de Peso da Carga
Tubos de Extensão para Acessórios com Engate Rápido

VISIBILIDADE

Pacote de Luzes em LED de Freio, Lanterna e Ré
Pacote de Luzes em LED de Freio, Lanterna, Ré, Setas e Alerta
Estrobo de Ativação Contínua
Alarme Sonoro de Reversão
Alarme Sonoro em Avanço e Reversão
Luzes de Trabalho em LED
Ativação das Luzes de Trabalho por botão, contínua ou por luminosidade
Luz de Trabalho na Torre em LED
BlueSpot Frontal e Traseiro
Acionamento do contínuo ou direcional
Retrovisores Duplos nas Laterais
Retrovisor Panorâmico
Câmera Traseira Integrada ao Display de 178mm

ERGONOMIA

Protetor do Operador Retangular
Protetor do Operador Figura 8
Proteção para chuva em policarbonato
Suporte para Acessórios (Leitor RF, Smartphone, etc)
Alça traseira com botão de buzina
Displays de 50 a 178mm
Assento Suspensão Total Standard
Assento Suspensão Total Premium
Assento com Suspensão a Ar
Tomada 12V
Tomada 12V com duas portas de carregamento USB
Parabrisas delantero calefactado

SEGURANÇA

Limitadores de Velocidade
Cinto de Segurança Vermelho
Partida via chave
Partida com Senha (sem chave)
Alarme de velocidade
Desconexão da Bateria
Paralamas
Cortador de Filamentos
Telemetria
DSS - Sistema de Estabilidade Dinâmica
Redução de Velocidade em Curvas



TECNOLOGIAS EM EMPILHADEIRAS

Central De Relacionamento • 0800 200-0060 • YALE.COM

