

# Серия VM

4000 кг / 4500 кг / 5000 кг / 5500 кг

## Вилочные электропогрузчики



- Уникальное сочетание двойного переднего привода и удлиненной оси с управляемыми колесами
- Герметичный мост IP54 с двойными электромоторами переменного тока 14.7 кВт.
- Грузоподъемная мачта класса III/IV и каретка класса IIIA/IV в сочетании с ведущей в своей отрасли прочной конструкцией шасси для обеспечения высокой устойчивости при выполнении погрузочно-разгрузочных работ.

## Размеры погрузчиков

Если  $b_{12}/2 \leq b_{13}$   
 $Ast = Wa + x + l_6 + a$   
 Если  $b_{12}/2 > b_{13}$   
 $Ast = Wa + R + a = Wa + \sqrt{(l_6 + x)^2 + (b_{12}/2 - b_{13})^2} + a$

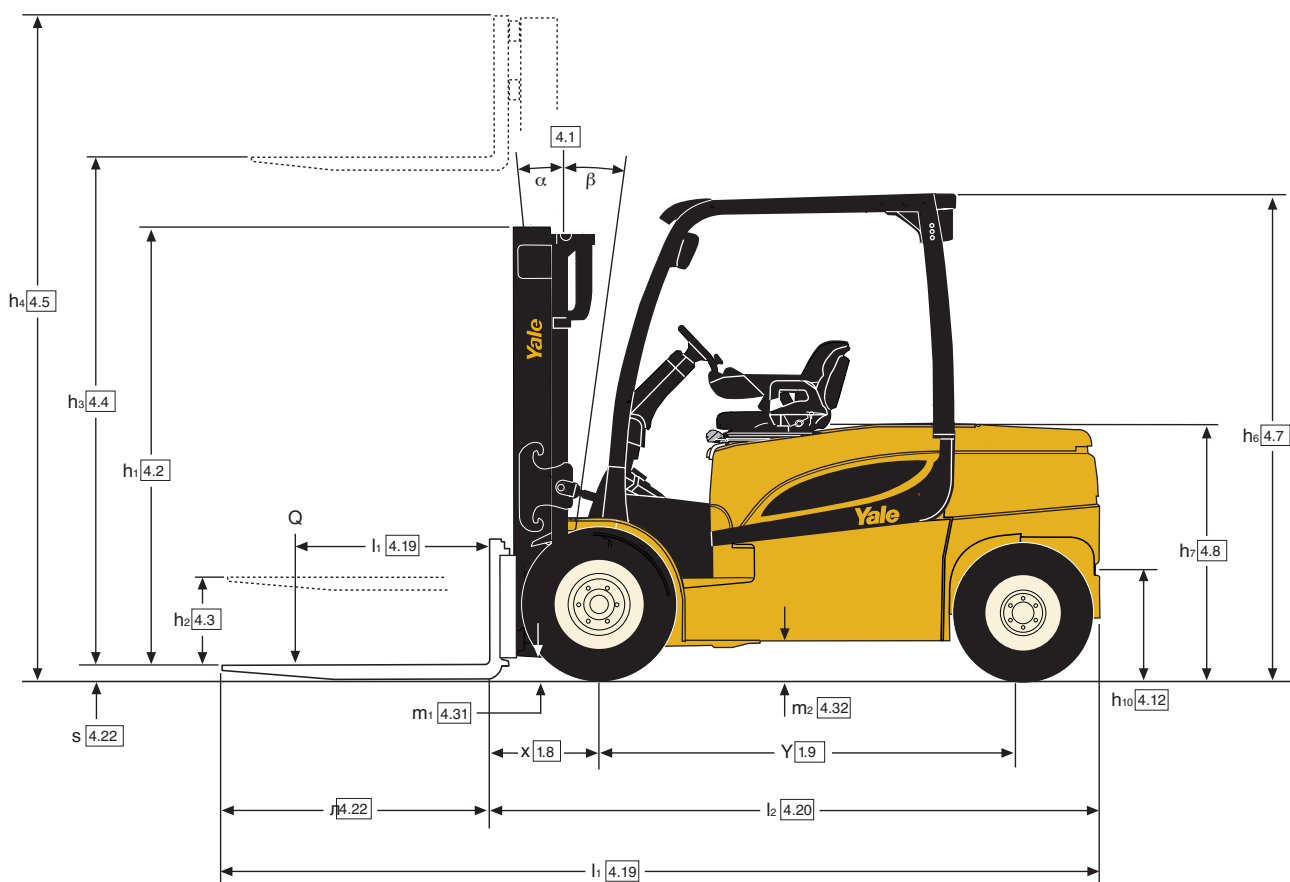
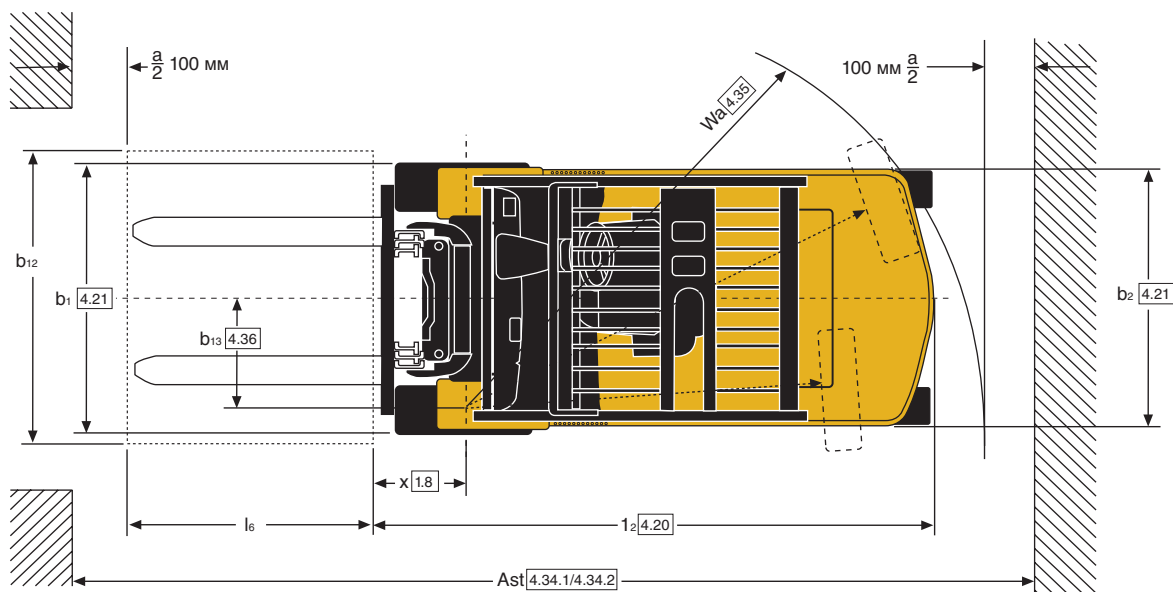

## Характеристики мачты ERP 40VM и данные по грузоподъемности (кг) - шины «суперэластик»

Модель						ERP 40VM						
Размер шин, передние						250 x 15						
Габаритная ширина, передние колеса						50 x 120 x 1000 мм						
мачта	h <sub>1</sub> (мм)	h <sub>2+s</sub> (мм)	h <sub>3</sub> (мм)	h <sub>4</sub> (мм)	Наклон		Вилы			Механизм бокового смещения		
							500	600	700	500	600	700
					вп.	наз.	Центр тяжести (кг)			Центр тяжести (кг)		
2-х секционная (LFL)	2320	150	3350	4109 <sup>(1)</sup>	6	8	4000	3500	3480	4000	3500	3370
	2470	150	3650	4409 <sup>(1)</sup>	6	8	4000	3500	3470	4000	3500	3360
	2770	150	4250	5009 <sup>(1)</sup>	6	8	4000	3500	3460	3990	3500	3350
	3220	150	4950	5709 <sup>(1)</sup>	6	8	4000	3500	3430	3950	3500	3320
2-х секционная (FFL)	2320	1514 <sup>(2)</sup>	3375	4187 <sup>(3)</sup>	6	8	4000	3500	3500	4000	3500	3430
	2470	1664 <sup>(2)</sup>	3675	4487 <sup>(3)</sup>	6	8	4000	3500	3490	4000	3500	3430
3-х секционная (FFL)	2370	1564 <sup>(2)</sup>	4950	5762 <sup>(3)</sup>	6	8	4000	3500	3440	3980	3500	3360
	2470	1664 <sup>(2)</sup>	5250	6062 <sup>(3)</sup>	6	8	4000	3500	3430	3970	3500	3350
	2570	1764 <sup>(2)</sup>	5550	6362 <sup>(3)</sup>	6	8	4000	3500	3420	3970	3500	3350
	2770	1964 <sup>(2)</sup>	6000	6812 <sup>(3)</sup>	6	8	3890	3410	3320	3850	3410	3250

<sup>(1)</sup> Добавьте 482 мм на удлинитель подпорки груза.

<sup>(2)</sup> Отнимите 435 мм для удлинителя подпорки груза.

<sup>(3)</sup> Добавьте 435 мм на удлинитель подпорки груза.

## Характеристики мачты ERP 45VM, ERP 50VM и данные по грузоподъемности (кг) - шины «суперэластик»

Модель						ERP 45VM						ERP 50VM						
Размер шин, передние						250 x 15						355/50-15						
Габаритная ширина, передние колеса						50 x 120 x 1000 мм						50 x 150 x 1200 мм						
мачта	h <sub>1</sub> (мм)	h <sub>2+s</sub> (мм)	h <sub>3</sub> (мм)	h <sub>4</sub> (мм)	Наклон		Вилы			Механизм бокового смещения			Вилы			Механизм бокового смещения		
							500	600	700	500	600	700	500	600	700	500	600	700
					вп.	наз.	Центр тяжести (кг)			Центр тяжести (кг)			Центр тяжести (кг)			Центр тяжести (кг)		
2-х секционная (LFL)	2320	150	3090	3855 <sup>(1)</sup>	6	8	4500	4100	3880	4480	4090	3950	4990	4500	3760	4910	4490	3950
	2470	150	3390	4155 <sup>(1)</sup>	6	8	4500	4100	3870	4470	4080	3950	4990	4500	3950	4900	4480	3950
	2770	150	3990	4755 <sup>(1)</sup>	6	8	4500	4100	3860	4450	4060	3950	4990	4500	3740	4880	4460	3950
	3220	150	4690	5455 <sup>(1)</sup>	6	8	4500	4100	3820	4410	4030	3950	4910	4410	3710	4760	4350	3950
	3620	150	5290	6055 <sup>(1)</sup>	6	8	4410	4020	3720	4300	3920	3950	4700	4240	3610	4540	4150	3840
	4020	150	5890	6655 <sup>(1)</sup>	6	8	4260	3890	3580	4130	3770	3750	4450	4040	3810	4300	3930	3640
2-х секционная (FFL)	2470	1658 <sup>(4)</sup>	3559	4371 <sup>(5)</sup>	6	8	4500	4100	3880	4500	4100	3950	4990	4500	3810	4970	4500	3950
3-х секционная (FFL)	2370	1558 <sup>(4)</sup>	4835	5647 <sup>(5)</sup>	6	8	4440	4050	3790	4390	4020	3950	4790	4310	3710	4690	4290	3950
	2470	1658 <sup>(4)</sup>	5135	5947 <sup>(5)</sup>	6	8	4380	3990	3730	4320	3950	3950	4690	4220	3640	4580	4190	3890
	2570	1758 <sup>(4)</sup>	5435	6247 <sup>(5)</sup>	6	8	4310	3930	3660	4240	3880	3880	4590	4130	3580	4470	4090	3800

<sup>(1)</sup> Добавьте 482 мм на удлинитель подпорки груза.

<sup>(4)</sup> Добавьте 429 мм на удлинитель подпорки груза.

<sup>(5)</sup> Отнимите 429 мм для удлинителя подпорки груза.

## Характеристики грузоподъемной мачты ERP 50VM6, ERP 55VM6 и данные по грузоподъемности (кг) - шины «суперэластик»

Модель						ERP 50VM6						ERP 55VM6						
Размер шин, передние						355/50-15						355/50-15						
Габаритная ширина, передние колеса						50 x 150 x 1200 мм						60 x 150 x 1200 мм						
мачта	h <sub>1</sub> (мм)	h <sub>2+s</sub> (мм)	h <sub>3</sub> (мм)	h <sub>4</sub> (мм)	Наклон		Вилы			Механизм бокового смещения			Вилы			Механизм бокового смещения		
							500	600	700	500	600	700	500	600	700	500	600	700
					вп.	наз.	Центр тяжести (кг)			Центр тяжести (кг)			Центр тяжести (кг)			Центр тяжести (кг)		
2-х секционная (LFL)	2320	150 <sup>(9)</sup>	3090 <sup>(9)</sup>	4030 <sup>(6)</sup>	6	8	5400	5000	4770	5400	5000	4630	5500	5500	5150	5500	5410	5000
	2470	150 <sup>(9)</sup>	3390 <sup>(9)</sup>	4330 <sup>(6)</sup>	6	8	5400	5000	4760	5400	5000	4620	5500	5500	5140	5500	5410	5000
	2770	150 <sup>(9)</sup>	3990 <sup>(9)</sup>	4930 <sup>(6)</sup>	6	8	5400	5000	4750	5400	4990	4610	5500	5500	5130	5500	5390	4980
	3220	150 <sup>(9)</sup>	4690 <sup>(9)</sup>	5630 <sup>(6)</sup>	6	8	5400	5000	4720	5400	4960	4580	5500	5500	5100	5500	5360	4950
	3620	150 <sup>(9)</sup>	5290 <sup>(9)</sup>	6230 <sup>(6)</sup>	6	8	5330	4940	4630	5310	4870	4500	5310	5310	4900	5310	5150	4760
	4020	150 <sup>(9)</sup>	5890 <sup>(9)</sup>	6830 <sup>(6)</sup>	6	8	5110	4740	4420	5070	4650	4290	5070	5070	4680	5090	4920	4540
2-х секционная (FFL)	2170	1184 <sup>(7)(9)</sup>	2815 <sup>(9)</sup>	3807 <sup>(6)</sup>	6	8	5400	5000	4710	5390	4950	4570	5500	5160	5160	5420	5010	5010
	2170	1178 <sup>(7)(9)</sup>	4137	5129 <sup>(6)</sup>	6	8	5400	5000	4690	5380	4930	4560	5500	5110	5110	5380	4970	4970
3-х секционная (FFL)	2370	1378 <sup>(7)(9)</sup>	4690	5682 <sup>(6)</sup>	6	8	5400	5000	4670	5360	4920	4540	5500	5100	5100	5360	4960	4960
	2470	1478 <sup>(7)(9)</sup>	4990	5982 <sup>(6)</sup>	6	8	5400	5000	4660	5350	4910	4530	5410	5000	5000	5270	4870	4870
	2570	1578 <sup>(7)(9)</sup>	5290	6282 <sup>(6)</sup>	6	8	5350	4950	4610	5290	4860	4490	5310	4910	4910	5160	4770	4700

<sup>(6)</sup> Добавьте 334 мм на удлинитель подпорки груза.

<sup>(7)</sup> Отнимите 282 мм для удлинителя подпорки груза.

<sup>(8)</sup> Добавьте 282 мм на удлинитель подпорки груза.

<sup>(9)</sup> Добавьте 10 мм для ERP55VM6.

Все значения являются номинальными, возможны их отклонения в пределах допусков. Для получения более подробной информации обратитесь к производителю. Компания Yale оставляет за собой право вносить изменения в конструкцию своей продукции без

предварительного уведомления. Автопогрузчики, изображенные на иллюстрациях, могут быть оснащены дополнительным оборудованием. Значения могут изменяться в альтернативных конфигурациях.

## VDI 2198 - общие спецификации

Отличительный признак	1.1	Производитель (сокращенное наименование)		Yale	Yale
	1.2	Тип производителя		ERP40VM	ERP45VM
	1.3	Тип привода: электрический (от батареи или сети), дизель, бензин, газ		Электрический (от батареи)	Электрический (от батареи)
	1.4	Тип управления: ручной, пешеходный, стоя, сидя, комплектующий заказов		Сидя	Сидя
	1.5	Номинальная грузоподъемность/номинальная нагрузка	Q (т)	4.0	4.5
	1.6	Центр загрузки	c (мм)	500	500
	1.8	Расстояние от оси передних колес до спиноквил	x (мм)	523	523
	1.9	Колесная база	y (мм)	2020	2020
	Масса	2.1	Общая масса ■	кг	7435
2.2		Нагрузка на ось (с грузом), переднюю/заднюю ■	кг	10006 / 1429	10801 / 1267
2.3		Нагрузка на ось (без груза), переднюю/заднюю ■	кг	3980 / 3455	4022 / 3546
Шины/шасси	3.1	Тип шин: P = пневматические, V = бандажные, SE = суперэластик		SE	SE
	3.2	Размер шин, передние		250 x 15	250 x 15
	3.3	Размер шин, задние		700 x 12	700 x 12
	3.5	Количество колес, передние/задние (x = ведущие)		2X / 2	2 x / 2
	3.6	Передняя колея колес*	b <sub>10</sub> (мм)	1123 / 1167	1123 / 1167
	3.7	Задняя колея колес	b <sub>11</sub> (мм)	1143	1143
	Размеры	4.1	Угол наклона мачты/кареткивил, вперед/назад	$\alpha / \beta$ (°)	6 / 8
4.2		Высота по мачте, сложенная мачта	h <sub>1</sub> (мм)	2320	2320
4.3		Свободный ход ▼	h <sub>2</sub> (мм)	100	100
4.4		Высота подъема ▼	h <sub>3</sub> (мм)	3300	3040
4.5		Высота по мачте, разложенная мачта +	h <sub>4</sub> (мм)	4109	3855
4.7		Высота по защитному ограждению (кабине) ○	h <sub>6</sub> (мм)	2338	2338
4.7.1		Высота по кабине (открытая кабина)	(мм)	2350	2350
4.8		Высота до сиденья/платформы оператора ✕	h <sub>7</sub> (мм)	1318	1318
4.12		Высота буксировочного крюка	h <sub>10</sub> (мм)	526	526
4.19		Габаритная длина	l <sub>1</sub> (мм)	3908	3908
4.20		Длина до спиноквил	l <sub>2</sub> (мм)	2908	2908
4.21		Габаритная ширина *	b <sub>1</sub> /b <sub>2</sub> (мм)	1373 / 1451	1373 / 1451
4.22		Размерывил ISO 2331 (длина x ширина x толщина)	s/e/l (мм)	50 / 120 / 1000	50 / 125 / 1000
4.23		Каретка ISO 2328, класс/тип A, B		3A	3A
4.24		Ширина кареткивил ▶	b <sub>3</sub> (мм)	1219	1219
4.31		Дорожный просвет под мачтой (с грузом)	m <sub>1</sub> (мм)	130	130
4.32		Дорожный просвет посреди колесной базы	m <sub>2</sub> (мм)	177	177
4.33		Размер груза b <sub>12</sub> x l <sub>6</sub> в поперечном направлении	b <sub>12</sub> l <sub>6</sub> (мм)	1000 x 1200	1000 x 1200
4.34		Ширина рабочего коридора, заданные размеры груза	A <sub>st</sub> (мм)	4161	4161
4.34.1		Ширина рабочего коридора для паллет 1000x1200, в ширину	A <sub>st</sub> (мм)	4161	4161
4.34.2		Ширина рабочего коридора для паллет 800x1200, вдоль	A <sub>st</sub> (мм)	4336	4336
4.35		Внешний радиус разворота	W <sub>a</sub> (мм)	2411	2411
4.36		Внутренний радиус разворота	b <sub>13</sub> (мм)	313	313
4.41		Угол рабочего коридора 90° (для паллет шириной 1200 и длиной 1000 мм)	(мм)	2302	2302
4.42		Высота ступеньки (с земли на пол погрузчика)	(мм)	840	840
4.43		Высота ступеньки	(мм)	490	490
Эксплуатационные характеристики		5.1	Скорость движения с грузом/без груза ✓	км/ч	20.0 / 21.0
	5.1.1	Скорость движения, с грузом/без груза, в обратном направлении	км/ч	20.0 / 21.0	20.0 / 21.0
	5.2	Скорость подъема, с грузом/без груза	м/с	0.44 / 0.60	0.38 / 0.47
	5.3	Скорость опускания, с грузом/без груза	м/с	0.53 / 0.48	0.45 / 0.37
	5.5	Тяговое усилие, с грузом/без груза **	H	6422 / 6561	6493 / 6640
	5.6	Макс. тяговое усилие, с грузом/без груза ***	H	17203 / 17725	17382 / 17904
	5.7	Преодолеваемый наклон, с грузом/без груза ****	%	8.1 / 11.8	7.7 / 11.7
	5.8	Макс. преодолеваемый наклон, с грузом/без груза ***	%	15.6 / 23.0	14.9 / 22.7
	5.9	Время разгона, с грузом/без груза ✓	с	5.1 / 4.6	5.2 / 4.6
	5.10	Рабочая тормозная система		Гидравлические	Гидравлические
Электродвигатель	6.1	Мощность тягового электродвигателя S2 60 мин	кВт	2x / 14.7	2x / 14.7
	6.2	Мощность двигателя привода гидромотора при S3 15%	кВт	36	36
	6.3	Аккумуляторная батарея по DIN 43531/35/36 A, B, C, не DIN		43536 A	43536 A
	6.4	Рабочее напряжение батареи/номинал. емкость батареи K5	(В) / (А·ч)	0 / 840/930	80 / 840/930
	6.5	Вес батареи (мин/макс)	кг	2069 / 2287	2069 / 2287
	6.6	Энергопотребление в соответствии с циклом VDI *	кВт·ч/ч @ кол. циклов	10.6	11.2
Дополнительные данные	8.1	Тип тягового привода		Электроника переменного тока	Электроника переменного тока
	10.1	Рабочее давление гидросистемы для навесного оборудования	бар	155	155
	10.2	Объем масла для навесного оборудования ◇	л/мин.	60	60
	10.3	Емкость бак масла гидравлики	л	49.6	49.6
	10.7	Уровень шумового воздействия на оператора ★	л	68	68
	10.8	Тягово-сцепное устройство, тип DIN		Штифт	Штифт

\* Стандартная/широкая колесная база/ двойные колеса      \*\*\*\* Монтаж за 30 минут      ○ h<sub>6</sub> имеет допуск +/- 5 мм.      ✓ Параметр высокой производительности HiP.      циклами испытаний и на основании значений массы, указанных в EN12053.  
 \*\* Монтаж за 60 минут      ▼ Макс. аккумуляторная батарея      ✕ Полностью подвесное кресло в нагруженном положении      ◇ Переменная      ✎ Параметр низкого энергопотребления eLo.  
 \*\*\* Монтаж за 5 минут      + Без решетки ограждения груза      ▶ Добавьте 30 мм на решетку ограждения груза      ★ Значение LPAZ, измеренное в соответствии с

**Значения веса указывают, исходя из следующих характеристик:-** Укомплектованный погрузчик 3350 мм (ERP40VM)/2990 мм (ERP45-50VM)/3100 мм

Yale	Yale	Yale		Производитель (сокращенное наименование)	1.1	Отличительный признак
<b>ERP50VM</b>	<b>ERP50VM6</b>	<b>ERP55VM6</b>		Тип производителя	1.2	
Электрический (от батареи)	Электрический (от батареи)	Электрический (от батареи)		Тип привода: электрический (от батареи или сети), дизель, бензин, газ	1.3	
Сидя	Сидя	Сидя		Тип управления: ручной, пешеходный, стоя, сидя, комплектовщик заказов	1.4	
4.9	5.0	5.5	Q (т)	Номинальная грузоподъемность/номинальная нагрузка	1.5	
500	600	600	c (мм)	Центр загрузки	1.6	
523	581	591	x (мм)	Расстояние от оси передних колес до спиноквил	1.8	
2020	2180	2180	y (мм)	Колесная база	1.9	
7821	8656	8867		Общая масса ■	2.1	
11603 / 1219	12236 / 1420	13025 / 1342	кг	Нагрузка на ось (с грузом), переднюю/заднюю ■	2.2	
4070 / 3751	4467 / 4189	4520 / 4347	кг	Нагрузка на ось (без груза), переднюю/заднюю ■	2.3	
SE	SE	SE		Тип шин: P = пневматические, V = бандажные, SE = суперэластик	3.1	
355/50-15	355/50-15	355/50-15		Размер шин, передние	3.2	
7.00 x 12	28 x 9-15	28 x 9-15		Размер шин, задние	3.3	
2X / 2	2X / 2	2X / 2		Количество колес, передние/задние (x = ведущие)	3.5	
- / 1167	- / 1167	- / 1167	b <sub>10</sub> (мм)	Передняя колея колес*	3.6	
1143	1143	1143	b <sub>11</sub> (мм)	Задняя колея колес	3.7	
6 / 8	6 / 8	6 / 8	α / β (°)	Угол наклона мачты/качеткивил, вперед/назад	4.1	
2320	2320	2320	h <sub>1</sub> (мм)	Высота по мачте, сложенная мачта	4.2	
100	100	100	h <sub>2</sub> (мм)	Свободный ход ▼	4.3	
3040	3040	3040	h <sub>3</sub> (мм)	Высота подъема ▼	4.4	
3855	4030	4030	h <sub>4</sub> (мм)	Высота по мачте, разложенная мачта +	4.5	
2338	2338	2338	h <sub>6</sub> (мм)	Высота по защитному ограждению (кабине) ○	4.7	
2350	2350	2350	(мм)	Высота по кабине (открытая кабина)	4.7.1	
1318	1318	1318	h <sub>7</sub> (мм)	Высота до сиденья/платформы оператора ✕	4.8	
526	526	526	h <sub>10</sub> (мм)	Высота буксировочного крюка	4.12	
4108	4326	4336	l <sub>1</sub> (мм)	Габаритная длина	4.19	
2908	3126	3136	l <sub>2</sub> (мм)	Длина до спиноквил	4.20	
- / 1451	- / 1451	- / 1451	b <sub>1</sub> /b <sub>2</sub> (мм)	Габаритная ширина *	4.21	
50 / 150 / 1200	50 / 150 / 1200	60 / 150 / 1200	s/e/l (мм)	Размерывил ISO 2331 (длина x ширина x толщина)	4.22	
3A	4A	4A		Каретка ISO 2328, класс/тип A, B	4.23	
1219	1219	1219	b <sub>3</sub> (мм)	Ширина кареткивил ▶	4.24	
135	135	135	m <sub>1</sub> (мм)	Дорожный просвет под мачтой (с грузом)	4.31	
177	177	177	m <sub>2</sub> (мм)	Дорожный просвет посреди колесной базы	4.32	
1000 x 1200	1000 x 1200	1000 x 1200	b <sub>12</sub> x l <sub>6</sub> (мм)	Размер груза b <sub>12</sub> x l <sub>6</sub> в поперечном направлении	4.33	
4161	4381	4391	A <sub>st</sub> (мм)	Ширина рабочего коридора, заданные размеры груза	4.34	
4161	4381	4391	A <sub>st</sub> (мм)	Ширина рабочего коридора для паллет 1000x1200, в ширину	4.34.1	
4336	4555	4565	A <sub>st</sub> (мм)	Ширина рабочего коридора для паллет 800x1200, вдоль	4.34.2	
2411	2573	2573	W <sub>a</sub> (мм)	Внешний радиус разворота	4.35	
313	337	337	b <sub>13</sub> (мм)	Внутренний радиус разворота	4.36	
2302	2421	2423	(мм)	Угол рабочего коридора 90° (для паллет шириной 1200 и длиной 1000 мм)	4.41	
840	840	840	(мм)	Высота ступеньки (с земли на пол погрузчика)	4.42	
490	490	490	(мм)	Высота ступеньки	4.43	
20.0 / 21.0	20.0 / 21.0	19.5 / 21.0	км/ч	Скорость движения с грузом/без груза ✓	5.1	
20.0 / 21.0	20.0 / 21.0	19.5 / 21.0	км/ч	Скорость движения, с грузом/без груза, в обратном направлении	5.1.1	
0.36 / 0.47	0.30 / 0.46	0.30 / 0.46	м/с	Скорость подъема, с грузом/без груза	5.2	
0.45 / 0.37	0.46 / 0.36	0.46 / 0.36	м/с	Скорость опускания, с грузом/без груза	5.3	
6487 / 6627	6602 / 6442	6598 / 6429	H	Тяговое усилие, с грузом/без груза **	5.5	
17377 / 17891	17326 / 17880	17312 / 17874	H	Макс. тяговое усилие, с грузом/без груза ***	5.6	
7.3 / 11.3	6.7 / 9.9	6.4 / 9.7	%	Преодолеваемый наклон, с грузом/без груза ****	5.7	
14.1 / 22.2	13.7 / 21.5	13 / 21	%	Макс. преодолеваемый наклон, с грузом/без груза ***	5.8	
5.3 / 4.6	4.70 / 4.20	4.90 / 4.20	с	Время разгона, с грузом/без груза ✓	5.9	
Гидравлические	Гидравлические	Гидравлические		Рабочая тормозная система	5.10	
2x 14.7	2x 14.7	2x 14.7	кВт	Мощность тягового электродвигателя S2 60 мин	6.1	
36	36.0	36.0	кВт	Мощность двигателя привода гидромотора при S3 15%	6.2	
43536 A	43536 A	43536 A		Аккумуляторная батарея по DIN 43531/35/36 A, B, C, не DIN	6.3	
80 / 840/930	80 / 840/930	80 / 840/930	(В) / (А·ч)	Рабочее напряжение батареи/номинал. емкость батареи K5	6.4	
2069 / 2287	2069 / 2287	2069 / 2287	кг	Вес батареи (мин/макс)	6.5	
12.3	13.10	13.40	кВт·ч @ кол. циклов	Энергопотребление в соответствии с циклом VDI *	6.6	
Электроника переменного тока	Электроника переменного тока	Электроника переменного тока		Тип тягового привода	8.1	
155	155	155	бар	Рабочее давление гидросистемы для навесного оборудования	10.1	
60	60	60	л/мин.	Объем масла для навесного оборудования ◊	10.2	
496	49.6	49.6	л	Емкость бак масла гидравлики	10.3	
68	68	68	л	Уровень шумового воздействия на оператора ★	10.7	
Штифт	Штифт	Штифт		Тягово-сцепное устройство, тип DIN	10.8	



# Серия VM

Модели : ERP 40VM, ERP 45VM, ERP 50VM, ERP 50VM6, ERP 55VM6

**Погрузчики серии VM** предназначены для перегрузки грузов в сложных условиях эксплуатации как внутри помещений, так и вне помещений, например, в качестве манипуляторов и укладчиков лесоматериалов, для работы на предприятиях по производству автомобильной техники, целлюлозно-бумажной промышленности, на пивоваренных и ликеро-водочных заводах для перегрузки бутылированной продукции, в литейном и прокатном производстве, на грузовых складах, в строительстве зданий и сооружений.

Обладают различными функциональными возможностями, включая режимы высокой производительности (HiP) и экономичности (eLo), а также расположенный высоко на приборной панели многофункциональный дисплей, устанавливаемый на все электропогрузчики марки Yale с противовесом.

## Производительность

- Электропогрузчики с приводом на двоянные передние колеса, с двигателями переменного тока, с напряжением 80 В (подъем/рулевое управление и движение)
- Параметр высокой производительности HiP обеспечивает оптимальный баланс энергопотребления. Производительность, аналогичная погрузчикам с ДВС, и малое потребление энергии.
- Электродвигатель двоянного привода и удлиненная рулевая ось являются уникальными функциями у погрузчиков данного сегмента мощности, что обеспечивает исключительную маневренность и производительность благодаря радиусу разворота 4161 мм у моделей ERC 40VM - ERC50VM (паллет 1000 x 1200 мм), при этом сохраняется комфортное положение оператора и обеспечивается достаточное пространство для ног
- Погрузчик предназначен для работы в тяжелых режимах работы, обладая превосходной остаточной грузоподъемностью, кареткой повышенной прочности класса IV с боковым смещением на моделях ERC50VM6 и ERC55VM6. Это позволяет операторам уверенно выполнять погрузочно-разгрузочные



- операции и, следовательно, повышать производительность
- Обеспечивает самую высокую ходовую скорость погрузчика с ДВС в отрасли (21 км/ч без груза) в сочетании с непревзойденной максимальной скоростью подъема 0.44 м/с.
- Спроектирован в соответствии с требованиями интенсивной эксплуатации, где наиболее важным компонентом является производительность.
- Доступные опции, позволяющие повысить производительность, включают в себя: мини-рычаги AssiTouch™, встроенные в подлокотник, комплекты светотехники, каретку со встроенным механизмом смещения, полностью или частично закрытая кабина с дополнительным обогревателем, программируемый индикатор интервалов ТО.

## Эргономика

- Yale сосредоточивает свое внимание на обеспечении высокой производительности своей техники с самого первого и до последнего часа эксплуатации. Кресло оператора обладает наименьшими вибрационными характеристиками (0.5 м/с<sup>2</sup> в соответствии с EN13059 - Безопасность промышленных



погрузчиков), электромоторы и насосы с наименьшим уровнем шума, а также признанные мини-рычаги AssiTouch™ и подлокотник, все это гарантирует постоянные комфортные условия для оператора.

- Стандартный погрузчик обладает наименьшими шумовыми характеристиками на уровне 68дБ(А).
- Сдвоенный приводной электродвигатель и удлиненная рулевая ось обеспечивают исключительно малый радиус разворота, и в то же время погрузчик является достаточно длинным, и кабина погрузчика достаточно просторна
- Шины «суперэластик» для комфортной езды по неровным поверхностям
- Опции- полностью или частично закрытая кабина с дополнительным



обогревателем, кресло с высокой спинкой с поясничной опорой, блок мини-рычагов и подлокотник AccuTouch™, телескопическая рулевая колонка рулевого управления с запоминанием наклона.

#### Стоимость владения

- Предназначен для обеспечения оптимального баланса между высокой производительностью и низким энергопотреблением (e-Balance), что гарантирует вам низкие эксплуатационные расходы из расчета на один обрабатываемый паллет в различных условиях эксплуатации
- Является наиболее прочным электропогрузчиком на рынке, способным работать в наиболее жестких режимах эксплуатации.
- Удлиненный защитный щит, башмаки цилиндра наклона и ведущая ось с классом защиты IP54 обеспечивает максимальную защиту при эксплуатации погрузчика вне помещений.
- Можно использовать аккумуляторную батарею 840-930 А-ч 80 В DIN
- Погруженные в масло тормоза и автоматический стояночный тормоз - экономия расходов и самые щадящие требования по техническому обслуживанию.

#### Функциональная надежность

- Является частью успешной линейки V, которая обеспечивает непревзойденную в своей отрасли надежность.
- Прочная конструкция и доказавшие свою надежность компоненты обеспечивают продолжительный срок службы и надежность эксплуатации, также благодаря применению, например: системы VSM

(управление системами погрузчика), торцовых уплотнительных колец круглого сечения, электродвигателей переменного тока, герметичных электрических разъемов, датчиков на эффекте Холла, полупроводниковых датчиков положения.

- Прочный погрузчик с чрезвычайно жесткой конструкцией оснащается высокопрочной грузоподъемной мачтой и мостами, обладающими высокой грузоподъемностью, для высокопроизводительного и оперативного выполнения погрузочно-разгрузочных работ в жестких условиях интенсивной эксплуатации
- Поставляемый на заказ дополнительный радиатор гидросистемы для наиболее интенсивных грузоподъемных операций, боковые упорные подшипники в каретке для применения навесного оборудования.

#### Удобство эксплуатации

- Периодичность технического обслуживания = 1000 часов/6 месяцев
- Технология VSM и CANbus – более быстрое выявление и устранение неисправностей
- Не требующий технического обслуживания автоматический стояночный тормоз
- Периодичность технического обслуживания погруженных в масло тормозов = 4000 часов
- Периодичность замены масла ведущего моста / трансмиссии = 4000 часов
- Тяговые и подъемные электродвигатели переменного тока не требуют технического обслуживания
- Периодичность замены гидравлического масла = 4000 часов
- Стандартная гарантия = 2000 часов или один год
- Гарантия на силовую передачу = 4000 часов или два года
- Возможность программирования индикатора интервалов ТО.

#### Опции

- 10 вариантов стандартной грузоподъемной мачты класса III
- 10 вариантов стандартной

грузоподъемной мачты класса IV

- Широкая колесная база (спереди) для обработки широких грузов и сдвоенные колеса для более плавного перемещения по неровным поверхностям
- Защитная решетка груза и вилы
- Встроенный механизм смещения каретки
- Дополнительный радиатор гидросистемы
- Боковые ролики для использования навесного оборудования
- Шины, не оставляющие следов при движении
- Мини-рычаги AccuTouch™
- Поворотные полностью подвесные кресла (ткань/винил).
- Кресло с высокой спинкой с поясничной опорой и подлокотником
- Телескопическая рулевая колонка с памятью наклона
- Модульная кабина с обогревателем
- FDC
- Комплекты светодиодов с видимым аварийным стробоскопическим источником света
- Звуковой сигнал заднего хода
- Разъем питания 12 В
- Аккумуляторные батареи и зарядные устройства стандарта DIN, которые можно приобрести у различных поставщиков
- Увеличенный срок гарантии (36 месяцев/6000 часов).
- Двойное внутреннее зеркало и зеркало панорамного вида
- Индикатор веса груза
- Датчик столкновений
- Запуск без ключа с использованием идентификатора оператора
- Перечень ежедневных проверок, производимых оператором
- Контроль исправности системы
- Дополнительный радиатор гидросистемы (стандартное оборудование на ERP55VM6)
- Боковые ролики для использования навесного оборудования
- Комплект для защиты от попадания воды в средах с аэрозолями и коррозионными веществами.

# Серия VM

Модели : ERP 40VM, ERP 45VM, ERP 50VM, ERP 50VM6, ERP 55VM6



**HYSTER-YALE UK LIMITED** ведущая торговлю как  
**Yale Europe Materials Handling**  
Centennial House, Frimley Business Park,  
Frimley, Surrey GU16 7SG, Великобритания.

Телефон: +44 (0) 1276 538500

Факс: +44 (0) 1276 538559

**[www.yale-forklifts.eu](http://www.yale-forklifts.eu)**

№ документа 220990080 Ред.04 Все права защищены.  
Напечатано в Нидерланды (0718HG) RU.

**Безопасность.** Погрузчик соответствует действующим требованиям ЕС. Изменение спецификации возможно без предварительного уведомления.

Yale, VERACITOR и  являются зарегистрированными торговыми марками. PEOPLE, PRODUCTS, PRODUCTIVITY, PREMIER, Hi-Vis и CSS являются торговыми марками, действующими в Соединенных Штатах Америки и в некоторых других юрисдикциях. MATERIALS HANDLING CENTRAL и MATERIAL HANDLING CENTRAL являются знаками обслуживания, действующими в Соединенных Штатах Америки и в некоторых других юрисдикциях.

 охраняется законом об авторских правах. © Yale Europe Materials Handling 2018.  
Все права защищены. Погрузчик на иллюстрации изображен с дополнительным оборудованием.  
Страна регистрации: Англия и Уэльс. Регистрационный номер компании: 02636775

