



# MP16UX

СПЕЦИФИКАЦИИ

1600 кг

---

MP16UX

---

Транспортировщик  
палет

# ГАБАРИТЫ ПОГРУЗЧИКА – МР16УХ

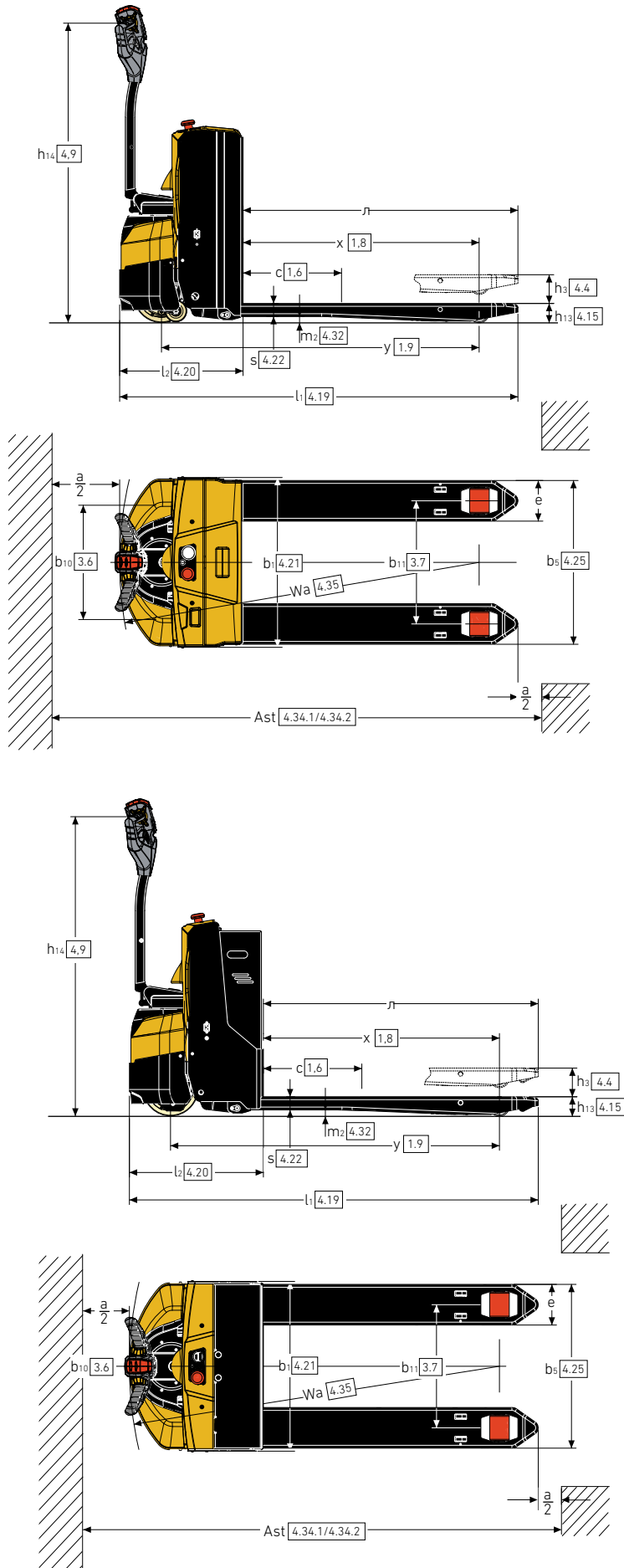

## VDI 2198 – ОБЩИЕ ТЕХНИЧЕСКИЕ ХАРАКТЕРИСТИКИ – MP16UX

<b>ОБЩИЕ СВЕДЕНИЯ</b>	1.1	Производитель		Система управления
	1.2	Обозначение модели		<b>MP16UX</b>
	1.3	Привод		Аккумулятор
	1.4	Положение оператора		Сопровождаемый погрузчик
	1.5	Номинальная грузоподъемность/номинальная нагрузка	Q (т)	1.6
	1.6	Расстояние до центра тяжести груза	c (мм)	600
	1.8	Расстояние до груза, от центра ведущей оси довил	x (мм)	984
	1.9	Колесная база	y (мм)	1330
	<b>МАССА</b>	2.1	Эксплуатационная масса	кг
2.2		Нагрузка на ось, с грузом, переднюю/заднюю	кг	788/1236
2.3		Нагрузка на ось, без груза, переднюю/заднюю	кг	326/98
<b>ШИНЫ</b>	3.1	Шины, передние/задние		Полиуретан
	3.2	Размер шин, передние	ø (мм x мм)	230 x 100
	3.3	Размер шин, задние	ø (мм x мм)	78 x 98
	3.4	Дополнительные колеса (габариты)	ø (мм x мм)	90 x 40
	3.5	Количество колес, передние/задние (x = ведущие)		1x + 2 / 2
	3.6	Колея передних колес	b <sub>10</sub> (мм)	480
	3.7	Колея задних колес	b <sub>11</sub> (мм)	375/515
<b>РАЗМЕРЫ</b>	4.4	Высота	h <sub>3</sub> (мм)	120
	4.9	Высота рукоятки управления, мин./макс.	h <sub>14</sub> (мм)	750/1250
	4.15	Высота по сложенной мачте	h <sub>13</sub> (мм)	78
	4.19	Общая длина	l <sub>1</sub> (мм)	1666
	4.20	Длина до спинки вил	l <sub>2</sub> (мм)	514
	4.21	Общая ширина	b <sub>1</sub> /b <sub>2</sub> (мм)	710
	4.22	Габариты вил	s/e/l (мм)	55/160/1150
	4.25	Внешняя ширина вил	b <sub>5</sub> (мм)	545
	4.32	Клиренс по центру колесной базы	m <sub>2</sub> (мм)	27
	4.33	Размер груза b <sub>12</sub> x l <sub>6</sub> , в поперечном направлении	b <sub>12</sub> x l <sub>6</sub> (мм)	-
	4.34.1	Ширина рабочего коридора для палет 1000 мм x 1200 мм в поперечном направлении	Ast (мм)	2288
	4.34.2	Ширина рабочего коридора для палет 800 мм x 1200 мм в продольном направлении	Ast (мм)	2143
	4.35	Радиус поворота	Wa (мм)	1488
<b>ОБОРУДОВАНИЕ</b>	5.1	Скорость движения, с грузом/без груза	км/ч	5,8/6,0
	5.2	Скорость подъема, с грузом/без груза	м/с	0,03/0,038
	5.3	Скорость опускания, с грузом/без груза	м/с	0,04/0,036
	5.7	Преодолеваемый наклон, с грузом/без груза	%	8/20
	5.8	Макс. преодолеваемый наклон, с грузом/без груза	%	-
	5.10	Рабочий тормоз		Генераторный
<b>ЭЛЕКТРИЧЕСКИЕ</b>	6.1	Тяговый двигатель — S2, 60 минут	кВт	1,20
	6.2	Подъемный двигатель — S3, 15 %	кВт	0,8
	6.3	Аккумулятор по DIN 43531/35/36 A, B, C, нет		Нет
	6.4	Напряжение/номинальная емкость аккумулятора K5	В/А·ч	24/150
	6.5	Масса аккумулятора	кг	150
	6.6	Энергопотребление в соответствии с циклом VDI	кВт ч/ч при количестве циклов	0,25
	6.7	Производительность при поворотах	т/ч	-
	6.8	Энергопотребление при поворотах	кВтч за 1 ч (кВтч/ч)	-
8.1	Тип узла привода		Переменный ток	
10.7	Уровень шума на месте оператора	дБ(А)	65	

Все значения являются номинальными и могут отклоняться в пределах допусков.



# О компании Yale®

Yale Materials Handling Corporation — один из старейших производителей погрузчиков в мире. Мы занимаемся грузоподъемным оборудованием с 1875 года и применяем весь свой опыт, чтобы помочь клиентам в решении их погрузочно-разгрузочных задач. Мы выпускаем полную линейку погрузчиков грузоподъемностью от 1 до 16 тонн с двигателями внутреннего сгорания или опциональным электроприводом. Компания Yale также предлагает роботизированные решения, системы управления парком оборудования, запчасти, финансирование и обучение. Каждый день мы работаем с нашей национальной дилерской сетью над постоянным совершенствованием нашего оборудования — от традиционного до высокотехнологичного, — чтобы предлагать клиентам решения, соответствующие их потребностям, в нужное им время и в нужной форме.

## ПОГРУЗОЧНО-РАЗГРУЗОЧНЫЕ РАБОТЫ ДЛЯ СЛЕДУЮЩИХ ОТРАСЛЕЙ:

ЗРЛ

Автозапчасти

Напитки

Охлажденные и замороженные продукты

Дистрибуция продуктов питания

Пищевая промышленность

Мебель и фурнитура

Здравоохранение и фармацевтика

Центры строительных товаров

Розничная торговля

Электронная торговля

## Yale Lift Truck Technologies

Centennial House  
Frimley Business Park  
Frimley  
Surrey  
GU16 7SG  
Великобритания

[www.yale.com](http://www.yale.com)



**Безопасность:** вся продукция Yale, поставляемая в страны ЕС, Великобританию и Турцию, соответствует требованиям ЕС Директивы 2006/42/ЕС о безопасности машин и оборудования и имеет **CE** маркировку. Погрузчики Yale, поставляемые в другие страны, могут быть заказаны для производства в соответствии с требованиями Директивы о безопасности машин и оборудования с нанесением соответствующей **CE** маркировки.

HYSTER-YALE UK LIMITED осуществляет коммерческую деятельность под именем Yale Lift Truck Technologies. Юридический адрес: Centennial House, Building 4.5, Frimley Business Park, Frimley, Surrey GU16 7SG, United Kingdom (Великобритания). Зарегистрирована в Англии и Уэльсе. Регистрационный номер компании: 02636775.

© 2023 Hyster-Yale Group, Inc. Все права защищены. YALE и YALE  являются торговыми марками Hyster-Yale Group, Inc. Представленные на иллюстрациях погрузчики могут быть оснащены дополнительным оборудованием и/или функциями, доступными не во всех регионах. На эксплуатационные характеристики погрузчика могут влиять его состояние, комплектация и условия эксплуатации. Изменения в спецификации могут вноситься без предварительного извещения.

**Примечание.** При работе с поднятыми грузами необходимо соблюдать осторожность. Операторы должны пройти обучение и придерживаться инструкций, которые содержатся в Руководстве по эксплуатации. Проконсультируйтесь с дилером Yale®, если какая-либо указанная информация имеет важное значение для ваших условий эксплуатации.

Номер публикации 220991619 Ред.00 (0323DMS) RU