

série VT

1.500 kg / 1.600 kg / 1.800 kg / 2.000 kg

Chariots élévateurs électriques



- Le frein de parking automatique YaleStop évite le recul incontrôlé en rampe
- “E-braking” system
- CANbus et technologie du courant alternatif ultra-performante
- La direction électronique augmente la productivité, et l’autonomie de la batterie reste excellente.
- La nouvelle porte repliable à 180° et les ouvertures pour fourches permettent une extraction horizontale de la batterie en 3 minutes
- 2 possibilités de batterie : DIN et BS

VDI 2198 - Spécifications générales

			Yale	Yale	Yale	Yale	
Caractéristiques distinctives	1.1	Constructeur (abréviation)		Yale	Yale	Yale	Yale
	1.2	Désignation du constructeur		ERP15VT (SWB)	ERP16VT (SWB)	ERP16VT (MWB)	ERP16VT (LWB)
	1.3	Énergie : électrique (batterie ou secteur), diesel, essence, GPL		Électrique (batterie)	Électrique (batterie)	Électrique (batterie)	Électrique (batterie)
	1.4	Type d'opérateur : manuel, à conducteur accompagnant, porté debout, assis, préparateur de commande		Assis	Assis	Assis	Assis
	1.5	Capacité nominale / charge nominale	Q (t)	1.5	1.6	1.6	1.6
	1.6	Distance du centre de charge	c (mm)	500	500	500	500
	1.8	Distance de la charge, entre le centre du pont moteur et les fourches	x (mm)	326	326	326	326
	1.9	Empattement	y (mm)	1290	1290	1386	1494
	Poids	2.1	Poids en service ■	kg	2971	3083	3083
2.2		Charge par essieu, en charge, avant / arrière ■	kg	3892 / 580	4096 / 587	4050 / 633	4056 / 802
2.3		Charge par essieu, à vide, avant / arrière ■	kg	1430 / 1541	1470 / 1613	1495 / 1588	1571 / 1687
Pneus/châssis	3.1	Pneus : P=gonflables, C=bandages, SC=pneus pleins souples		SE	SE	SE	SE
	3.2	Dimensions des roues, avant		18 x 7-8	18 x 7-8	18 x 7-8	18 x 7-8
	3.3	Dimensions des roues, arrière		15 x 4.5-8	15 x 4.5-8	15 x 4.5-8	15 x 4.5-8
	3.5	Nombre de roues, avant, arrière (x = motrices)		2X / 2	2X / 2	2X / 2	2X / 2
	3.6	Voie, avant	b ₁₀ (mm)	889	889	889	889
	3.7	Voie, arrière	b ₁₁ (mm)	194	194	194	194
	Dimensions	4.1	Inclinaison du mât/du tablier porte-fourches avant / arrière	α / β (°)	5 / 5	5 / 5	5 / 5
4.2		Hauteur, mât abaissé	h ₁ (mm)	2230	2230	2230	2230
4.3		Levée libre ▼	h ₂ (mm)	100	100	100	100
4.4		Levée ▼	h ₃ (mm)	3320	3320	3320	3320
4.5		Hauteur, mât déployé +	h ₄ (mm)	3898	3898	3898	3898
4.7		Hauteur du protège-conducteur (cabine) ○	h ₆ (mm)	2070	2070	2070	2070
4.7.1		Hauteur de la cabine (cabine ouverte)		2085	2085	2085	2085
4.8		Hauteur du siège par rapport au point de repère du siège/hauteur de plancher ✕	h ₇ (mm)	919	919	919	919
4.12		Hauteur du crochet	h ₁₀ (mm)	500	500	500	500
4.19		Longueur hors tout	l ₁₁ (mm)	2807	2807	2903	3011
4.20		Longueur jusqu'à la face avant des fourches	l ₂ (mm)	1807	1807	1903	2011
4.21		Largeur hors-tout ⁽⁸⁾	b ₁ /b ₂ (mm)	1050 ⁽¹⁾	1050 ⁽¹⁾	1050 ⁽¹⁾	1050 ⁽¹⁾
4.22		Dimensions des fourches ISO 2331	s/e/l (mm)	40 / 80 / 1000	40/80/1000	40 / 80 / 1000	40 / 80 / 1000
4.23		Tablier porte-fourches ISO 2328, classe / type A, B		2A	2A	2A	2A
4.24		Largeur du tablier porte-fourches E	b ₃ (mm)	907	907	907	907
4.31		Débattement au sol, en charge, en dessous du mât	m ₁ (mm)	70	70	70	70
4.32		Garde au sol au centre de l'empattement ⁽²⁾	m ₂ (mm)	100	100	100	100
4.33		Dimensions de la charge b ₁₂ × l ₆ dans le sens transversal	b ₁₂ × l ₆ (mm)	1000 x 1200	1000 x 1200	1000 x 1200	1000 x 1200
4.34		Largeur d'allée, dimensions de la charge prédéterminées	A _{st} (mm)	3134	3134	3232	3340
4.34.1		Largeur d'allée pour palettes 1000 x 1 200 dans le sens transversal	A _{st} (mm)	3134	3134	3232	3340
4.34.2		Largeur d'allée pour palettes 800 x 1200 dans le sens longitudinal	A _{st} (mm)	3257	3257	3355	3463
4.35	Rayon de braquage	W _a (mm)	1479	1479	1577	1685	
4.36	Rayon de braquage intérieur	b ₁₃ (mm)	0	0	0	0	
4.41	Allée pour giration à 90° (avec des palettes de largeur = 1200 mm et longueur = 1000 mm)	mm	1718	1718	1754	1798	
4.42	Marche d'accès (du sol au marchepied)	mm	557	557	557	557	
4.43	Hauteur du marchepied	mm	484	484	484	484	
Données relatives aux performances	5.1	Vitesse de déplacement, en charge / à vide *	km/h	16 / 16	16 / 16	16 / 16	16 / 16
	5.1.1	Vitesse de déplacement en charge / à vide, vers l'arrière	km/h	16 / 16	16 / 16	16 / 16	16 / 16
	5.2	Vitesse de levage, en charge / à vide	m/s	0.43 / 0.59	0.43 / 0.59	0.43 / 0.59	0.43 / 0.59
	5.3	Vitesse de descente, en charge / à vide	m/s	0.50 / 0.47	0.50 / 0.47	0.50 / 0.47	0.50 / 0.47
	5.5	Force de traction, en charge / à vide **	N	3406 / 3680	3406 / 3680	3406 / 3680	3406 / 3680
	5.6	Force de traction maxi, en charge / à vide ***	N	11415 / 11690	11415 / 11690	11415 / 11690	11415 / 11690
	5.7	Performances en rampe, en charge / à vide ****	%	11 / 16	§11 / 16	11 / 16	11 / 16
	5.8	Pente maxi surmontable, en charge / à vide ***	%	25 / 34	25 / 34	25 / 35	25 / 35
	5.9	Temps d'accélération, en charge / à vide *	s	4.6 / 4.1	4.6 / 4.1	4.6 / 4.1	4.6 / 4.1
	5.10	Frein de service		Hydraulique	Hydraulique	Hydraulique	Hydraulique
Moteur électrique	6.1	Spécifications du moteur de traction S2 60 min	kW	2 x 5.0	2 x 5.0	2x 5.0	2x 5.0
	6.2	Spécifications du moteur de levage à S3 15 %	kW	12	12	12	12
	6.3	Batterie selon DIN 43531/35/36 A, B, C, non		DIN 43531-A	DIN 43531-A	DIN 43531-A	DIN 43531-A
	6.4	Tension batterie / capacité nominale K5	(V)/(ah)	48 / 500	48 / 500	48 / 625	48 / 750
	6.5	Poids de la batterie ●	kg	673 / 743	673 / 743	813 / 899	962 / 1064
	6.6	Consommation d'énergie selon le cycle VDI □	kWh/h à no. de cycles	4.2	4.4	4.4	4.7
Données complémentaires	8.1	Type d'unité motrice		Transmission électrique	Transmission électrique	Transmission électrique	Transmission électrique
	10.1	Pression de service pour les accessoires	bar	180	180	180	180
	10.2	Volume d'huile pour les accessoires ◇	l/min	40	40	40	40
	10.3	Capacité en huile du réservoir hydraulique	l	16.8	16.8	16.8	16.8
	10.7	Niveau de pression sonore au siège de l'opérateur LPAZ ★	dB(A)	69	69	69	69
	10.8	Axe de remorquage, type DIN		Broche	Broche	Broche	Broche

* Voie standard / large

** Puissance nominale 60 minutes

*** Puissance nominale 5 minutes

**** Puissance nominale 30 minutes

■ Capacité de batterie maxi

▼ Dessous des fourches.

+ Sans dossier de d'appui de charge.

○ h₆ avec une tolérance de +/- 5 mm.

✕ Siège à suspension totale.

Configuration capot standard.

953 mm avec capot surélevé.

▶ Ajouter 32 mm avec dossier

d'appui de charge.

✓ Mode de fonctionnement Hip

(Hautes performances).

◇ Débit maximal programmable par le

biais de l'afficheur tableau de bord.

* Hip (hautes performances).

● Mini/maxi.

□ eLo (basse consommation

énergétique).

⁽¹⁾ Largeur hors tout 1116 mm avec

pneus 200/50-10 obligatoires pour

les mâts 5000 mm et plus.

⁽²⁾ Valeur indiquée pour le système

d'extraction verticale de la

batterie ; le système d'extraction

horizontale de la batterie

présente une garde au sol de

90 mm au centre de l'empattement.

Yale	Yale	Yale	Yale		Constructeur (abréviation)	1.1	Caractéristiques distinctives	
ERP18VT (MWB)	ERP18VT (LWB)	ERP20VT (MWB)	ERP20VT (LWB)		Désignation du constructeur	1.2		
Électrique (batterie)	Électrique (batterie)	Électrique (batterie)	Électrique (batterie)		Énergie : électrique (batterie ou secteur), diesel, essence, GPL	1.3		
Assis	Assis	Assis	Assis		Type d'opérateur : manuel, à conducteur accompagnant, porté debout, assis, préparateur de commande	1.4		
1.8	1.8	2.0	2.0	Q (t)	Capacité nominale / charge nominale	1.5		
500	500	500	500	c (mm)	Distance du centre de charge	1.6		
321	321	321	321	x (mm)	Distance de la charge, entre le centre du pont moteur et les fourches	1.8		
1386	1494	1386	1494	y (mm)	Empattement	1.9		
3335	3331	3602	3436		Poids en service ■	2.1		
4496 / 640	4435 / 695	4941 / 661	4788 / 648	kg	Charge par essieu, en charge, avant / arrière ■	2.2		
1628 / 1707	1646 / 1685	1755 / 1847	1689 / 1747	kg	Charge par essieu, à vide, avant / arrière ■	2.3		
SE	SE	SE	SE		Pneus : P=gonflables, C=bandages, SC=pneus pleins souples	3.1	Poids	
200 / 50-10	200 / 50-10	200 / 50-10	200/50-10		Dimensions des roues, avant	3.2		
15 x 4.5-8	15 x 4.5-8	15 x 4.5-8	15 x 4.5-8		Dimensions des roues, arrière	3.3		
2X / 2	2X / 2	2X / 2	2X / 2		Nombre de roues, avant, arrière (x = motrices)	3.5		
908	908	908	908	b ₁₀ (mm)	Voie, avant	3.6		
194	194	194	194	b ₁₁ (mm)	Voie, arrière	3.7		
5 / 5	5 / 5	5 / 5	5 / 5	α / β (°)	Inclinaison du mât/du tablier porte-fourches avant / arrière	4.1		Pneus/châssis
2180	2180	2180	2180	h ₁ (mm)	Hauteur, mât abaissé	4.2		
100	100	100	100	h ₂ (mm)	Levée libre ▼	4.3		
3390	3390	3390	3390	h ₃ (mm)	Levée ▼	4.4		
4006	4006	4006	4006	h ₄ (mm)	Hauteur, mât déployé +	4.5		
2070	2070	2070	2070	h ₆ (mm)	Hauteur du protège-conducteur (cabine) ○	4.7		
2085	2085	2085	2085		Hauteur de la cabine (cabine ouverte)	4.7.1		
919	919	919	919	h ₇ (mm)	Hauteur du siège par rapport au point de repère du siège/hauteur de plancher ✕	4.8		
500	500	500	500	h ₁₀ (mm)	Hauteur du crochet	4.12		
2898	3006	2898	3006	h ₁₁ (mm)	Longueur hors tout	4.19		
1898	2006	1898	2006	l ₂ (mm)	Longueur jusqu'à la face avant des fourches	4.20		
1116	1116	1116	1116	b ₁ /b ₂ (mm)	Largeur hors-tout (8)	4.21		
40 / 80 / 1000	40 / 80 / 1000	40 / 100 / 1000	40 / 100 / 1000	s/e/l (mm)	Dimensions des fourches ISO 2331	4.22		
2A	2A	2A	2A		Tablier porte-fourches ISO 2328, classe / type A, B	4.23		
977	977	977	977	b ₃ (mm)	Largeur du tablier porte-fourches E	4.24		
70	70	70	70	m ₁ (mm)	Débattement au sol, en charge, en dessous du mât	4.31		
100	100	100	100	m ₂ (mm)	Garde au sol au centre de l'empattement (2)	4.32		
1000 x 1200	1000 x 1200	1000 x 1200	1000 x 1200	b ₁₂ × l ₆ (mm)	Dimensions de la charge b ₁₂ × l ₆ dans le sens transversal	4.33		
3228	3336	3228	3336	A _{st} (mm)	Largeur d'allée, dimensions de la charge prédéterminées	4.34		
3228	3336	3228	3336	A _{st} (mm)	Largeur d'allée pour palettes 1000 x 1 200 dans le sens transversal	4.34.1		
3350	3458	3350	3458	A _{st} (mm)	Largeur d'allée pour palettes 800 x 1200 dans le sens longitudinal	4.34.2		
1577	1685	1577	1685	W _a (mm)	Rayon de braquage	4.35		
0	0	0	0	b ₁₃ (mm)	Rayon de braquage intérieur	4.36		
1776	1820	1776	1820	mm	Allée pour giration à 90° (avec des palettes de largeur = 1200 mm et longueur = 1000 mm)	4.41		
557	557	557	557	mm	Marche d'accès (du sol au marchepied)	4.42		
484	484	484	484	mm	Hauteur du marchepied	4.43		
16 / 16	16 / 16	16 / 16	16 / 16	km/h	Vitesse de déplacement, en charge / à vide *	5.1	Données relatives aux performances	
16 / 16	16 / 16	16 / 16	16 / 16	km/h	Vitesse de déplacement en charge / à vide, vers l'arrière	5.1.1		
0.41 / 0.60	0.41 / 0.60	0.40 / 0.58	0.40 / 0.58	m/s	Vitesse de levage, en charge / à vide	5.2		
0.46 / 0.40	0.46 / 0.40	0.47 / 0.40	0.47 / 0.40	m/s	Vitesse de descente, en charge / à vide	5.3		
3337 / 3646	3337 / 3646	3260 / 3603	3294 / 3637	N	Force de traction, en charge / à vide **	5.5		
11355 / 11664	11346 / 11655	11269 / 11612	11304 / 11647	N	Force de traction maxi, en charge / à vide ***	5.6		
10 / 15	10 / 15	9 / 14	9 / 15	%	Performances en rampe, en charge / à vide ****	5.7		
23 / 35	23 / 36	31 / 34	22 / 36	%	Pente maxi surmontable, en charge / à vide ***	5.8		
4.6 / 4.1	4.6 / 4.1	4.6 / 4.1	4.6 / 4.1	s	Temps d'accélération, en charge / à vide *	5.9		
Hydraulique	Hydraulique	Hydraulique	Hydraulique		Frein de service	5.10		
2x 5.0	2x 5.0	2x 5.0	2x 5.0	kW	Spécifications du moteur de traction S2 60 min	6.1	Moteur électrique	
12	12	12	12	kW	Spécifications du moteur de levage à S3 15 %	6.2		
DIN 43531-A	DIN 43531-A	DIN 43531-A	DIN 43531-A		Batterie selon DIN 43531/35/36 A, B, C, non	6.3		
48 / 625	48 / 750	48 / 625	48 / 750	(V)/(ah)	Tension batterie / capacité nominale K5	6.4		
813 / 899	962 / 1064	813 / 899	962 / 1064	kg	Poids de la batterie ●	6.5		
5.0	5.0	5.7	5.4	kWh/h à no. de cycles	Consommation d'énergie selon le cycle VDI □	6.6		
Transmission électrique	Transmission électrique	Transmission électrique	Transmission électrique		Type d'unité motrice	8.1	Données complémentaires	
180	180	180	180	bar	Pression de service pour les accessoires	10.1		
40	40	40	40	l/min	Volume d'huile pour les accessoires ◇	10.2		
16.8	16.8	16.8	16.8	l	Capacité en huile du réservoir hydraulique	10.3		
69	69	69	69	dB(A)	Niveau de pression sonore au siège de l'opérateur LPAZ ★	10.7		
Broche	Broche	Broche	Broche		Axe de remorquage, type DIN	10.8		

* LPAZ, mesuré conformément aux cycles de tests et sur la base des valeurs pondérées figurant dans la norme EN12053.

Fiche technique basée sur les spécifications chariot suivantes : Mât duplex à levée libre limitée d'une hauteur de 3360 mm (Clear View) et de 3430 mm (Hi-Vis) mesurée depuis le sol jusqu'en haut des fourches, avec tablier standard, fourches de 1000 mm, mode de fonctionnement HiP et configuration de batterie DIN.

Toutes les valeurs sont des valeurs nominales auxquelles peuvent s'appliquer des tolérances. Pour de plus amples informations, veuillez contacter le fabricant. Les produits Yale peuvent faire l'objet de modifications sans préavis.

Certains des chariots élévateurs illustrés peuvent présenter des équipements en option. Ces valeurs peuvent varier selon les diverses configurations.

Dimensions du chariot

$$Ast = Wa + R + a = Wa + \sqrt{(l_6 + x)^2 + (b_{12}/2 - b_{13})^2} + a$$

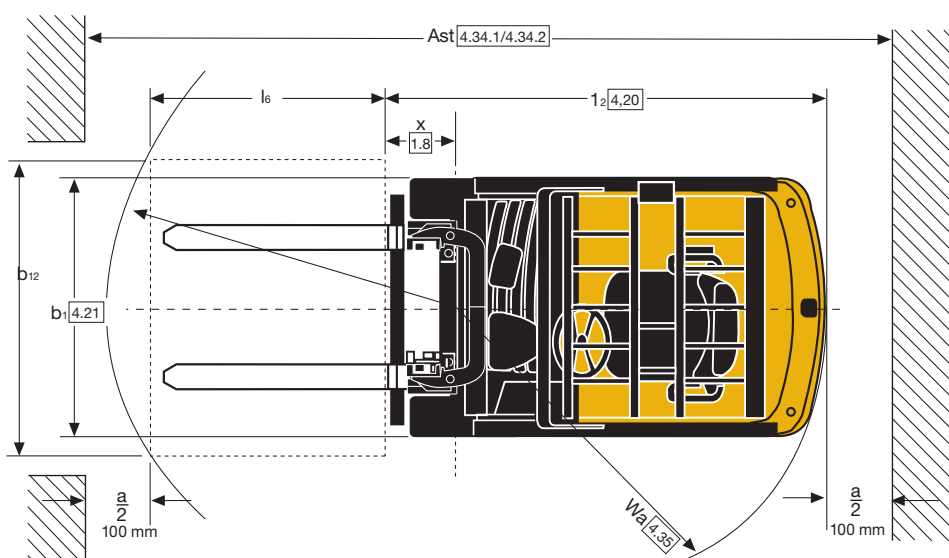
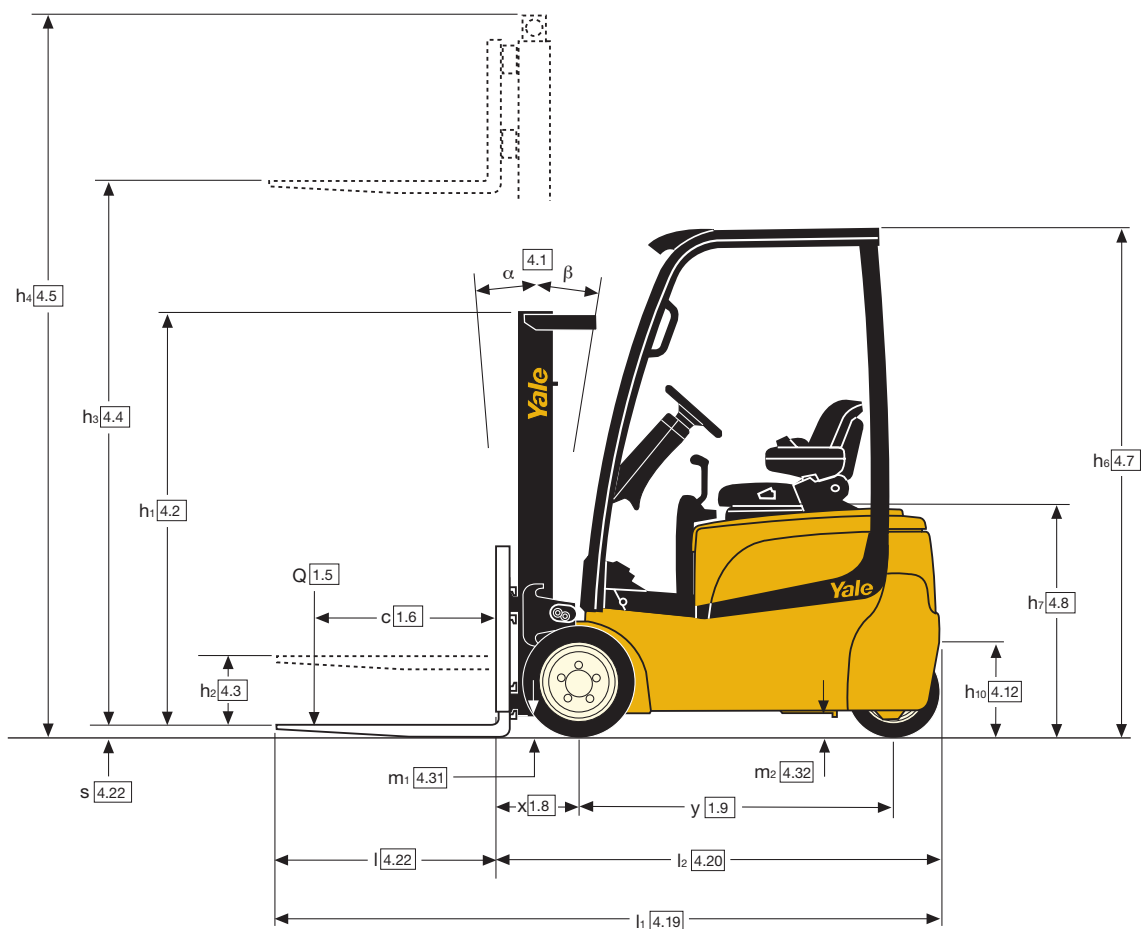

Informations relatives au mât et capacités nominales (kg) du modèle ERP15VT à SWB - Pneus pleins souples

Modèle						ERP15VT SWB						
Taille des pneus, avant						18 x 7-8						
Largeur hors tout, avant						1050 mm						
Mât	h ₁ (mm)	h _{2+S} (mm)	h _{3+S} (mm)	h ₄ (mm)	Inclinaison		Fourches			Déplacement latéral intégré		
							500	600	700	500	600	700
					Av.	Arr.	Centre de charge (kg)			Centre de charge (kg)		
2 étages LFL Clear View	2230	140	3360	3868	5	5	1500	1300	1300	1500	1300	1250
	2580	140	3860	4368	5	5	1500	1300	1300	1500	1300	1250
	2830	140	4360	4868	5	5	1480	1280	1280	1480	1280	1230
	3180	140	4860	5368	5	5	1390	1210	1200	1390	1210	1150
2 étages FFL Hi-Vis	2080	1505	3218	3728	5	5	1500	1300	1300	1500	1300	1250
	2330	1755	3718	4228	5	5	1500	1300	1300	1500	1300	1240
	2680	2105	4338	4847	5	5	1500	1300	1300	1500	1300	1240
3 étages LFL Clear View	1980	1472	4300	4808	5	5	1500	1300	1300	1500	1300	1230
	2080	1572	4600	5108	5	5	1450	1250	1250	1450	1250	1190
	2180	1672	4900	5408	5	5	1390	1210	1200	1390	1210	1140
	2330	1822	5200*	5708	5	5	1340	1160	1150	1340	1160	1090
	2430	1922	5500*	6008	5	5	1280	1110	1100	1240	1110	1040

Nota : les capacités sont indiquées en kilogrammes.
Toutes les capacités nominales sont indiquées avec une batterie non DIN.
Toutes les capacités nominales sont indiquées avec des fourches de 1000 mm et sans dossier d'appui de charge.

* Pour les hauteurs de mâts de 5000 mm et au-delà, des limiteurs de vitesse d'inclinaison mécaniques limitent la vitesse d'inclinaison à 1° par seconde.

Toutes les valeurs sont des valeurs nominales auxquelles peuvent s'appliquer des tolérances. Pour de plus amples informations, veuillez contacter le fabricant.
Les produits Yale peuvent faire l'objet de modifications sans préavis.

Certains des chariots élévateurs illustrés peuvent présenter des équipements en option.
Ces valeurs peuvent varier selon les diverses configurations.

Informations relatives au mât et capacités nominales (kg) du modèle ERP16VT à SWB/MWB - Pneus pleins souples

Modèle						ERP16VT SWB						ERP16VT MWB						
Taille des pneus, avant						18 x 7-8						18 x 7-8						
Largeur hors tout, avant						1050 mm						1050 mm						
Mât	h ₁ (mm)	h _{2+S} (mm)	h _{3+S} (mm)	h ₄ (mm)	Inclinaison		Fourches			Déplacement latéral intégré			Fourches			Déplacement latéral intégré		
							500	600	700	500	600	700	500	600	700	500	600	700
					Av.	Arr.	Centre de charge (kg)			Centre de charge (kg)			Centre de charge (kg)			Centre de charge (kg)		
2 étages LFL Clear View	2230	140	3360	3868	5	5	1600	1450	1390	1600	1450	1330	1600	1450	1450	1600	1450	1450
	2580	140	3860	4368	5	5	1600	1450	1380	1600	1450	1330	1600	1450	1450	1600	1450	1450
	2830	140	4360	4868	5	5	1580	1430	1360	1580	1430	1310	1580	1430	1430	1580	1430	1430
	3180	140	4860	5368	5	5	1490	1350	1280	1490	1350	1230	1490	1350	1350	1490	1350	1350
2 étages LFL Hi-Vis	2180	140	3432	4006	5	5	1600	1450	1390	1600	1450	1320	1600	1450	1390	1600	1450	1320
	2530	140	3932	4506	5	5	1600	1450	1380	1600	1450	1310	1600	1450	1380	1600	1450	1310
	2780	140	4432	5006	5	5	1580	1430	1370	1580	1430	1300	1580	1430	1370	1580	1430	1300
2 étages FFL Hi-Vis	3130	140	4932	5506	5	5	1490	1350	1280	1490	1340	1220	1490	1350	1280	1490	1340	1220
	2080	1505	3218	3728	5	5	1600	1450	1400	1600	1450	1330	1600	1450	1400	1600	1450	1330
	2330	1755	3718	4228	5	5	1600	1450	1390	1600	1450	1320	1600	1450	1390	1600	1450	1320
3 étages FFL Clear View	2680	2105	4338	4847	5	5	1600	1450	1380	1580	1440	1310	1600	1450	1380	1600	1450	1310
	1980	1472	4300	4808	5	5	1600	1450	1380	1590	1450	1310	1600	1450	1380	1600	1450	1310
	2080	1572	4600	5108	5	5	1540	1400	1330	1540	1400	1270	1540	1400	1330	1540	1400	1260
	2180	1672	4900	5408	5	5	1490	1350	1280	1490	1350	1220	1490	1350	1280	1490	1340	1220
	2330	1822	5200*	5708	5	5	1430	1300	1230	1360	1290	1170	1320	1300	1230	1250	1250	1170
3 étages FFL Hi-Vis	2430	1922	5500*	6008	5	5	1130	1130	1130	1070	1070	1070	1060	1060	1060	1000	1000	1000
	1930	1355	4300	4875	5	5	1600	1450	1380	1590	1450	1310	1600	1450	1380	1600	1450	1310
	2030	1455	4600	5175	5	5	1570	1420	1360	1550	1420	1290	1570	1420	1360	1570	1420	1290
	2130	1555	4900	5375	5	5	1520	1370	1310	1510	1370	1240	1520	1370	1310	1520	1370	1240
	2280	1705	5200*	5775	5	5	1380	1320	1260	1320	1310	1190	1260	1260	1260	1200	1200	1190
2380	1805	5500*	6075	5	5	1090	1090	1090	1030	1030	1030	1000	1000	1000	950	950	950	

Nota : les capacités sont indiquées en kilogrammes.
Toutes les capacités nominales sont indiquées avec une batterie non DIN.
Toutes les capacités nominales sont indiquées avec des fourches de 1000 mm et sans dossier d'appui de charge.

* Pour les hauteurs de mâts de 5000 mm et au-delà, des limiteurs de vitesse d'inclinaison mécaniques limitent la vitesse d'inclinaison à 1° par seconde.

Toutes les valeurs sont des valeurs nominales auxquelles peuvent s'appliquer des tolérances. Pour de plus amples informations, veuillez contacter le fabricant.
Les produits Yale peuvent faire l'objet de modifications sans préavis.

Certains des chariots élévateurs illustrés peuvent présenter des équipements en option.
Ces valeurs peuvent varier selon les diverses configurations.

Informations relatives au mât et capacités nominales (kg) du modèle ERP16VT à LWB - Pneus pleins souples

Modèle						ERP16VT LWB						
Taille des pneus, avant						18 x 7-8						
Largeur hors tout, avant						1050 mm						
Mât	h1 (mm)	h2+s (mm)	h3+s (mm)	h4 (mm)	Inclinaison		Fourches			Déplacement latéral intégré		
							500	600	700	500	600	700
					Av.	Arr.	Centre de charge (kg)			Centre de charge (kg)		
2 étages LFL Clear View	2230	140	3360	3868	5	5	1600	1450	1390	1600	1450	1330
	2580	140	3860	4368	5	5	1600	1450	1380	1600	1450	1330
	2830	140	4360	4868	5	5	1580	1430	1360	1580	1430	1310
	3180	140	4860	5368	5	5	1500	1360	1290	1500	1360	1240
2 étages LFL Hi-Vis	2180	140	3432	4006	5	5	1600	1450	1390	1600	1450	1320
	2530	140	3932	4506	5	5	1600	1450	1380	1600	1450	1310
	2780	140	4432	5006	5	5	1580	1430	1370	1580	1430	1300
	3130	140	4932	5506	5	5	1500	1360	1290	1500	1350	1220
2 étages FFL Hi-Vis	2080	1505	3218	3728	5	5	1600	1450	1400	1600	1450	1330
	2330	1755	3718	4228	5	5	1600	1450	1390	1600	1450	1320
	2680	2105	4338	4847	5	5	1600	1450	1380	1600	1450	1310
	1980	1472	4300	4808	5	5	1600	1450	1370	1600	1440	1310
3 étages FFL Clear View	2080	1572	4600	5108	5	5	1550	1400	1330	1550	1400	1260
	2180	1672	4900	5408	5	5	1500	1360	1280	1500	1350	1220
	2330	1822	5200*	5708	5	5	1330	1310	1230	1260	1260	1170
	2430	1922	5500*	6008	5	5	1080	1080	1080	1010	1010	1010
3 étages FFL Hi-Vis	1930	1355	4300	4875	5	5	1600	1450	1380	1600	1450	1310
	2030	1455	4600	5175	5	5	1570	1420	1360	1570	1420	1290
	2130	1555	4900	5375	5	5	1520	1380	1310	1520	1370	1240
	2280	1705	5200*	5775	5	5	1280	1280	1260	1210	1210	1200
	2380	1805	5500*	6075	5	5	1030	1030	1030	970	970	970

Informations relatives au mât et capacités nominales (kg) du modèle ERP18VT à MWB/LWB - Pneus pleins souples

Modèle						ERP18VT MWB						ERP18VT LWB						
Taille des pneus, avant						200 / 50-10						200 / 50-10						
Largeur hors tout, avant						1116 mm						1116 mm						
Mât	h1 (mm)	h2+s (mm)	h3+s (mm)	h4 (mm)	Inclinaison		Fourches			Déplacement latéral intégré			Fourches			Déplacement latéral intégré		
							500	600	700	500	600	700	500	600	700	500	600	700
					Av.	Arr.	Centre de charge (kg)			Centre de charge (kg)			Centre de charge (kg)			Centre de charge (kg)		
2 étages LFL Hi-Vis	2180	140	3432	4006	5	5	1800	1600	1550	1800	1600	1470	1800	1600	1550	1800	1600	1470
	2530	140	3932	4506	5	5	1800	1600	1540	1800	1600	1470	1800	1600	1540	1800	1600	1470
	2780	140	4432	5006	5	5	1780	1580	1530	1780	1580	1450	1780	1580	1530	1780	1580	1450
	3130	140	4932	5506	5	5	1580	1500	1440	1540	1500	1370	1580	1500	1440	1540	1500	1370
2 étages FFL Hi-Vis	2080	1505	3218	3728	5	5	1800	1600	1560	1800	1600	1480	1800	1600	1560	1800	1600	1480
	2330	1755	3718	4228	5	5	1800	1600	1550	1800	1600	1470	1800	1600	1550	1800	1600	1470
	2680	2105	4338	4847	5	5	1800	1600	1540	1800	1600	1470	1800	1600	1540	1800	1600	1470
	1930	1355	4300	4875	5	5	1800	1600	1540	1800	1600	1470	1800	1600	1540	1800	1600	1470
3 étages FFL Hi-Vis	2030	1455	4600	5175	5	5	1770	1570	1520	1770	1570	1440	1770	1570	1520	1770	1570	1440
	2130	1555	4900	5375	5	5	1710	1520	1470	1710	1520	1390	1710	1520	1470	1710	1520	1390
	2280	1705	5200*	5775	5	5	1650	1470	1410	1650	1470	1340	1650	1470	1410	1650	1470	1340
	2380	1805	5500*	6075	5	5	1590	1410	1350	1550	1410	1290	1440	1410	1350	1370	1370	1280

Informations relatives au mât et capacités nominales (kg) du modèle ERP20VT à MWB/LWB - Pneus pleins souples

Modèle						ERP20VT MWB						ERP20VT LWB						
Taille des pneus, avant						200 / 50-10						200 / 50-10						
Largeur hors tout, avant						1116 mm						1116 mm						
Mât	h1 (mm)	h2+s (mm)	h3+s (mm)	h4 (mm)	Inclinaison		Fourches			Déplacement latéral intégré			Fourches			Déplacement latéral intégré		
							500	600	700	500	600	700	500	600	700	500	600	700
					Av.	Arr.	Centre de charge (kg)			Centre de charge (kg)			Centre de charge (kg)			Centre de charge (kg)		
2 étages LFL Hi-Vis	2180	140	3432	4006	5	5	2000	1800	1700	1990	1780	1620	2000	1800	1700	1990	1780	1610
	2530	140	3932	4506	5	5	2000	1800	1690	1980	1780	1610	2000	1800	1690	1980	1770	1610
	2780	140	4432	5006	5	5	1980	1780	1680	1950	1760	1590	1980	1780	1670	1950	1760	1590
	3130	140	4932	5506	5	5	1570	1570	1570	1520	1520	1510	1560	1560	1560	1520	1520	1500
2 étages FFL Hi-Vis	2080	1505	3218	3728	5	5	2000	1800	1710	2000	1790	1620	2000	1800	1700	2000	1790	1620
	2330	1755	3718	4228	5	5	2000	1800	1700	1990	1790	1620	2000	1800	1700	1990	1780	1610
	2680	2105	4338	4847	5	5	2000	1800	1690	1960	1780	1610	2000	1800	1690	1980	1770	1610
	1930	1355	4300	4875	5	5	2000	1800	1690	1970	1780	1610	2000	1800	1690	1980	1770	1610
3 étages FFL Hi-Vis	2030	1455	4600	5175	5	5	1970	1770	1670	1930	1750	1580	1970	1770	1660	1950	1740	1580
	2130	1555	4900	5375	5	5	1780	1720	1620	1720	1700	1540	1910	1710	1610	1880	1690	1530
	2280	1705	5200*	5775	5	5	1490	1490	1490	1440	1440	1440	1670	1660	1550	1600	1590	1470
	2380	1805	5500*	6075	5	5	1250	1250	1250	1200	1200	1200	1420	1420	1410	1360	1360	1350

Nota : les capacités sont indiquées en kilogrammes.
Toutes les capacités nominales sont indiquées avec une batterie non DIN.

Toutes les capacités nominales sont indiquées avec des fourches de 1000 mm et sans dossier d'appui de charge.

* Pour les hauteurs de mâts de 5000 mm et au-delà, des limiteurs de vitesse d'inclinaison mécaniques limitent la vitesse d'inclinaison à 1° par seconde.

série VT

Modèles : 15VT SWB, 16VT SWB, 16VT MWB, 16VT LWB, VT MWB, 18VTLWB, 20VT MWB, 20VTLWB

Technologie à courant alternatif

Les moteurs de traction classe H à technologie à courant alternatif Yale sont adaptés aux applications les plus ardues. Les changements de sens de marche avant et arrière sans à-coups assurent une conduite tout en douceur. En mode HiP (hautes performances), la technologie du courant alternatif autorise une vitesse et une accélération plus importantes, même à pleine charge, et une vitesse accrue en rampe. En plus d'améliorer les performances, la technologie du courant alternatif réduit la maintenance et permet des intervalles de maintenance de 1000 heures pour la plupart des éléments.

Freins

Ce chariot est équipé d'un frein de parking automatique et de freins "E-braking", qui utilise le principe de freinage régénératif. La position de la pédale de frein est contrôlée par un capteur dont la tension de sortie détermine la quantité de couple de freinage fourni par les moteurs. Il est auto-étalonnage et ne nécessite aucun entretien. Le frein de parking est automatiquement engagé par le système de commande, de sorte que le frein est toujours engagé lorsque le chariot ne se déplace pas et que la traction n'a pas été sollicitée. De plus, le frein de parking permet une meilleure maîtrise du chariot en rampe.

Direction

La direction électronique a permis de supprimer les conduites hydrauliques de la colonne de direction, réglable à l'infini dans une plage de 26°. La direction électronique comprend également la fonction de direction synchrone : la boule de volant revient toujours à la position initiale, qui peut être sélectionnée via l'afficheur tableau de bord. Lors de la prise de virages, la vitesse du moteur de traction est ajustée en permanence de manière indépendante par le variateur de traction, ce qui garantit un fonctionnement tout en douceur. Les roues directrices jumelées assurent une grande longévité des pneus, une faible consommation d'énergie et une stabilité accrue.

Modes eLo (basse consommation énergétique) et HiP (hautes performances)

Les chariots VT Yale possèdent un mode eLo (basse consommation énergétique), accessible via l'afficheur tableau de bord à l'aide d'un mot de passe entretien. Ce mode eLo offre un rendement

énergétique exceptionnel lorsqu'un fonctionnement continu sur de longues périodes est nécessaire sans recharger la batterie. Le mode HiP (hautes performances) peut être activé pour obtenir des vitesses et une accélération maximales plus importantes pour les applications les plus ardues.

Modes de fonctionnement

Il est possible de personnaliser le fonctionnement du chariot via l'afficheur tableau de bord, par le biais des 4 modes de fonctionnement disponibles qui permettent d'adapter le chariot aux exigences de l'application ou aux préférences du cariste. Pour une vitesse et une accélération maximales, on choisira le mode 4. Pour des manoeuvres plus délicates et si une autonomie prolongée de la batterie est importante, le mode 1 constitue le choix idéal.

Votre technicien de maintenance peut modifier la vitesse maximale et l'accélération du mode 4, ainsi les modes 1, 2 et 3 sont automatiquement réglés en pourcentage du mode 4.

Ergonomie améliorée

De par sa conception, la série VT offre à l'opérateur un confort de travail optimal.

L'opérateur est assis dans une position ergonomique synonyme de sécurité, de confort de travail, de visibilité et de facilité d'utilisation. Ce chariot est doté d'un marchepied très bas, d'un espace au sol généreux et d'un vaste espace de stockage, d'une poignée, proposée de série, permettant de monter facilement dans le chariot et d'une poignée arrière, également proposée de série. Le siège à suspension totale possède une plage de réglage de 80 mm. L'option de siège pivotant offrant une position de conduite en marche arrière optimale est disponible. Le module mini-leviers et les leviers manuels sont munis d'un interrupteur du sens de marche intégré. L'espace bien dégagé pour les pieds permet à l'opérateur d'accéder par les deux côtés.

Mâts

Une gamme complète de mâts duplex à levée libre limitée et duplex et triplex à levée libre totale Hi-Vis Yale est disponible. De par leur conception, les mâts Yale grande visibilité Hi-Vis sont conçus pour offrir une visibilité maximale. Ils sont équipés de cadres, de chaînes de levage et de vérins principaux largement espacés. Le nouveau mât Clear View Yale, qui se caractérise par son excellente visibilité, est proposé sur les modèles 1.5 et 1.6 tonne.

Batterie

Possibilité de 2 tailles de batterie : DIN et BS.

Possibilité de 3 empattements :

En fonction de la capacité, il est possible de choisir entre un empattement court (SWB), un empattement moyen (MWB) et un empattement long (LWB). Les versions à empattement long offrent davantage de place pour la batterie et possèdent une plus grande autonomie. Les versions à empattement court assurent une maniabilité accrue et sont adaptées aux dimensions réduites des allées de gerbage. L'indicateur de décharge de batterie et la coupure de l'élévation équipent de série tous les chariots.

Extraction de la batterie

Il existe plusieurs méthodes différentes permettant de changer la batterie (si cela devait s'avérer nécessaire), soit à l'aide d'un palan, soit à l'aide d'un second chariot élévateur, soit à l'aide du transpalette spécifiquement conçu à cet effet par Yale. L'extraction de la batterie peut se faire en moins de 3 minutes : le temps d'immobilisation du chariot est réduit au strict minimum.

Coûts de cycle de vie réduits

Les freins à disques à bain d'huile, le frein de parking électrique, la direction électronique, le CAN bus et la technologie du courant alternatif nécessitent très peu d'entretien, d'où un coût de maintenance réduit. La transmission est étanche à vie et ne nécessite donc aucun entretien. Les feux à LED sont disponibles en option.

Intervalle d'entretien de 1000 heures pour la plupart des éléments.

Le freinage par récupération automatique de l'énergie optimise également l'autonomie de la batterie et contribue ainsi à une durée de vie des pièces plus longue.

Options

- Mini-leviers Accutouch
- Pédale de commande du sens de marche
- Kits d'éclairage, à feux LED
- Alarme de marche arrière
- Déplacement latéral intégré
- Batterie DIN et BS
- Extraction latérale de la batterie.

série VT

Modèles :

15VT SWB

16VT SWB, 16VT MWB, 16VT LWB

18VT MWB, 18VTLWB

20VT MWB, 20VTLWB

Yale[®]
People. Products. Productivity.[™]

HYSTER-YALE UK LIMITED opérant sous la
dénomination **Yale Europe Materials Handling**
Centennial House, Frimley Business Park,
Frimley, Surrey, GU16 7SG, Royaume-Uni.

Tel: +44 (0) 1276 538500 Fax: +44 (0) 1276 538559

www.yale-forklifts.eu



Référence publication 220990026 Rév.08 Imprimé au Les Pays-Bas (1019HG) FR.

Sécurité. Ce chariot est conforme aux normes européennes en vigueur. Ces spécifications peuvent faire l'objet de modifications sans préavis.

Yale, VERACITOR et  sont des marques déposées. "DES HOMMES, DES PRODUITS, DE LA PRODUCTIVITÉ", PREMIER, Hi-Vis et CSS sont des marques déposées aux États-Unis et sur certains autres territoires. MATERIALS HANDLING CENTRAL et MATERIAL HANDLING CENTRAL sont des marques de service déposées aux États-Unis et sur certains autres territoires.  est un copyright déposé. © Yale Europe Materials Handling 2019. Tous droits réservés. Le chariot illustré est équipé d'options. Pays d'immatriculation : Angleterre et Pays de Galles. Numéro d'immatriculation de la société : 02636775