



ERP40-55VM

FICHE TECHNIQUE

4000 - 5500 kg

Série VM

Chariots élévateurs
électriques

DIMENSIONS DU CHARIOT – SÉRIE VM

Si $b_{12}/2 \leq b_{13}$

$A_{st} = Wa + x + l_6 + a$

Si $b_{12}/2 > b_{13}$

$A_{st} = Wa + R + a = Wa + \sqrt{(l_6 + x)^2 + (b_{12}/2 - b_{13})^2} + a$

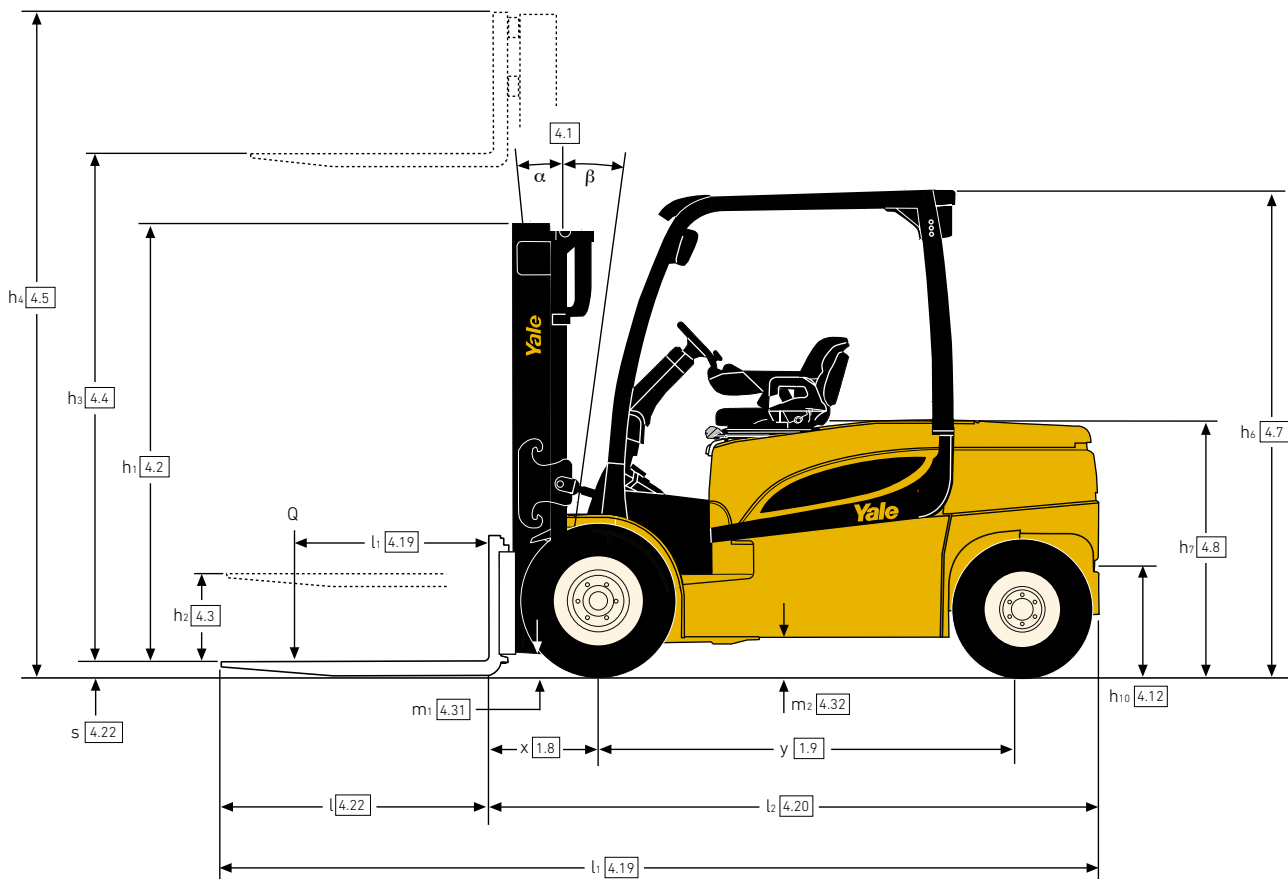

DIMENSIONS DU CHARIOT – SÉRIE VM

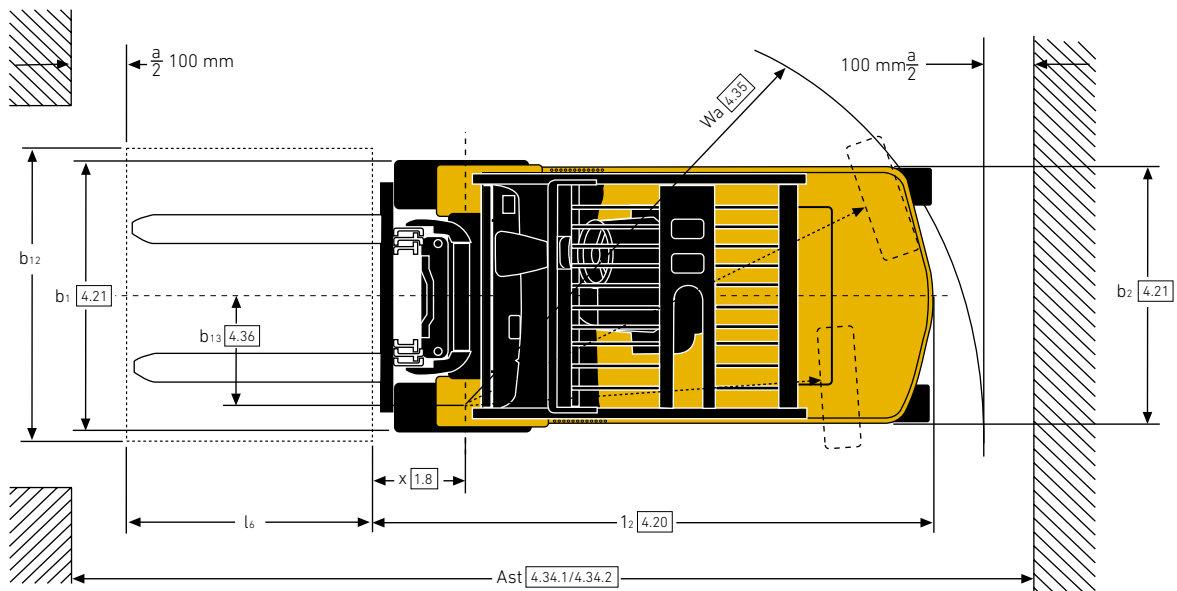

VDI 2198 – SPÉCIFICATIONS GÉNÉRALES – SÉRIE VM

		Yale				
		ERP40VM	ERP45VM	ERP50VM		
GÉNÉRALITÉS	1.1	Constructeur				
	1.2	Désignation du modèle				
	1.3	Motorisation :	Électrique (batterie)			
	1.4	Type d'opérateur	Assis			
	1.5	Capacité nominale/charge nominale	Q (t)	4,0	4,5	4,9
	1.6	Distance du centre de charge	c (mm)	500		
	1.8	Distance de la charge, entre le centre du pont moteur et les fourches	x (mm)	523		
	1.9	Empattement	y (mm)	2020		
	POIDS	2.1	Poids en service ⁽¹⁾	kg	7435	7568
2.2		Charge par essieu, en charge, avant/arrière ⁽¹⁾	kg	10 006 / 1429	10 801 / 1267	11 603 / 1219
2.3		Charge par essieu, à vide, avant/arrière ⁽¹⁾	kg	3980 / 3455	4022 / 3546	4070 / 3751
PNEUMATIQUES	3.1	Pneus	Pneus pleins souples			
	3.2	Taille des pneus, avant	250 x 15		355/50-15	
	3.3	Taille des pneus, arrière	7,00 x 12			
	3.5	Nombre de roues, avant/arrière (x = motrices)	2X / 2			
	3.6	Voie, à l'avant ⁽²⁾	b ₁₀ (mm)	1123 / 1167	- / 1167	
	3.7	Voie, à l'arrière	b ₁₁ (mm)	1143		
DIMENSIONS	4.1	Inclinaison du mât/tablier porte-fourches vers l'avant/l'arrière	α / β (°)	6 / 8		
	4.2	Hauteur, mât abaissé	h ₁ (mm)	2320		
	4.3	Levée libre ⁽³⁾	h ₂ (mm)	100		
	4.4	Levée ⁽³⁾	h ₃ (mm)	3300	3040	
	4.5	Hauteur, mât déployé ⁽⁴⁾	h ₄ (mm)	4109	3855	
	4.7	Hauteur du protège-conducteur (cabine) ⁽⁵⁾	h ₅ (mm)	2338		
	4.7.1	Hauteur de la cabine (cabine ouverte)	(mm)	2350		
	4.8	Hauteur du siège par rapport au point de repère du siège/hauteur de plancher ⁽⁶⁾	h ₇ (mm)	1318		
	4.12	Hauteur du crochet	h ₁₀ (mm)	526		
	4.19	Longueur hors tout	l ₁ (mm)	3908	4108	
	4.20	Longueur jusqu'à la face avant des fourches	l ₂ (mm)	2908		
	4.21	Largeur hors tout ⁽²⁾	b ₁ /b ₂ (mm)	1373 / 1451		- / 1451
	4.22	Dimensions des fourches DIN ISO 2331	s/e/l (mm)	50 / 120 / 1000	50 / 125 / 1000	50 / 150 / 1200
	4.23	Tablier porte-fourches ISO 2328, classe/type A, B	3A			
	4.24	Largeur du tablier porte-fourches ⁽⁷⁾	b ₃ (mm)	1219		
	4.31	Garde au sol, en charge, en dessous du mât	m ₁ (mm)	130	135	
	4.32	Garde au sol au milieu de l'empattement	m ₂ (mm)	177		
	4.33	Dimensions de la charge b ₁₂ x l ₆ dans le sens transversal	b ₁₂ x l ₆ (mm)	1000 x 1200	1000 x 1200	1000 x 1200
	4.34	Largeur d'allée, dimensions de la charge prédéterminées	Ast (mm)	4161		
	4.34.1	Largeur d'allée pour palettes de 1000 x 1200 de large	Ast (mm)	4161		
	4.34.2	Largeur d'allée pour palettes de 800 mm x 1200 mm de long	Ast (mm)	4336		
	4.35	Rayon de braquage	W _a (mm)	2411		
	4.36	Rayon de braquage intérieur	b ₁₃ (mm)	313		
4.41	Allée pour giration à 90° (avec des palettes de largeur = 1200 mm et longueur = 1000 mm)	(mm)	2302			
4.42	Hauteur de marche (du sol au marchepied)	(mm)	840			
4.43	Hauteur de marche	(mm)	490			
PERFORMANCES	5.1	Vitesse de déplacement, en charge/à vide ⁽⁸⁾	km/h	20,0 / 21,0		
	5.1.1	Vitesse de déplacement, en charge/à vide, vers l'arrière	km/h	20,0 / 21,0		
	5.2	Vitesse de levage, en charge/à vide	m/s	0,44 / 0,60	0,38 / 0,47	0,36 / 0,47
	5.3	Vitesse de descente, en charge/à vide	m/s	0,53 / 0,48		
	5.5	Force de traction, en charge/à vide ⁽⁹⁾	N	6422 / 6561	6493 / 6640	6487 / 6627
	5.6	Force de traction maxi, en charge/à vide ⁽¹⁰⁾	N	17 203 / 17 725	17 382 / 17 904	17 377 / 17 891
	5.7	Performances en rampe, en charge/à vide ⁽¹¹⁾	%	8,1 / 11,8	7,7 / 11,7	7,3 / 11,3
	5.8	Pente maxi surmontable, en charge/à vide ⁽¹⁰⁾	%	15,6 / 23,0	14,9 / 22,7	14,1 / 22,2
	5.9	Temps d'accélération, en charge/à vide ⁽⁸⁾	s	5,1 / 4,6	5,2 / 4,6	5,3 / 4,6
	5.10	Frein de service	Hydraulique			
ÉLECTRIQUE	6.1	Spécifications du moteur de traction S2 60 min	kW	2x / 14,7		
	6.2	Spécifications du moteur de levage à S3 15 %	kW	36		
	6.3	Batterie selon DIN 43531/35/36 A, B, C, non	43536 A			
	6.4	Tension batterie/capacité nominale K5	(V)/(Ah)	80 / 840 / 930		
	6.5	Poids de la batterie (mini/maxi)	kg	2069 / 2287		
	6.6	Consommation d'énergie selon le cycle VDI ⁽¹²⁾	kWh/h au nombre de cycles	10,6	11,2	12,3
AUTRES	8.1	Commande de traction	Électronique à courant alternatif			
	10.1	Pression de service pour les accessoires	bar	155		
	10.2	Volume d'huile pour les accessoires ⁽¹³⁾	L/min	60		
	10.3	Capacité en huile du réservoir hydraulique	l	49,6		
	10.7	Niveau de pression sonore au siège de l'opérateur ⁽¹⁴⁾	dB(A)	68		
	10.8	Crochet d'attelage, type DIN	À broche			

(1) Capacité de batterie maxi

(2) Voie standard / large

(3) Bas des fourches

(4) Sans dossier d'appui de charge

(5) h₅ avec une tolérance de +/- 5 mm

(6) Siège à suspension totale en position surbaissée

(7) Ajouter 30 mm avec dossier d'appui de charge

(8) Mode de fonctionnement HiP (Hautes performances)

VDI 2198 – SPÉCIFICATIONS GÉNÉRALES – SÉRIE VM

			Yale		
			ERP 50VM6	ERP 55VM6	
GÉNÉRALITÉS	1.1	Constructeur			
	1.2	Désignation du modèle			
	1.3	Motorisation	Électrique (batterie)		
	1.4	Type d'opérateur	Assis		
	1.5	Capacité nominale/charge nominale	Q (t)	5,0	5,5
	1.6	Distance du centre de charge	c (mm)	600	
	1.8	Distance de la charge, entre le centre du pont moteur et les fourches	x (mm)	581	591
	1.9	Empattement	y (mm)	2180	
	POIDS	2.1	Poids en service ⁽¹⁾	kg	8656
2.2		Charge par essieu, en charge, avant/arrière ⁽¹⁾	kg	12236 ?? / 1420	13025 ?? / 1342
2.3		Charge par essieu, à vide, avant/arrière ⁽¹⁾	kg	4467 / 4189	4520 / 4347
PNEUMATIQUES	3.1	Pneus	Pneus pleins souples		
	3.2	Taille des pneus, avant	355/50-15		
	3.3	Taille des pneus, arrière	28 x 9-15		
	3.5	Nombre de roues, avant/arrière (x = motrices)	2X / 2		
	3.6	Voie, à l'avant ⁽²⁾	b ₁₀ (mm)	- / 1167	
3.7	Voie, à l'arrière	b ₁₁ (mm)	1143		
DIMENSIONS	4.1	Inclinaison du mât/tablier porte-fourches vers l'avant/l'arrière	α / β (°)	6 / 8	
	4.2	Hauteur, mât abaissé	h ₁ (mm)	2320	
	4.3	Levée libre ⁽³⁾	h ₂ (mm)	100	
	4.4	Levée ⁽³⁾	h ₃ (mm)	3040	
	4.5	Hauteur, mât déployé ⁽⁴⁾	h ₄ (mm)	4030	
	4.7	Hauteur du protège-conducteur (cabine) ⁽⁵⁾	h ₆ (mm)	2338	
	4.7.1	Hauteur de la cabine (cabine ouverte)	(mm)	2350	
	4.8	Hauteur du siège par rapport au point de repère du siège/hauteur de plancher ⁽⁶⁾	h ₇ (mm)	1318	
	4.12	Hauteur du crochet	h ₁₀ (mm)	526	
	4.19	Longueur hors tout	l ₁ (mm)	4326	
	4.20	Longueur jusqu'à la face avant des fourches	l ₂ (mm)	3126	
	4.21	Largeur hors tout ⁽²⁾	b ₁ /b ₂ (mm)	- / 1451	
	4.22	Dimensions des fourches DIN ISO 2331	s/e/l (mm)	50 / 150 / 1200	60 / 150 / 1200
	4.23	Tablier porte-fourches ISO 2328, classe/type A, B		4 A	
	4.24	Largeur du tablier porte-fourches ⁽⁷⁾	b ₃ (mm)	1219	
	4.31	Garde au sol, en charge, en dessous du mât	m ₁ (mm)	135	
	4.32	Garde au sol au milieu de l'empattement	m ₂ (mm)	177	
	4.33	Dimensions de la charge b ₁₂ x l ₆ dans le sens transversal	b ₁₂ x l ₆ (mm)	1000 x 1200	
	4.34	Largeur d'allée, dimensions de la charge prédéterminées	Ast (mm)	4381	4391
	4.34.1	Largeur d'allée pour palettes de 1000 x 1200 de large	Ast (mm)	4381	4391
	4.34.2	Largeur d'allée pour palettes de 800 mm x 1200 mm de long	Ast (mm)	4555	4565
4.35	Rayon de braquage	Wa (mm)	2573		
4.36	Rayon de braquage intérieur	b ₁₃ (mm)	337		
4.41	Allée pour giration à 90° (avec des palettes de largeur = 1200 mm et longueur = 1000 mm)	(mm)	2421	2423	
4.42	Hauteur de marche (du sol au marchepied)	(mm)	840		
4.43	Hauteur de marche	(mm)	490		
PERFORMANCES	5.1	Vitesse de déplacement, en charge/à vide ⁽⁸⁾	km/h	20,0 / 21,0	19,5 / 21,0
	5.1.1	Vitesse de déplacement, en charge/à vide, vers l'arrière	km/h	20,0 / 21,0	19,5 / 21,0
	5.2	Vitesse de levage, en charge/à vide	m/s	0,30 / 0,46	
	5.3	Vitesse de descente, en charge/à vide	m/s	0,46 / 0,36	
	5.5	Force de traction, en charge/à vide ⁽⁹⁾	N	6602 / 6442	6598 / 6429
	5.6	Force de traction maxi, en charge/à vide ⁽¹⁰⁾	N	17 326 / 17 880	17 312 / 17 874
	5.7	Performances en rampe, en charge/à vide ⁽¹¹⁾	%	6,7 / 9,9	6,4 / 9,7
	5.8	Pente maxi surmontable, en charge/à vide ⁽¹⁰⁾	%	13,7 / 21,5	13 / 21
	5.9	Temps d'accélération, en charge/à vide ⁽⁸⁾	s	4,70 / 4,20	4,90 / 4,20
	5.10	Frein de service		Hydraulique	
ÉLECTRIQUE	6.1	Spécifications du moteur de traction S2 60 min	kW	2x 14,7	
	6.2	Spécifications du moteur de levage à S3 15 %	kW	36,0	
	6.3	Batterie selon DIN 43531/35/36 A, B, C, non		43536 A	
	6.4	Tension batterie/capacité nominale K5	(V)/(Ah)	80 / 840 / 930	
	6.5	Poids de la batterie (mini/maxi)	kg	2069 / 2287	
	6.6	Consommation d'énergie selon le cycle VDI ⁽¹²⁾	kWh/h au nombre de cycles	13,10	13,40
AUTRES	8.1	Commande de traction		Électronique à courant alternatif	
	10.1	Pression de service pour les accessoires	bar	155	
	10.2	Volume d'huile pour les accessoires ⁽¹³⁾	L/min	60	
	10.3	Capacité en huile du réservoir hydraulique	l	49,6	
	10.7	Niveau de pression sonore au siège de l'opérateur ⁽¹⁴⁾	dB(A)	68	
	10.8	Crochet d'attelage, type DIN		À broche	

(9) Puissance nominale 60 minutes

(10) Puissance nominale 5 minutes

(11) Puissance nominale 30 minutes

(12) Mode de fonctionnement eLo (Basse consommation énergétique)

(13) Variable

(14) LPAZ, mesuré conformément aux cycles de tests et sur la base des valeurs pondérées figurant dans la norme EN12053

Les poids sont indiqués sur la base des caractéristiques suivantes : chariot complet avec mât duplex à levée libre limitée 3350 mm (ERP40VM) / 2990 mm (ERP45-50VM) / 3100 mm (ERP50-55VM6), tablier standard, fourches de 1000 mm (ERP40VM) / fourches de 1200 mm (ERP45-50VM ; ERP50-55VM6), dossier d'appui de charge, hydraulique manuelle et pneus pleins souples sur les roues motrices et directrices

Toutes les valeurs sont des valeurs nominales auxquelles peuvent s'appliquer des tolérances.

DIMENSIONS DU MÂT – ERP 40VM

h ₁ (mm)	h _{2+s} (mm)	h _{3+s} (mm)	h ₄ (mm)	Inclinaison		Fourches			Déplacement latéral intégré		
						Centre de charge (kg)			Centre de charge (kg)		
						500	600	700	500	600	700
Mât duplex à levée libre limitée											
2320	150	3350	4109 ⁽²⁾	6	8	4000	3500	3480	4000	3500	3370
2470	150	3650	4409 ⁽²⁾	6	8	4000	3500	3470	4000	3500	3360
2770	150	4250	5009 ⁽²⁾	6	8	4000	3500	3460	3990	3500	3350
3220	150	4950	5709 ⁽²⁾	6	8	4000	3500	3430	3950	3500	3320
Mât duplex à levée libre totale											
2320	1514 ⁽¹⁾	3375	4187 ⁽³⁾	6	8	4000	3500	3500	4000	3500	3430
2470	1664 ⁽¹⁾	3675	4487 ⁽³⁾	6	8	4000	3500	3490	4000	3500	3430
Mât triplex à levée libre limitée											
2370	1564 ⁽¹⁾	4950	5762 ⁽³⁾	6	8	4000	3500	3440	3980	3500	3360
2470	1664 ⁽¹⁾	5250	6062 ⁽³⁾	6	8	4000	3500	3430	3970	3500	3350
2570	1764 ⁽¹⁾	5550	6362 ⁽³⁾	6	8	4000	3500	3420	3970	3500	3350
2770	1964 ⁽¹⁾	6000	6812 ⁽³⁾	6	8	3890	3410	3320	3850	3410	3250

(1) Retrancher 435 mm avec dossier de charge

(2) Ajouter 482 mm avec dossier de charge

(3) Ajouter 435 mm avec dossier de charge

DIMENSIONS DU MÂT – ERP 45VM, ERP 50VM

h ₁ (mm)	h _{2+s} (mm)	h _{3+s} (mm)	h ₄ (mm)	Inclinaison		Fourches			Déplacement latéral intégré			Fourches			Déplacement latéral intégré		
						Centre de charge (kg)			Centre de charge (kg)			Centre de charge (kg)			Centre de charge (kg)		
						500	600	700	500	600	700	500	600	700	500	600	700
Mât duplex à levée libre limitée																	
2320	150	3090	3855 ⁽²⁾	6	8	4500	4100	3880	4480	4090	3950	4990	4500	3760	4910	4490	3950
2470	150	3390	4155 ⁽²⁾	6	8	4500	4100	3870	4470	4080	3950	4990	4500	3950	4900	4480	3950
2770	150	3990	4755 ⁽²⁾	6	8	4500	4100	3860	4450	4060	3950	4990	4500	3740	4880	4460	3950
3220	150	4690	5455 ⁽²⁾	6	8	4500	4100	3820	4410	4030	3950	4910	4410	3710	4760	4350	3950
3620	150	5290	6055 ⁽²⁾	6	8	4410	4020	3720	4300	3920	3950	4700	4240	3610	4540	4150	3840
4020	150	5890	6655 ⁽²⁾	6	8	4260	3890	3580	4130	3770	3750	4450	4040	3810	4300	3930	3640
Mât duplex à levée libre totale																	
2470	1658 ⁽¹⁾	3559	4371 ⁽³⁾	6	8	4500	4100	3880	4500	4100	3950	4990	4500	3810	4970	4500	3950
Mât triplex à levée libre totale																	
2370	1558 ⁽¹⁾	4835	5647 ⁽³⁾	6	8	4440	4050	3790	4390	4020	3950	4790	4310	3710	4690	4290	3950
2470	1658 ⁽¹⁾	5135	5947 ⁽³⁾	6	8	4380	3990	3730	4320	3950	3950	4690	4220	3640	4580	4190	3890
2570	1758 ⁽¹⁾	5435	6247 ⁽³⁾	6	8	4310	3930	3660	4240	3880	3880	4590	4130	3580	4470	4090	3800

(1) Ajouter 429 mm avec dossier de charge

(2) Ajouter 482 mm avec dossier de charge

(3) Retrancher 429 mm avec dossier de charge

DIMENSIONS DU MÂT – ERP 50VM6, ERP 55VM6

h ₁ (mm)	h _{2+s} (mm)	h _{3+s} (mm)	h ₄ (mm)	Inclinaison		Fourches			Déplacement latéral intégré			Fourches			Déplacement latéral intégré		
						Centre de charge (kg)			Centre de charge (kg)			Centre de charge (kg)			Centre de charge (kg)		
						500	600	700	500	600	700	500	600	700	500	600	700
Mât duplex à levée libre limitée																	
2320	150 ⁽¹⁾	3090 ⁽¹⁾	4030 ⁽³⁾	6	8	5400	5000	4770	5400	5000	4630	5500	5500	5150	5500	5410	5000
2470	150 ⁽¹⁾	3390 ⁽¹⁾	4330 ⁽³⁾	6	8	5400	5000	4760	5400	5000	4620	5500	5500	5140	5500	5410	5000
2770	150 ⁽¹⁾	3990 ⁽¹⁾	4930 ⁽³⁾	6	8	5400	5000	4750	5400	4990	4610	5500	5500	5130	5500	5390	4980
3220	150 ⁽¹⁾	4690 ⁽¹⁾	5630 ⁽³⁾	6	8	5400	5000	4720	5400	4960	4580	5500	5500	5100	5500	5360	4950
3620	150 ⁽¹⁾	5290 ⁽¹⁾	6230 ⁽³⁾	6	8	5330	4940	4630	5310	4870	4500	5310	5310	4900	5310	5150	4760
4020	150 ⁽¹⁾	5890 ⁽¹⁾	6830 ⁽³⁾	6	8	5110	4740	4420	5070	4650	4290	5070	5070	4680	5090	4920	4540
Mât duplex à levée libre totale																	
2170	1184 ⁽¹⁾⁽²⁾	2815 ⁽¹⁾	3807 ⁽⁴⁾	6	8	5400	5000	4710	5390	4950	4570	5500	5160	5160	5420	5010	5010
Mât triplex à levée libre totale																	
2170	1178 ⁽¹⁾⁽²⁾	4137	5129 ⁽⁴⁾	6	8	5400	5000	4690	5380	4930	4560	5500	5110	5110	5380	4970	4970
2370	1378 ⁽¹⁾⁽²⁾	4690	5682 ⁽⁴⁾	6	8	5400	5000	4670	5360	4920	4540	5500	5100	5100	5360	4960	4960
2470	1478 ⁽¹⁾⁽²⁾	4990	5982 ⁽⁴⁾	6	8	5400	5000	4660	5350	4910	4530	5410	5000	5000	5270	4870	4870
2570	1578 ⁽¹⁾⁽²⁾	5290	6282 ⁽⁴⁾	6	8	5350	4950	4610	5290	4860	4490	5310	491	4910	5160	4770	4700

(1) Ajouter 10 mm pour le modèle ERP55VM6

(2) Retrancher 282 mm avec dossier de charge

(3) Ajouter 334 mm avec dossier de charge

(4) Ajouter 282 mm avec dossier de charge

Toutes les valeurs sont des valeurs nominales auxquelles peuvent s'appliquer des tolérances.





À propos de Yale®

Yale Materials Handling Corporation est l'un des plus anciens constructeurs de chariots élévateurs et d'équipements de magasinage du monde. Nous sommes présents dans le secteur du levage depuis 1875 et mettons à profit cette expérience pour aider les clients à résoudre leurs problématiques de manutention. Notre gamme complète de chariots existe dans des capacités s'échelonnant de 1 à 16 tonnes et dans différentes motorisations thermiques ou électriques. Yale propose également des solutions de robotique, de télémétrie et de gestion de parcs, des pièces détachées ainsi que des financements et des formations. Des chariots élévateurs conventionnels aux nouvelles technologies, notre objectif quotidien est de travailler avec notre réseau national de concessionnaires dans une optique d'amélioration continue, avec l'ambition de vous fournir les solutions dont vous avez besoin, au moment où vous en avez besoin et de la manière dont vous en avez besoin.

AU SERVICE DE MULTIPLES SECTEURS :

3PL

Pièces automobiles

Boissons

Aliments froids et surgelés

Distribution agroalimentaire

Transformation agroalimentaire

Meubles et articles d'ameublement

Santé et pharmaceutique

Magasins d'équipement ménager

Commerce de détail

E-commerce

Yale Lift Truck Technologies

Centennial House
Frimley Business Park
Frimley
Surrey
GU16 7SG
Royaume-Uni

www.yale.com



Sécurité : tous les produits Yale vendus dans les pays de l'UE, au Royaume-Uni et en Turquie sont conformes à la directive relative aux machines 2006/42/CE et portent le marquage **CE**. Les chariots Yale vendus dans les autres pays peuvent être commandés et lancés en production conformément aux exigences de la directive relative aux machines ; à ce titre, ils porteront le marquage **CE**.

HYSTER-YALE UK LIMITED opérant sous la dénomination Yale Lift Truck Technologies. Siège social : Centennial House, Building 4.5, Frimley Business Park, Frimley, Surrey GU16 7SG, Royaume-Uni. Société immatriculée en Angleterre et au Pays de Galles. Numéro d'immatriculation de la société : 02636775.

©2023 Hyster-Yale Group, Inc., tous droits réservés. YALE et YALE  sont des marques commerciales d'Hyster-Yale Group, Inc. Les chariots peuvent être présentés avec des équipements en option et/ou des caractéristiques qui ne sont pas disponibles dans toutes les régions du monde. Les performances dépendent de l'état du chariot, de ses équipements et de l'application. Les spécifications peuvent faire l'objet de modifications sans préavis.

Avertissement : la manutention des charges à grandes hauteurs exige une attention particulière. Les opérateurs devront recevoir la formation nécessaire ; ils devront avoir lu et compris les instructions figurant dans le Manuel d'utilisation et les respecter. Si l'une des informations fournies est déterminante pour votre application, consultez votre concessionnaire Yale®.

Référence publication 220991893 Rév. 00 (0323DMS) FR