



GP2.0-3.5N

SPECIFICATIEBLAD

2.000 - 3.500 kg

Serie N

Heftrucks met
diesel- of lpg-motor

TRUCKAFMETINGEN

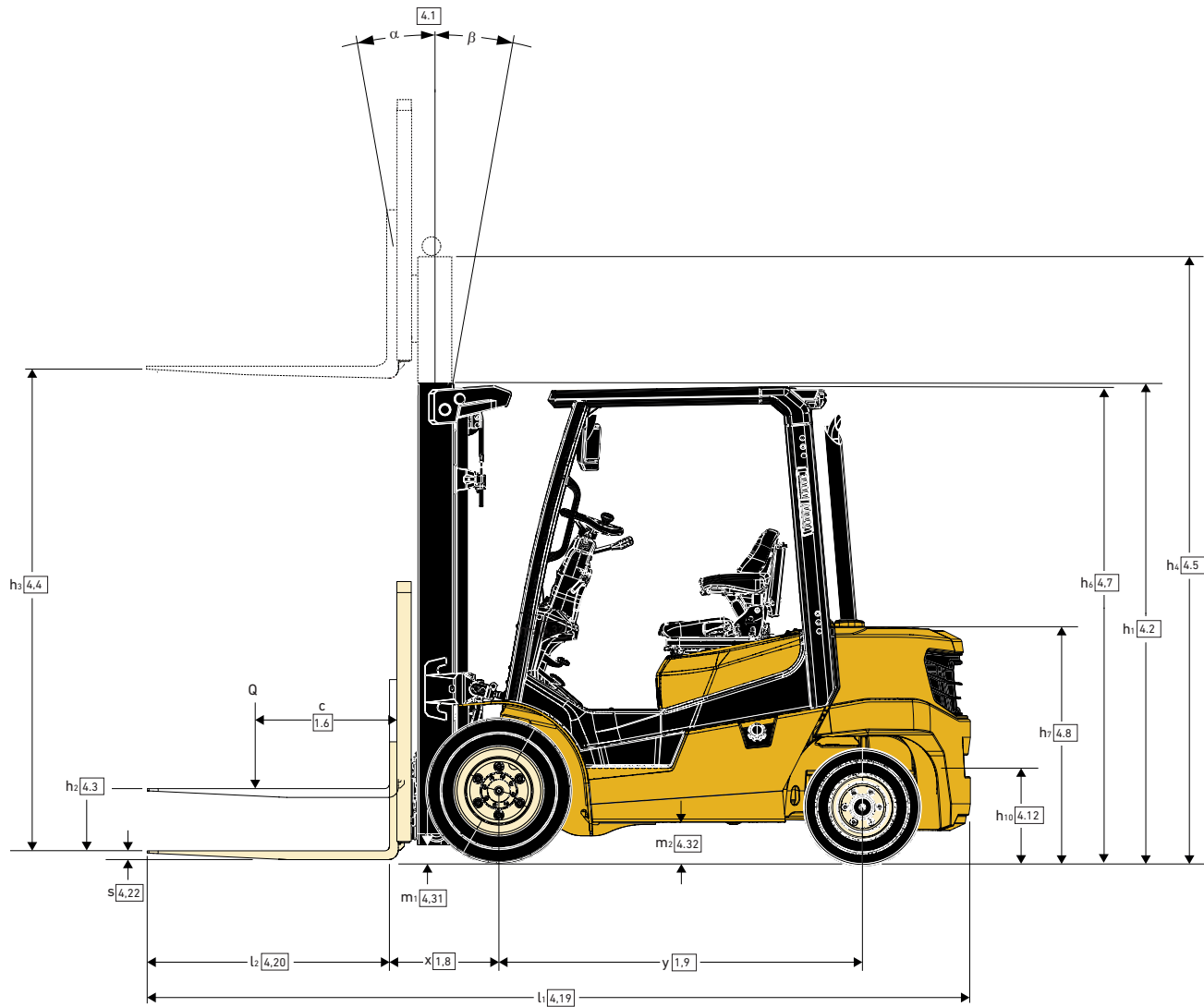

TRUCKAFMETINGEN

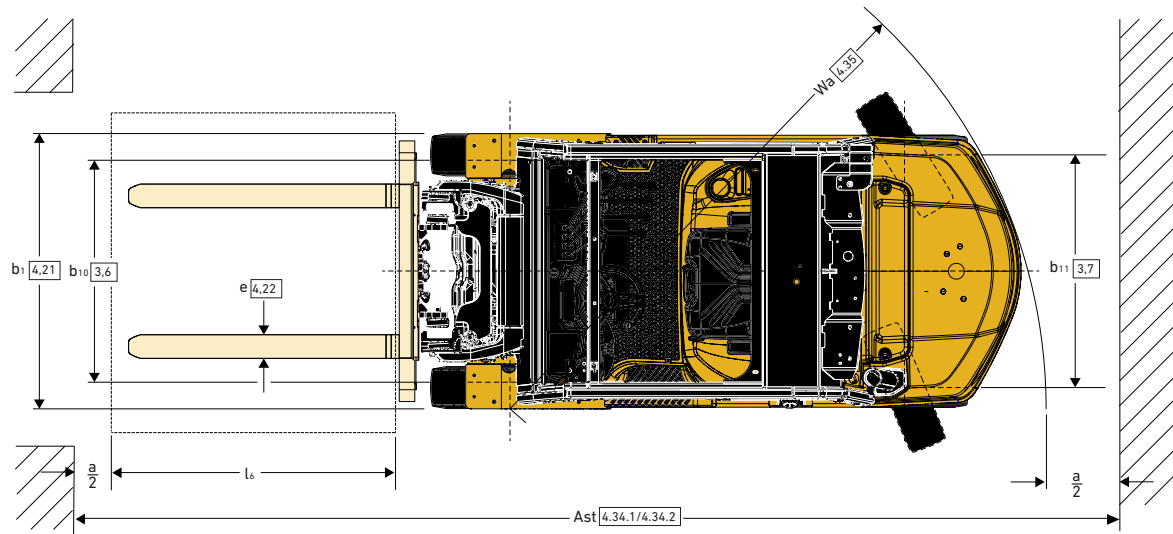

GP2.0N DIESEL/LPG - PRIMEMATCH

ALGEMEEN	1-1	Fabrikant		Yale			
	1-2	Model		GP2.0N			
	1-2-1	Motor		Yanmar 2.1L	Yanmar 3.0L	Yanmar 2.2L	
	1-2-2	CE-conformiteit/emissionormen		Stage V	Niet-gecertificeerd	Niet-gecertificeerd en Stage V	
	1-2-3	Transmissie		Mechanische Powershift			
	1-2-4	Type remmen		Trommelremmen			
	1-3	Aandrijving: elektrisch (batterij of stroomnet), diesel, benzine, lpg		Diesel		Lpg	
	1-4	Manier van bediening: met de hand, lopend, staand, zittend, orderverzameltruck		Zittend			
	1-5	Nominale capaciteit/nominale belasting	Q (t)	2,0			
	1-6	Lastzwaartepunt	c (mm)	500			
1-8	Lastzwaartepuntafstand, van het midden van de aandrijfas tot de vorken	x (mm)	475				
1-9	Wielbasis	y (mm)	1650				
GEWICHT	2-1	Eigen gewicht	kg	3480			
	2-2	Asbelasting met last, voor/achter	kg	4815/665			
	2-3	Asbelasting zonder last, voor/achter	kg	1630/1850			
WIELEN	3-1	Banden, voor/achter		Superelastisch			
	3-2	Bandenmaat, voor		7,00 X 12			
	3-3	Bandenmaat, achter		6,00 X 9			
	3-5	Aantal wielen, voor/achter (X = aangedreven)		2x/2			
	3-6	Spoorbreedte voor	b10 (mm)	976			
	3-7	Spoorbreedte achter	b11 (mm)	980			
	AFMETINGEN	4-1	Mastneiging/vorkenbord naar voren/achteren	α/β (°)	6/6		
4-2		Hoogte hefmast, ingeschoven	h1 (mm)	2010			
4-3		Vrije hefhoogte ⁽¹⁾	h2 (mm)	160			
4-4		Hefhoogte ⁽¹⁾	h3 (mm)	3000			
4-5		Hoogte, mast uitgeschoven ⁽²⁾	h4 (mm)	3575			
4-7		Hoogte van beschermkap	h6 (mm)	2150			
4-8		Hoogte zitting verband met SIP/hoogte voetenplank ⁽³⁾	h7 (mm)	1143			
4-12		Hoogte koppeling	h10 (mm)	420			
4-19		Lengte totaal (met standaard vorken)	l1 (mm)	3605			
4-20		Lengte tot voorzijde vorken	l2 (mm)	2535			
4-21		Totale breedte (enkel/breed/dubbel)	b1 (mm)	1205/1590			
4-22		Vorkafmetingen DIN ISO 2331	s/e/l (mm)	40 x 122 x 1070			
4-23		Vorkenbord ISO 2328, klasse/type A, B		II A			
4-24		Breedte vorkenbord ⁽⁴⁾	b3 (mm)	1040			
4-31		Bodemvrijheid met last, onder de mast	m1 (mm)	115			
4-32		Bodemvrijheid, middenpunt van wielbasis	m2 (mm)	178			
4-34-1		Gangpadbreedte voor pallets 1000 x 1200 overdwars	Ast (mm)	3960			
4-34-2		Gangpadbreedte voor pallets 800 x 1200 lengte	Ast (mm)	3760			
4-35		Draaicirkel	Wa (mm)	2285			
4-36		Binnenste draaicirkel	b13 (mm)	815			
4-41		90° kruisend gangpad (met pallet B = 1200 mm, L = 1000 mm)		2052			
4-42		Treehoogte (van grond tot treeplank)	(mm)	440			
4-43		Opstaphoogte (van tussentrede tot treeplank en vloer)	(mm)	250			
PRESTATIES	5-1	Rijsnelheid met/zonder last	km/u	18,0/19,0	18,0/18,0	18,0/19,0	
	5-1-1	Rijsnelheid met/zonder last, achteruit	km/u	18,0/19,0	18,0/18,0	18,0/19,0	
	5-2	Hefsnelheid, met/zonder last ⁽⁵⁾	m/s	0,51/0,54			
	5-3	Daalsnelheid met/zonder last	m/s	0,43/0,40			
	5-5	Trekkracht, met last ⁽⁶⁾	N	17.000	16.500	18.500	
	5-7	Klimvermogen, met/zonder last ⁽⁷⁾	%	22/26		25/26	
	5-9	Acceleratietijd met/zonder last (tot 15 m)	s	4,4/4,0		4,5/4,0	
	5-10	Bedrijfsrem		Hydraulisch			
	VERBRANDINGSMOTOR	7-1	Fabrikant/type motor		Yanmar/4TNV86CT	Yanmar/4TNE94L	Yanmar/4TN88G/GN
		7-2	Energieverbruik volgens ISO 1585	kW	34,6	35,5	41,7
7-3		Nominaal toerental	min-1	2500	2400	2500	
7-3-1		Koppel bij 1/min.	(N-m/min)	167/1625	162/1500	174/1690	
7-4		Aantal cilinders/cilinderinhoud	(-)/(cm ³)	4/2091	4/3053	4/2190	
7-5		Brandstofverbruik conform VDI 2198	l/u of kg/u	2,6	3,0	2,6	
7-5-1		Brandstofverbruik conform VDI EN16796	l/u of kg/u	N.v.t.			
7-6		Omzet-output (Power/ECO)	(1/h)	72		80	
AANVULLENDE GEGEVENS	8-1	Soort aandrijvingsregeling		Automatisch			
	10-1	Werkdruk voor hulpstukken	bar	175			
	10-2	Olievolume voor voorzetapparaat ⁽⁸⁾	l/min	64			
	10-3	Hydraulische olietank, capaciteit	liter	42	52		
	10-4	Capaciteit volle tank	liter	42		-	
	10-7	Geluidsniveau bij de chauffeursstoel ⁽⁹⁾	dB (A)	82			
	10-7-1	Gegarandeerd geluidsvermogen 2001/14/EG	dB (A)	N.v.t.			
	10-8	Type trekoogkoppeling		Pin			

GP2.5N DIESEL/LPG - PRIMEMATCH

ALGEMEEN	1-1	Fabrikant		Yale			
	1-2	Model		GP2.0N			
	1-2-1	Motor		Yanmar 2.1L	Yanmar 3.0L	Yanmar 2.2L	
	1-2-2	CE-conformiteit/emissionormen		Stage V	Niet-gecertificeerd	Niet-gecertificeerd en Stage V	
	1-2-3	Transmissie		Mechanische Powershift			
	1-2-4	Type remmen		Trommelremmen			
	1-3	Aandrijving: elektrisch (batterij of stroomnet), diesel, benzine, lpg		Diesel		Lpg	
	1-4	Manier van bediening: met de hand, lopend, staand, zittend, orderverzameltruck		Zittend			
	1-5	Nominale capaciteit/nominale belasting	Q (t)	2,5			
1-6	Lastzwaartepunt	c (mm)	500				
1-8	Lastzwaartepuntafstand, van het midden van de aandrijfas tot de vorken	x (mm)	475				
1-9	Wielbasis	y (mm)	1650				
GEWICHT	2-1	Eigen gewicht	kg	3865			
	2-2	Asbelasting met last, voor/achter	kg	5593/772			
	2-3	Asbelasting zonder last, voor/achter	kg	1615/2250			
WIELEN	3-1	Banden, voor/achter		Superelastisch			
	3-2	Bandenmaat, voor		7,00 X 12			
	3-3	Bandenmaat, achter		6,00 X 9			
	3-5	Aantal wielen, voor/achter (X = aangedreven)		2x/2			
	3-6	Spoorbreedte voor	b10 (mm)	976			
	3-7	Spoorbreedte achter	b11 (mm)	980			
	AFMETINGEN	4-1	Mastneiging/vorkenbord naar voren/achteren	α/β (°)	6/6		
4-2		Hoogte hefmast, ingeschoven	h1 (mm)	2010			
4-3		Vrije hefhoogte ⁽¹⁾	h2 (mm)	160			
4-4		Hefhoogte ⁽¹⁾	h3 (mm)	3000			
4-5		Hoogte, mast uitgeschoven ⁽²⁾	h4 (mm)	3575			
4-7		Hoogte van beschermkap	h6 (mm)	2150			
4-8		Hoogte zitting verband met SIP/hoogte voetenplank ⁽³⁾	h7 (mm)	1143			
4-12		Hoogte koppeling	h10 (mm)	420			
4-19		Lengte totaal (met standaard vorken)	l1 (mm)	3685			
4-20		Lengte tot voorzijde vorken	l2 (mm)	2615			
4-21		Totale breedte (enkel/breed/dubbel)	b1 (mm)	1205/1590			
4-22		Vorkafmetingen DIN ISO 2331	s/e/l (mm)	40 x 122 x 1070			
4-23		Vorkenbord ISO 2328, klasse/type A, B		II A			
4-24		Breedte vorkenbord ⁽⁴⁾	b3 (mm)	1040			
4-31		Bodemvrijheid met last, onder de mast	m1 (mm)	115			
4-32		Bodemvrijheid, middenpunt van wielbasis	m2 (mm)	178			
4-34-1		Gangpadbreedte voor pallets 1000 x 1200 overdwers	Ast (mm)	4032			
4-34-2		Gangpadbreedte voor pallets 800 x 1200 lengte	Ast (mm)	3832			
4-35		Draaicirkel	Wa (mm)	2357			
4-36		Binnenste draaicirkel	b13 (mm)	815			
4-41		90° kruisend gangpad (met pallet B = 1200 mm, L = 1000 mm)		2062			
4-42	Treehoogte (van grond tot treeplank)	(mm)	440				
4-43	Opstaphoogte (van tussentreden tot treeplank en vloer)	(mm)	250				
PRESTATIES	5-1	Rijsnelheid met/zonder last	km/u	18,0/19,0	18,0/18,0	18,0/19,0	
	5-1-1	Rijsnelheid met/zonder last, achteruit	km/u	18,0/19,0	18,0/18,0	18,0/19,0	
	5-2	Hefsnelheid, met/zonder last ⁽⁵⁾	m/s	0,51/0,54			
	5-3	Daalsnelheid met/zonder last	m/s	0,45/0,41	0,45/0,42	0,45/0,41	
	5-5	Trekkracht, met last ⁽⁶⁾	N	19.000	18.500	20.000	
	5-7	Klimvermogen, met/zonder last ⁽⁷⁾	%	20/24		24/25	
	5-9	Acceleratietijd met/zonder last (tot 15 m)	s	4,3/4,1	4,5/4,1	4,6/4,1	
	5-10	Bedrijfsrem		Hydraulisch			
	VERBRANDINGSMOTOR	7-1	Fabrikant/type motor		Yanmar/4TNV86CT	Yanmar/4TNE94L	Yanmar/4TN88G/GN
		7-2	Energieverbruik volgens ISO 1585	kW	34,6	35,5	41,7
7-3		Nominaal toerental	min-1	2500	2400	2500	
7-3-1		Koppel bij 1/min.	(N-m/min)	167/1625	162/1500	174/1690	
7-4		Aantal cilinders/cilinderinhoud	(-)/(cm ³)	4/2091	4/3053	4/2190	
7-5		Brandstofverbruik conform VDI 2198	l/u of kg/u	2,8	3,3	2,8	
7-5-1		Brandstofverbruik conform VDI EN16796	l/u of kg/u	N.v.t.			
7-6	Omzet-output (Power/ECO)	(1/h)	70		78		
AANVULLENDE GEGEVENS	8-1	Soort aandrijvingsregeling		Automatisch			
	10-1	Werkdruk voor hulpstukken	bar	175			
	10-2	Olievolume voor voorzetapparatuur ⁽⁸⁾	l/min	64			
	10-3	Hydraulische olietank, capaciteit	liter	42	52		
	10-4	Capaciteit volle tank	liter	42	-		
	10-7	Geluidsniveau bij de chauffeursstoel ⁽⁹⁾	dB (A)	82			
	10-7-1	Gegarandeerd geluidsvermogen 2001/14/EG	dB (A)	N.v.t.			
	10-8	Type trekoogkoppeling		Pin			

5 OPMERKING: de bovengenoemde specificaties gelden (tenzij anders aangegeven) voor een standaardtruck zonder optionele uitrusting.

GP3.0N DIESEL/LPG - PRIMEMATCH

ALGEMEEN	1-1	Fabrikant		Yale			
	1-2	Model		GP3.0N			
	1-2-1	Motor		Yanmar 2.1L	Yanmar 3.3L	Yanmar 2.2L	
	1-2-2	CE-conformiteit/emissionormen		Stage V	Niet-gecertificeerd	Niet-gecertificeerd en Stage V	
	1-2-3	Transmissie		Mechanische Powershift			
	1-2-4	Type remmen		Trommelremmen			
	1-3	Aandrijving: elektrisch (batterij of stroomnet), diesel, benzine, lpg		Diesel		Lpg	
	1-4	Manier van bediening: met de hand, lopend, staand, zittend, orderverzameltruck		Zittend			
	1-5	Nominale capaciteit/nominale belasting	Q (t)	3,0			
1-6	Lastzwaartepunt	c (mm)	500				
1-8	Lastzwaartepuntafstand, van het midden van de aandrijfas tot de vorken	x (mm)	495				
1-9	Wielbasis	y (mm)	1700				
GEWICHT	2-1	Eigen gewicht	kg	4455			
	2-2	Asbelasting met last, voor/achter	kg	6545/910			
	2-3	Asbelasting zonder last, voor/achter	kg	1795/2650			
WIELEN	3-1	Banden, voor/achter		Superelastisch			
	3-2	Bandenmaat, voor		28 X 9 – 15			
	3-3	Bandenmaat, achter		6,5 X 10			
	3-5	Aantal wielen, voor/achter (X = aangedreven)		2x/2			
	3-6	Spoorbreedte voor	b10 (mm)	1004			
	3-7	Spoorbreedte achter	b11 (mm)	982			
	AFMETINGEN	4-1	Mastneiging/vorkenbord naar voren/achteren	α/β (°)	6/6		
4-2		Hoogte hefmast, ingeschoven	h1 (mm)	2075			
4-3		Vrije hefhoogte ⁽¹⁾	h2 (mm)	165			
4-4		Hefhoogte ⁽¹⁾	h3 (mm)	3000			
4-5		Hoogte, mast uitgeschoven ⁽²⁾	h4 (mm)	3640			
4-7		Hoogte van beschermkap	h6 (mm)	2175			
4-8		Hoogte zitting verband met SIP/hoogte voetenplank ⁽³⁾	h7 (mm)	1168			
4-12		Hoogte koppeling	h10 (mm)	445			
4-19		Lengte totaal (met standaard vorken)	l1 (mm)	3800			
4-20		Lengte tot voorzijde vorken	l2 (mm)	2730			
4-21		Totale breedte (enkel/breed/dubbel)	b1 (mm)	1232/1730			
4-22		Vorkafmetingen DIN ISO 2331	s/e/l (mm)	45 x 122 x 1070			
4-23		Vorkenbord ISO 2328, klasse/type A, B		III A			
4-24		Breedte vorkenbord ⁽⁴⁾	b3 (mm)	1100			
4-31		Bodemvrijheid met last, onder de mast	m1 (mm)	130			
4-32		Bodemvrijheid, middenpunt van wielbasis	m2 (mm)	203			
4-34-1		Gangpadbreedte voor pallets 1000 x 1200 overdwers	Ast (mm)	4151			
4-34-2		Gangpadbreedte voor pallets 800 x 1200 lengte	Ast (mm)	3951			
4-35		Draaicirkel	Wa (mm)	2461			
4-36		Binnenste draaicirkel	b13 (mm)	825			
4-41		90° kruisend gangpad (met pallet B = 1200 mm, L = 1000 mm)		2127			
4-42	Treehoogte (van grond tot treeplank)	(mm)	462				
4-43	Opstaphoogte (van tussentrede tot treeplank en vloer)	(mm)	250				
PRESTATIES	5-1	Rijsnelheid met/zonder last	km/u	19,0/20,0	18,0/19,0	19,0/20,0	
	5-1-1	Rijsnelheid met/zonder last, achteruit	km/u	19,0/20,0	18,0/19,0	19,0/20,0	
	5-2	Hefsnelheid, met/zonder last ⁽⁵⁾	m/s	0,40/0,43			
	5-3	Daalsnelheid met/zonder last	m/s	0,40/0,38		0,45/0,38	
	5-5	Trekkracht, met last ⁽⁶⁾	N	19.000		18.000	
	5-7	Klimvermogen, met/zonder last ⁽⁷⁾	%	23/26		21/25	
	5-9	Acceleratietijd met/zonder last (tot 15 m)	s	4,5/4,1		4,6/4,1	
	5-10	Bedrijfsrem		Hydraulisch			
	VERBRANDINGSMOTOR	7-1	Fabrikant/type motor		Yanmar/4TNV86CHT	Yanmar/4TNE98	Yanmar/4TN88G/GN
		7-2	Energieverbruik volgens ISO 1585	kW	44	42	
7-3		Nominaal toerental	min-1	2500	2300	2500	
7-3-1		Koppel bij 1/min.	(N-m/min)	202/1675	200/1700	174/1690	
7-4		Aantal cilinders/cilinderinhoud	(-)/(cm ³)	4/2091	4/3053	4/2190	
7-5		Brandstofverbruik conform VDI 2198	l/u of kg/u	3,1	4	3,8	
7-5-1		Brandstofverbruik conform VDI EN16796	l/u of kg/u	N.v.t.			
7-6		Omzet-output (Power/ECO)	(1/h)	76		73	
AANVULLENDE GEGEVENS	8-1	Soort aandrijvingsregeling		Automatisch			
	10-1	Werkdruk voor hulpstukken	bar	175			
	10-2	Olievolume voor voorzetapparaat ⁽⁸⁾	l/min	64			
	10-3	Hydraulische olietank, capaciteit	liter	64			
	10-4	Capaciteit volle tank	liter	42		-	
	10-7	Geluidsniveau bij de chauffeursstoel ⁽⁹⁾	dB (A)	82	83	82	
	10-7-1	Gegarandeerd geluidsvermogen 2001/14/EG	dB (A)	N.v.t.			
	10-8	Type trekoogkoppeling		Pin			

GP3.5N DIESEL/LPG - PRIMEMATCH

ALGEMEEN	1-1	Fabrikant		Yale			
	1-2	Model		GP3.5N			
	1-2-1	Motor		Yanmar 2.1L	Yanmar 3.3L	Yanmar 2.2L	
	1-2-2	CE-conformiteit/emissionormen		Stage V	Niet-gecertificeerd	Niet-gecertificeerd en Stage V	
	1-2-3	Transmissie		Mechanische Powershift			
	1-2-4	Type remmen		Trommelremmen			
	1-3	Aandrijving: elektrisch (batterij of stroomnet), diesel, benzine, lpg		Diesel		Lpg	
	1-4	Manier van bediening: met de hand, lopend, staand, zittend, ordervverzameltruck		Zittend			
	1-5	Nominale capaciteit/nominale belasting	Q (t)	3,5			
	1-6	Lastzwaartepunt	c (mm)	500			
1-8	Lastzwaartepuntafstand, van het midden van de aandrijfas tot de vorken	x (mm)	510				
1-9	Wielbasis	y (mm)	1700				
GEWICHT	2-1	Eigen gewicht	kg	4880			
	2-2	Asbelasting met last, voor/achter	kg	7380/1000			
	2-3	Asbelasting zonder last, voor/achter	kg	1800/3070			
WIELEN	3-1	Banden, voor/achter		Superelastisch			
	3-2	Bandenmaat, voor		28 X 9 – 15			
	3-3	Bandenmaat, achter		6,5 X 10			
	3-5	Aantal wielen, voor/achter (X = aangedreven)		2x/2			
	3-6	Spoorbreedte voor	b10 (mm)	1004			
	3-7	Spoorbreedte achter	b11 (mm)	982			
	AFMETINGEN	4-1	Mastneiging/vorkenbord naar voren/achteren	α/β (°)	6/6		
4-2		Hoogte hefmast, ingeschoven	h1 (mm)	2075			
4-3		Vrije hefhoogte ⁽¹⁾	h2 (mm)	165			
4-4		Hefhoogte ⁽¹⁾	h3 (mm)	3000			
4-5		Hoogte, mast uitgeschoven ⁽²⁾	h4 (mm)	3640			
4-7		Hoogte van beschermkap	h6 (mm)	2175			
4-8		Hoogte zitting verband met SIP/hoogte voetenplank ⁽³⁾	h7 (mm)	1168			
4-12		Hoogte koppeling	h10 (mm)	445			
4-19		Lengte totaal (met standaard vorken)	l1 (mm)	3890			
4-20		Lengte tot voorzijde vorken	l2 (mm)	2820			
4-21		Totale breedte (enkel/breed/dubbel)	b1 (mm)	1232/1730			
4-22		Vorkafmetingen DIN ISO 2331	s/e/l (mm)	45 x 122 x 1070			
4-23		Vorkenbord ISO 2328, klasse/type A, B		III A			
4-24		Breedte vorkenbord ⁽⁴⁾	b3 (mm)	1100			
4-31		Bodemvrijheid met last, onder de mast	m1 (mm)	130			
4-32		Bodemvrijheid, middenpunt van wielbasis	m2 (mm)	203			
4-34-1		Gangpadbreedte voor pallets 1000 x 1200 overdwars	Ast (mm)	4244			
4-34-2		Gangpadbreedte voor pallets 800 x 1200 lengte	Ast (mm)	4044			
4-35		Draaicirkel	Wa (mm)	2534			
4-36		Binnenste draaicirkel	b13 (mm)	825			
4-41	90° kruisend gangpad (met pallet B = 1200 mm, L = 1000 mm)		2170				
4-42	Treehoogte (van grond tot treeplank)	(mm)	462				
4-43	Opstaphoogte (van tussentreden tot treeplank en vloer)	(mm)	250				
PRESTATIES	5-1	Rijsnelheid met/zonder last	km/u	19,0/20,0	18,0/19,0	19,0/20,0	
	5-1-1	Rijsnelheid met/zonder last, achteruit	km/u	19,0/20,0	18,0/19,0	19,0/20,0	
	5-2	Hefsnelheid, met/zonder last ⁽⁵⁾	m/s	0,40/0,43	0,37/0,40	0,40/0,43	
	5-3	Daalsnelheid met/zonder last	m/s	0,45/0,38			
	5-5	Trekkkracht, met last ⁽⁶⁾	N	21.000		20.000	
	5-7	Klimvermogen, met/zonder last ⁽⁷⁾	%	20/25		19/25	
	5-9	Acceleratietijd met/zonder last (tot 15 m)	s	4,8/4,2		5,8/4,7	
	5-10	Bedrijfsrem		Hydraulisch			
	VERBRANDINGSMOTOR	7-1	Fabrikant/type motor		Yanmar/4TNV86CHT	Yanmar/4TNE98	Yanmar/4TN88G/GN
		7-2	Energieverbruik volgens ISO 1585	kW	44	42	
7-3		Nominaal toerental	min-1	2500	2300	2500	
7-3-1		Koppel bij 1/min.	(N-m/min)	202/1675	200/1700	174/1690	
7-4		Aantal cilinders/cilinderinhoud	(-)/(cm ³)	4/2091	4/3053	4/2190	
7-5		Brandstofverbruik conform VDI 2198	l/u of kg/u	3,8	4,9	3,9	
7-5-1		Brandstofverbruik conform VDI EN16796	l/u of kg/u	N.v.t.			
7-6	Omzet-output (Power/ECO)	(1/h)	74		72		
AANVULLENDE GEGEVENS	8-1	Soort aandrijvingsregeling		Automatisch			
	10-1	Werkdruk voor hulpstukken	bar	175			
	10-2	Olievolume voor voorzetapparaat ⁽⁸⁾	l/min	64			
	10-3	Hydraulische olietank, capaciteit	liter	64			
	10-4	Capaciteit volle tank	liter	42		-	
	10-7	Geluidsniveau bij de chauffeursstoel ⁽⁹⁾	dB (A)	82	83	82	
	10-7-1	Gegarandeerd geluidsvermogen 2001/14/EG	dB (A)	N.v.t.			
	10-8	Type trekoogkoppeling		Pin			

7 OPMERKING: de bovengenoemde specificaties gelden (tenzij anders aangegeven) voor een standaardtruck zonder optionele uitrusting.

GP2.0N DIESEL/LPG – COREMATCH/INTELMATCH/DURAMATCH

			Yale			
			GP2.0N			
ALGEMEEN	1-1	Fabrikant	Yale			
	1-2	Model	GP2.0N			
	1-2-1	Motor	Yanmar 2.1L	Yanmar 3.0L	Yanmar 2.2L	
	1-2-2	CE-conformiteit/emissionormen	Stage V	Niet-gecertificeerd	Niet-gecertificeerd en Stage V	
	1-2-3	Transmissie	Elektronische powershift/Duramatch, 1 versnelling			
	1-2-4	Type remmen	Trommelremmen			
	1-3	Aandrijving: elektrisch (batterij of stroomnet), diesel, benzine, lpg	Diesel		Lpg	
	1-4	Manier van bediening: met de hand, lopend, staand, zittend, orderversameltruck	Zittend			
	1-5	Nominale capaciteit/nominale belasting	Q (t)	2,0		
	1-6	Lastzwaartepunt	c (mm)	500		
1-8	Lastzwaartepuntafstand, van het midden van de aandrijfjas tot de vorken	x (mm)	470			
1-9	Wielbasis	y (mm)	1650			
GEWICHT	2-1	Eigen gewicht	kg			
	2-2	Asbelasting met last, voor/achter	kg			
	2-3	Asbelasting zonder last, voor/achter	kg			
WIELEN	3-1	Banden, voor/achter	Superelastisch			
	3-2	Bandenmaat, voor	7,00 X 12			
	3-3	Bandenmaat, achter	6,00 X 9			
	3-5	Aantal wielen, voor/achter (X = aangedreven)	2x/2			
	3-6	Spoorbreedte voor	b ₁₀ (mm)	983		
	3-7	Spoorbreedte achter	b ₁₁ (mm)	958		
	AFMETINGEN	4-1	Mastneiging/vorkenbord naar voren/achter	α/β (°)	6/6	
4-2		Hoogte hefmast, ingeschoven	h ₁ (mm)	2570		
4-3		Vrije hefhoogte ⁽¹⁾	h ₂ (mm)	50		
4-4		Hefhoogte ⁽¹⁾	h ₃ (mm)	3900		
4-5		Hoogte, mast uitgeschoven ⁽²⁾	h ₄ (mm)	4500		
4-7		Hoogte van beschermkap	h ₆ (mm)	2160		
4-8		Hoogte zitting verband met SIP/hoogte voetenplank ⁽³⁾	h ₇ (mm)	1145		
4-12		Hoogte koppeling	h ₁₀ (mm)	440		
4-19		Lengte totaal (met standaard vorken)	l ₁ (mm)	3534		
4-20		Lengte tot voorzijde vorken	l ₂ (mm)	2534		
4-21		Totale breedte (enkel/breed/dubbel)	b ₁ (mm)	1160/1280/1542		
4-22		Vorkafmetingen DIN ISO 2331	s/e/l (mm)	40 X 100 X 1000		
4-23		Vorkenbord ISO 2328, klasse/type A, B		II A		
4-24		Breedte vorkenbord ⁽⁴⁾	b ₃ (mm)	1070		
4-31		Bodemvrijheid met last, onder de mast	m ₁ (mm)	130		
4-32		Bodemvrijheid, middenpunt van wielbasis	m ₂ (mm)	160		
4-34-1		Gangpadbreedte voor pallets 1000 x 1200 overdwars	A _{st} (mm)	3861		
4-34-2		Gangpadbreedte voor pallets 800 x 1200 lengte	A _{st} (mm)	4061		
4-35		Draaicirkel	W _a (mm)	2191		
4-36		Binnenste draaicirkel	b ₁₃ (mm)	640		
4-41		90° kruisend gangpad (met pallet B = 1200 mm, L = 1000 mm)		2018		
4-42		Treehoogte (van grond tot treeplank)	(mm)	440		
4-43		Opstaphoogte (van tussentreden tot treeplank en vloer)	(mm)	250		
PRESTATIES	5-1	Rijsnelheid met/zonder last	km/u	18,5/18,7	17,5/17,8	18,5/18,7
	5-1-1	Rijsnelheid met/zonder last, achteruit	km/u	18,8/19,0	17,7/18,1	18,8/19,0
	5-2	Hefsnellheid, met/zonder last ⁽⁵⁾	m/s	0,61/0,65	0,6/0,65	0,61/0,65
	5-3	Daalsnelheid met/zonder last	m/s	0,58/0,5	0,58/0,49	0,58/0,50
	5-5	Trekkkracht, met last ⁽⁶⁾	N	15.917	15.233	17.304
	5-7	Klimvermogen, met/zonder last ⁽⁷⁾	%	30/30	29/30	33/30
	5-9	Acceleratietijd met/zonder last (tot 15 m)	s	5,2/4,7	5,05/4,48	5,4/4,3
	5-10	Bedrijfsrem		Hydraulisch		
	VERBRANDINGSMOTOR	7-1	Fabrikant/type motor	Yanmar/4TNV86CT	Yanmar/4TNE94L	Yanmar/4TN88G/GN
		7-2	Energieverbruik volgens ISO 1585	kW	36,6	34,1
7-3		Nominaal toerental	min-1	2500	2200	2500
7-3-1		Koppel bij 1/min.	(N-m/min)	167/1625	162/1500	174/1690
7-4		Aantal cilinders/cilinderinhoud	(-)/(cm ³)	4/2091	4/3053	4/2190
7-5		Brandstofverbruik afhankelijk van VDI 2198 (CDP/VDP)	l/u of kg/u	2,5/2,3	3,15/2,72	2,4/2,2
7-5-1		Brandstofverbruik volgens VDI EN16796 (CDP/VDP)	l/u of kg/u	2,1/2,0	2,81/2,42	2,1/2,0
7-6	Omzet-output (Power/ECO)	(1/h)	92/83	N.v.t.	96/85	
AANVULLENDE GEGEVENS	8-1	Soort aandrijvingsregeling	Automatisch			
	10-1	Werkdruk voor hulpstukken	bar	175		
	10-2	Olievolume voor voorzetapparatuur ⁽⁸⁾	l/min	64		
	10-3	Hydraulische olietank, capaciteit	liter	34,2	40,6	
	10-4	Capaciteit volle tank	liter	39,9		-
	10-7	Geluidsniveau bij de chauffeursstoel ⁽⁹⁾	dB (A)	78	82	77
	10-7-1	Gegarandeerd geluidsvermogen 2001/14/EG	dB (A)	101	N.v.t.	101
	10-8	Type trekoogkoppeling		Pin		

GP2.5N DIESEL/LPG – COREMATCH/INTELMATCH/DURAMATCH

			Yale			
			GP2.5N			
ALGEMEEN	1-1	Fabrikant				
	1-2	Model				
	1-2-1	Motor	Yanmar 2.1L	Yanmar 3.0L	Yanmar 2.2L	
	1-2-2	CE-conformiteit/emissionormen	Stage V	Niet-gecertificeerd	Niet-gecertificeerd en Stage V	
	1-2-3	Transmissie	Elektronische powershift/Duramatch, 1 versnelling			
	1-2-4	Type remmen	Trommelremmen			
	1-3	Aandrijving: elektrisch (batterij of stroomnet), diesel, benzine, lpg	Diesel			
	1-4	Manier van bediening: met de hand, lopend, staand, zittend, orderverzameltruck	Zittend			
	1-5	Nominale capaciteit/nominale belasting	Q (t)	2,5		
	1-6	Lastzwaartepunt	c (mm)	500		
1-8	Lastzwaartepuntafstand, van het midden van de aandrijfjas tot de vorken	x (mm)	470			
1-9	Wielbasis	y (mm)	1650			
GEWICHT	2-1	Eigen gewicht	kg			
	2-2	Asbelasting met last, voor/achter	kg			
	2-3	Asbelasting zonder last, voor/achter	kg			
WIELEN	3-1	Banden, voor/achter	Superelastisch			
	3-2	Bandenmaat, voor	7,00 X 12			
	3-3	Bandenmaat, achter	6,00 X 9			
	3-5	Aantal wielen, voor/achter (X = aangedreven)	2x/2			
	3-6	Spoorbreedte voor	b ₁₀ (mm)	983		
	3-7	Spoorbreedte achter	b ₁₁ (mm)	958		
	AFMETINGEN	4-1	Mastneiging/vorkenbord naar voren/achteren	α/β (°)	6/6	
4-2		Hoogte hefmast, ingeschoven	h ₁ (mm)	2570		
4-3		Vrije hefhoogte ⁽¹⁾	h ₂ (mm)	50		
4-4		Hefhoogte ⁽¹⁾	h ₃ (mm)	3900		
4-5		Hoogte, mast uitgeschoven ⁽²⁾	h ₄ (mm)	4500		
4-7		Hoogte van beschermkap	h ₆ (mm)	2160		
4-8		Hoogte zitting verband met SIP/hoogte voetenplank ⁽³⁾	h ₇ (mm)	1145		
4-12		Hoogte koppeling	h ₁₀ (mm)	440		
4-19		Lengte totaal (met standaard vorken)	l ₁ (mm)	3610		
4-20		Lengte tot voorzijde vorken	l ₂ (mm)	2610		
4-21		Totale breedte (enkel/breed/dubbel)	b ₁ (mm)	1160/1280/1542		
4-22		Vorkafmetingen DIN ISO 2331	s/e/l (mm)	40 X 100 X 1000		
4-23		Vorkenbord ISO 2328, klasse/type A, B		II A		
4-24		Breedte vorkenbord ⁽⁴⁾	b ₃ (mm)	1070		
4-31		Bodemvrijheid met last, onder de mast	m ₁ (mm)	130		
4-32		Bodemvrijheid, middenpunt van wielbasis	m ₂ (mm)	160		
4-34-1		Gangpadbreedte voor pallets 1000 x 1200 overdwars	A _{st} (mm)	3933		
4-34-2		Gangpadbreedte voor pallets 800 x 1200 lengte	A _{st} (mm)	4133		
4-35		Draaicirkel	W _a (mm)	2263		
4-36		Binnenste draaicirkel	b ₁₃ (mm)	640		
4-41		90° kruisend gangpad (met pallet B = 1200 mm, L = 1000 mm)		2057		
4-42		Treehoogte (van grond tot treeplank)	(mm)	440		
4-43		Opstaphoogte (van tussentreden tot treeplank en vloer)	(mm)	250		
PRESTATIES	5-1	Rijsnelheid met/zonder last	km/u	18,4/18,7	17,3/17,8	18,4/18,7
	5-1-1	Rijsnelheid met/zonder last, achteruit	km/u	18,7/19,0	17,6/18,1	18,7/19,0
	5-2	Hefsnelheid, met/zonder last ⁽⁵⁾	m/s	0,60/0,65	0,59/0,65	0,60/0,65
	5-3	Daalsnelheid met/zonder last	m/s	0,58/0,50	0,58/0,49	0,58/0,50
	5-5	Trekkkracht, met last ⁽⁶⁾	N	15.758	15.074	17.145
	5-7	Klimvermogen, met/zonder last ⁽⁷⁾	%	26/26	24/26	28/26
	5-9	Acceleratietijd met/zonder last (tot 15 m)	s	5,5/4,8	5,27/4,88	5,9/4,5
	5-10	Bedrijfsrem		Hydraulisch		
	VERBRANDINGSMOTOR	7-1	Fabrikant/type motor	Yanmar/4TNV86CT	Yanmar/4TNE94L	Yanmar/4TN88G/GN
		7-2	Energieverbruik volgens ISO 1585	kW	36,6	34,1
7-3		Nominaal toerental	min-1	2500	2200	2500
7-3-1		Koppel bij 1/min.	(N-m/min)	167/1625	162/1500	174/1690
7-4		Aantal cilinders/cilinderinhoud	(-)/(cm ³)	4/2091	4/3053	4/2190
7-5		Brandstofverbruik afhankelijk van VDI 2198 (CDP/VDP)	l/u of kg/u	2,9/2,7	3,52/3,14	2,7/2,5
7-5-1		Brandstofverbruik volgens VDI EN16796 (CDP/VDP)	l/u of kg/u	2,5/2,3	3,14/2,8	2,4/2,2
7-6	Omzet-output (Power/ECO)	(1/h)	92/83	N.v.t.	96/85	
AANVULLENDE GEGEVENS	8-1	Soort aandrijvingsregeling	Automatisch			
	10-1	Werkdruk voor hulpstukken	bar	180		
	10-2	Olievolumen voor voorzetapparaat ⁽⁸⁾	l/min	60		
	10-3	Hydraulische olietank, capaciteit	liter	34,2	40,6	
	10-4	Capaciteit volle tank	liter	39,9	N.v.t.	-
	10-7	Geluidsniveau bij de chauffeursstoel ⁽⁹⁾	dB (A)	78	82	77
	10-7-1	Gegarandeerd geluidsvermogen 2001/14/EG	dB (A)	101	N.v.t.	101
	10-8	Type trekoogkoppeling		Pin		

9 **OPMERKING:** de bovengenoemde specificaties gelden (tenzij anders aangegeven) voor een standaardtruck zonder optionele uitrusting.

GP2.5N6 DIESEL/GPL - COREMATCH/INTELMATCH/DURAMATCH

DATI GENERALI	1-1	Costruttore		Yale			
	1-2	Designazione modello		GP2.5N6			
	1-3	Gruppo propulsore		Diesel		Lpg	
	1-3-1	Motore		Yanmar 2.1L	Yanmar 3.3L	Yanmar 2.2L	
	1-3-2	Conformità CE / Norma sulle emissioni		Stage V	Tier III	Tier III e Stage V	
	1-3-3	Trasmissione		Elettronica Powershift/Duramatch, a 1 marcia			
	1-3-4	Tipo di impianto frenante		Freni a tamburo			
	1-4	Tipo di guida		Operatore seduto a bordo			
	1-5	Portata nominale/carico nominale	Q (t)	2,5			
	1-6	Distanza del baricentro del carico	c (mm)	600			
1-8	Distanza del carico, dal centro dell'assale di trazione alla forca	x (mm)	470				
1-9	Interasse	y (mm)	1650				
PESO	2-1	Peso di servizio	kg	4292			
	2-2	Peso sugli assali con carico, ant./post.	kg	5900 / 921			
	2-3	Carico sugli assali senza carico, ant./post.	kg	1778 / 2514			
GOMMATURA	3-1	Gommatura, anteriore/posteriore		Superelastica			
	3-2	Dimensioni ruote anteriori		28 X 9 - 15			
	3-3	Dimensioni gommatura, posteriore		6,5 X 10			
	3-5	Numero ruote, ant./post. (X = non motrici)		2x / 2			
	3-6	Carreggiata anteriore	b ₁₀ (mm)	959			
	3-7	Battistrada posteriore	b ₁₁ (mm)	958			
	DIMENSIONI	4-1	Inclinazione del montante/piastra portaforche in avanti/all'indietro	α / β (°)	6/6		
4-2		Altezza, con montante abbassato	h ₁ (mm)	2592			
4-3		Sollevamento libero ⁽¹⁾	h ₂ (mm)	50			
4-4		Sollevamento ⁽¹⁾	h ₃ (mm)	3900			
4-5		Altezza, con montante esteso ⁽²⁾	h ₄ (mm)	4500			
4-7		Altezza del tettuccio di protezione	h ₆ (mm)	2182			
4-8		Altezza sedile rispetto a SIP/altezza supporto ⁽³⁾	h ₇ (mm)	1167			
4-12		Altezza attacco	h ₁₀ (mm)	452			
4-19		Lunghezza totale	l ₁ (mm)	3714			
4-20		Lunghezza compresa spalla forche	l ₂ (mm)	2714			
4-21		Larghezza totale (ruote singole / larghe / gemellate)	b ₁ /b ₂ (mm)	1186 / 1353 / 1545			
4-22		Dimensioni forche DIN ISO 2331	s/e/l (mm)	50 x 120 x 1000			
4-23		Piastra portaforche ISO 2328, classe/tipo A, B		II A			
4-24		Larghezza piastra portaforche ⁽⁴⁾	b ₃ (mm)	1070			
4-31		Altezza dal suolo, con carico, sotto il montante	m ₁ (mm)	152			
4-32		Altezza dal suolo, al centro dell'interasse	m ₂ (mm)	182			
4-34-1		Larghezza corsia per pallet 1000 x 1200 mm in senso trasversale	A _{st} (mm)	4027			
4-34-2		Larghezza corsia per pallet 800 x 1200 mm in senso longitudinale	A _{st} (mm)	4227			
4-35		Raggio di sterzata	W _a (mm)	2333			
4-36		Raggio di sterzata interno	b ₁₃ (mm)	660			
4-41		Intersezione in corsia a 90° (con pallet larg. = 1200mm, lung. = 1000mm)		2089			
4-42	Altezza gradino (dal suolo alla pedana)	(mm)	462				
4-43	Altezza gradino (tra i gradini intermedi fra la pedana e il suolo)	(mm)	250				
PRESTAZIONI	5-1	Velocità di marcia con/senza carico	km/h	18,5 / 18,7			
	5-1-1	Velocità di marcia con/senza carico, retromarcia	km/h	18,8 / 19,0			
	5-2	Velocità di sollevamento con/senza carico ⁽⁵⁾	m/s	0,60 / 0,65	0,58 / 0,65	0,60 / 0,65	
	5-3	Velocità di abbassamento con/senza carico	m/s	0,58 / 0,50	0,58 / 0,49	0,58 / 0,5	
	5-5	Forza di trazione al gancio, con/senza carico ⁽⁶⁾	N	19314	20021	16920	
	5-7	Pendenza superabile con/senza carico ⁽⁷⁾	%	30 / 25	31/25	26 / 25	
	5-9	Tempo di accelerazione con/senza carico (a 15m)	s	5,2 / 4,7	5,11 / 4,52	5,1 / 4,5	
	5-10	Freni di servizio		Idraulici			
	MOTORE	7-1	Costruttore/tipo motore		Yanmar / 4TNV86CHT	Yanmar 4TNE98	Yanmar / 4TN88G / GN
		7-2	Potenza motore secondo ISO 1585	kW	44	42,4	42
7-3		Regime nominale	giri/min	2500	2300	2500	
7-3-1		Coppia a giri/min	(N-m/min)	202 / 1675	200 / 1700	174 / 1690	
7-4		Numero cilindri/cilindrata	(-)/cm ³	4 / 2091	4 / 3319	4 / 2190	
7-5		Consumo carburante secondo il ciclo di prove VDI 2198 (CDP/ VDP)	l/h o kg/h	2,8 / 2,6	3,79 / 3,41	2,8 / 2,6	
7-5-1		Consumo carburante secondo il ciclo di prove VDI EN16796 (CDP/VDP)	l/h o kg/h	2,3 / 2,2	3,37 / 3,04	2,5 / 2,3	
7-6	Rendimento (Power / ECO)	(1/h)	92 / 83	Non applicabile			
DATI AGGIUNTIVI	8-1	Tipo di gruppo di trazione		Automatico			
	10-1	Pressione di esercizio per le attrezzature	bar	180			
	10-2	Portata olio per le attrezzature ⁽⁸⁾	l/min	60			
	10-3	Serbatoio olio idraulico, capacità	litri	34,2	40,6	40,6	
	10-4	Capacità serbatoio carburante	litri	39,9	39,9	-	
	10-7	Livello di pressione sonora percepito dal sedile dell'operatore ⁽⁹⁾	dB(A)	79	82	77	
	10-7-2	Livello garantito di potenza sonora 2001/14/CE	dB(A)	101			
	10-8	Tipo di gancio traino		Perno			

GP3.0N DIESEL/LPG – COREMATCH/INTELMATCH/DURAMATCH

			Yale			
			GP3.0N			
ALGEMEEN	1-1	Fabrikant	Yanmar 2.1L			
	1-2	Model	Yanmar 3.3L			
	1-2-1	Motor	Yanmar 2.2L			
	1-2-2	CE-conformiteit/emissionormen	Stage V	Niet-gecertificeerd	Niet-gecertificeerd en Stage V	
	1-2-3	Transmissie	Elektronische powershift/Duramatch, 1 versnelling			
	1-2-4	Type remmen	Trommelremmen			
	1-3	Aandrijving: elektrisch (batterij of stroomnet), diesel, benzine, lpg	Diesel			
	1-4	Manier van bediening: met de hand, lopend, staand, zittend, orderverzameltruck	Lpg			
	1-5	Nominale capaciteit/nominale belasting	Q (t)	3,0		
	1-6	Lastzwaartepunt	c (mm)	500		
1-8	Lastzwaartepuntafstand, van het midden van de aandrijf-as tot de vorken	x (mm)	495			
1-9	Wielbasis	y (mm)	1700			
GEWICHT	2-1	Eigen gewicht	kg			
	2-2	Asbelasting met last, voor/achter	kg			
	2-3	Asbelasting zonder last, voor/achter	kg			
WIELEN	3-1	Banden, voor/achter	Superelastisch			
	3-2	Bandenmaat, voor	28 X 9 – 15			
	3-3	Bandenmaat, achter	6,5 X 10			
	3-5	Aantal wielen, voor/achter (X = aangedreven)	2x/2			
	3-6	Spoorbreedte voor	b10 (mm)	959		
	3-7	Spoorbreedte achter	b11 (mm)	958		
	AFMETINGEN	4-1	Mastneiging/vorkenbord naar voren/achteren	α/β (°)	6/6	
4-2		Hoogte hefmast, ingeschoven	h1 (mm)	2692		
4-3		Vrije hefhoogte ⁽¹⁾	h2 (mm)	50		
4-4		Hefhoogte ⁽¹⁾	h3 (mm)	3880		
4-5		Hoogte, mast uitgeschoven ⁽²⁾	h4 (mm)	4552		
4-7		Hoogte van beschermkap	h6 (mm)	2182		
4-8		Hoogte zitting verband met SIP/hoogte voetenplank ⁽³⁾	h7 (mm)	1167		
4-12		Hoogte koppeling	h10 (mm)	462		
4-19		Lengte totaal (met standaard vorken)	l1 (mm)	3746		
4-20		Lengte tot voorzijde vorken	l2 (mm)	2746		
4-21		Totale breedte (enkel/breed/dubbel)	b1 (mm)	1186/1353/1545		
4-22		Vorkafmetingen DIN ISO 2331	s/e/l (mm)	50 X 120 X 1000		
4-23		Vorkenbord ISO 2328, klasse/type A, B		III A		
4-24		Breedte vorkenbord ⁽⁴⁾	b3 (mm)	1070		
4-31		Bodemvrijheid met last, onder de mast	m1 (mm)	152		
4-32		Bodemvrijheid, middenpunt van wielbasis	m2 (mm)	182		
4-34-1		Gangpadbreedte voor pallets 1000 x 1200 overdwars	Ast (mm)	4069		
4-34-2		Gangpadbreedte voor pallets 800 x 1200 lengte	Ast (mm)	4269		
4-35		Draaicirkel	Wa (mm)	2374		
4-36		Binnenste draaicirkel	b13 (mm)	660		
4-41		90° kruisend gangpad (met pallet B = 1200 mm, L = 1000 mm)		2110		
4-42		Treehoogte (van grond tot treeplank)	(mm)	462		
4-43		Opstaphoogte (van tussentreden tot treeplank en vloer)	(mm)	250		
PRESTATIES	5-1	Rijsnelheid met/zonder last	km/u			
	5-1-1	Rijsnelheid met/zonder last, achteruit	km/u			
	5-2	Hefsnellheid, met/zonder last ⁽⁵⁾	m/s	0,56/0,61	0,51/0,57	
	5-3	Daalsnelheid met/zonder last	m/s	0,58/0,53		
	5-5	Trekkracht, met last ⁽⁶⁾	N	19.160	19.867	
	5-7	Klimvermogen, met/zonder last ⁽⁷⁾	%	26/24	27/24	
	5-9	Acceleratietijd met/zonder last (tot 15 m)	s	5,3/4,7	5,24/4,53	
	5-10	Bedrijfsrem		Hydraulisch		
	VERBRANDINGSMOTOR	7-1	Fabrikant/type motor	Yanmar/4TNV86CHT	Yanmar/4TNE98	Yanmar/4TN88G/GN
		7-2	Energieverbruik volgens ISO 1585	kW	44	42,4
7-3		Nominaal toerental	min-1	2500	2300	
7-3-1		Koppel bij 1/min.	(N-m/min)	202/1675	190/1700	
7-4		Aantal cilinders/cilinderinhoud	(-)/(cm ³)	4/2091	4/3053	
7-5		Brandstofverbruik afhankelijk van VDI 2198 (CDP/VDP)	l/u of kg/u	3,2/2,9	4,26/3,84	
7-5-1		Brandstofverbruik volgens VDI EN16796 (CDP/VDP)	l/u of kg/u	2,6/2,4	3,79/3,42	
7-6	Omzet-output (Power/ECO)	(1/h)	90/82	N.v.t.		
AANVULLENDE GEGEVENS	8-1	Soort aandrijvingsregeling	Automatisch			
	10-1	Werkdruk voor hulpstukken	bar	180		
	10-2	Olievolume voor voorzetapparaat ⁽⁸⁾	l/min	60		
	10-3	Hydraulische olietank, capaciteit	liter	34,2	40,6	
	10-4	Capaciteit volle tank	liter	39,9		
	10-7	Geluidsniveau bij de chauffeursstoel ⁽⁹⁾	dB (A)	79	82	
	10-7-1	Gegarandeerd geluidsvermogen 2001/14/EG	dB (A)	101	N.v.t.	
	10-8	Type trekoogkoppeling		Pin		

11 OPMERKING: de bovengenoemde specificaties gelden (tenzij anders aangegeven) voor een standaardtruck zonder optionele uitrusting.

GP3.5N DIESEL/LPG – COREMATCH/INTELMATCH/DURAMATCH

			Yale			
			GP3.5N			
ALGEMEEN	1-1	Fabrikant	Yale			
	1-2	Model	GP3.5N			
	1-2-1	Motor	Yanmar 2.1L	Yanmar 3.3L	Yanmar 2.2L	
	1-2-2	CE-conformiteit/emissionormen	Stage V	Niet-gecertificeerd	Niet-gecertificeerd en Stage V	
	1-2-3	Transmissie	Elektronische powershift/Duramatch, 1 versnelling			
	1-2-4	Type remmen	Trommelremmen			
	1-3	Aandrijving: elektrisch (batterij of stroomnet), diesel, benzine, lpg	Diesel		Lpg	
	1-4	Manier van bediening: met de hand, lopend, staand, zittend, orderverzameltruck	Zittend			
	1-5	Nominale capaciteit/nominale belasting	Q (t)	3,5		
	1-6	Lastzwaartepunt	c (mm)	500		
1-8	Lastzwaartepuntafstand, van het midden van de aandrijf-as tot de vorken	x (mm)	495			
1-9	Wielbasis	y (mm)	1700			
GEWICHT	2-1	Eigen gewicht	kg	4.910		
	2-2	Asbelasting met last, voor/achter	kg	7230/1180		
	2-3	Asbelasting zonder last, voor/achter	kg	1683/3227		
WIELEN	3-1	Banden, voor/achter	Superelastisch			
	3-2	Bandenmaat, voor	28 X 9 – 15			
	3-3	Bandenmaat, achter	6,5 X 10			
	3-5	Aantal wielen, voor/achter (X = aangedreven)	2x/2			
	3-6	Spoorbreedte voor	b10 (mm)	959		
	3-7	Spoorbreedte achter	b11 (mm)	958		
	AFMETINGEN	4-1	Mastneiging/vorkenbord naar voren/achter	α/β (°)	6/6	
4-2		Hoogte hefmast, ingeschoven	h1 (mm)	2692		
4-3		Vrije hefhoogte ⁽¹⁾	h2 (mm)	50		
4-4		Hefhoogte ⁽¹⁾	h3 (mm)	3880		
4-5		Hoogte, mast uitgeschoven ⁽²⁾	h4 (mm)	4552		
4-7		Hoogte van beschermkap	h6 (mm)	2182		
4-8		Hoogte zitting verband met SIP/hoogte voetenplank ⁽³⁾	h7 (mm)	1167		
4-12		Hoogte koppeling	h10 (mm)	462		
4-19		Lengte totaal (met standaard vorken)	l1 (mm)	3813		
4-20		Lengte tot voorzijde vorken	l2 (mm)	2813		
4-21		Totale breedte (enkel/breed/dubbel)	b1 (mm)	1186/1353/1545		
4-22		Vorkafmetingen DIN ISO 2331	s/e/l (mm)	50 X 120 X 1000		
4-23		Vorkenbord ISO 2328, klasse/type A, B		III A		
4-24		Breedte vorkenbord ⁽⁴⁾	b3 (mm)	1070		
4-31		Bodemvrijheid met last, onder de mast	m1 (mm)	152		
4-32		Bodemvrijheid, middenpunt van wielbasis	m2 (mm)	182		
4-34-1		Gangpadbreedte voor pallets 1000 x 1200 overdwars	Ast (mm)	4144		
4-34-2		Gangpadbreedte voor pallets 800 x 1200 lengte	Ast (mm)	4344		
4-35		Draaicirkel	Wa (mm)	2449		
4-36		Binnenste draaicirkel	b13 (mm)	660		
4-41		90° kruisend gangpad (met pallet B = 1200 mm, L = 1000 mm)		2149		
4-42		Treelhoogte (van grond tot treeplank)	(mm)	462		
4-43		Opstaphoogte (van tussentreden tot treeplank en vloer)	(mm)	250		
PRESTATIES	5-1	Rijsnelheid met/zonder last	km/u	18,4/18,6		
	5-1-1	Rijsnelheid met/zonder last, achteruit	km/u	18,7/18,9		
	5-2	Hefnelheid, met/zonder last ⁽⁵⁾	m/s	0,56/0,61	0,50/0,57	0,56/0,61
	5-3	Daalsnelheid met/zonder last	m/s	0,58/0,53		
	5-5	Trekkkracht, met last ⁽⁶⁾	N	19.021	19.728	16.626
	5-7	Klimvermogen, met/zonder last ⁽⁷⁾	%	24/20	25/20	21/20
	5-9	Acceleratietijd met/zonder last (tot 15 m)	s	5,5/4,8	5,42/4,59	5,3/4,6
	5-10	Bedrijfsrem		Hydraulisch		
	VERBRANDINGSMOTOR	7-1	Fabrikant/type motor	Yanmar/4TNV86CHT	Yanmar/4TNE98	Yanmar/4TN88G/GN
		7-2	Energieverbruik volgens ISO 1585	kW	44	42,4
7-3		Nominaal toerental	min-1	2500	2300	2500
7-3-1		Koppel bij 1/min.	(N-m/min)	202/1675	190/1700	174/1690
7-4		Aantal cilinders/cilinderinhoud	(-)/(cm ³)	4/2091	4/3053	4/2190
7-5		Brandstofverbruik afhankelijk van VDI 2198 (CDP/VDP)	l/u of kg/u	3,5/3,2	4,80/4,34	3,5/3,2
7-5-1		Brandstofverbruik volgens VDI EN16796 (CDP/VDP)	l/u of kg/u	2,9/2,6	4,03/3,87	3,1/2,8
7-6	Omzet-output (Power/ECO)	(1/h)	89/81	N.v.t.	95/84	
AANVULLENDE GEGEVENS	8-1	Soort aandrijvingsregeling	Automatisch			
	10-1	Werkdruk voor hulpstukken	bar	180		
	10-2	Olievolume voor voorzetapparatuur ⁽⁸⁾	l/min	60		
	10-3	Hydraulische olietank, capaciteit	liter	34,2	40,6	
	10-4	Capaciteit volle tank	liter	39,9		-
	10-7	Geluidsniveau bij de chauffeursstoel ⁽⁹⁾	dB (A)	79	82	77
	10-7-1	Gegarandeerd geluidsvermogen 2001/14/EG	dB (A)	101	N.v.t.	101
	10-8	Type trekoogkoppeling		Pin		

OPMERKINGEN

- (1) TOF = Bovenkant vorken.
 (2) = Zonder lastbeschermrek.
 (3) = Volledig geveerde stoel volgens SIP van fabrikant
 (4) = Tel 32 mm bij met lastbeschermrek.
 (5) = Hydraulische pomp met constant slagvolume (CDP).
 (6) = Bij 1,6 km/u.
 (7) = Bij 4,8 km/u.
 (8) = Variabel.
 (9) = LPAZ, gemeten volgens de testcycli en gebaseerd op de meetwaarden zoals vastgelegd in EN12053.

Specificatieblad truck gebaseerd op:- bovenkant vorken 3290 mm (GP.0-2.5N)/3105 mm (GP3.0-3.5N)
 2-traps LFL-mast met standaard vorkenbord, 1000 mm-vorken met handbediende hendels. Inclusief optioneel ruisreductiepakket.

CERTIFICATIE: de heftrucks van Yale voldoen aan de ontwerp- en bouwvereisten van B56.1-1969, volgens OSHA Deel 1910.178(a)(2), en voldoen aan revisie B56.1 die van toepassing is op het moment van productie. Certificatie van naleving van de geldende ANSI-normen wordt op de truck aangegeven. De prestatiegegevens gelden voor een truck uitgerust zoals beschreven onder Standaarduitrusting in deze technische handleiding. Prestatiegegevens worden beïnvloed door de uitvoering en staat van de truck, de staat van het werkgebied, en juiste service en onderhoud van het voertuig. Als deze specificaties kritiek zijn, dan moet u de voorgestelde toepassing met uw dealer bespreken.

MAST-SPECIFICATIES MET PRIMEMATCH

GDP/GLP2.0N NOMINALE CAPACITEIT BIJ LASTZWAARTEPUNT 500 MM

Maximale vorkhoogte (mm)	Ingeschoven Hoogte (mm)	Uitgeschoven Hoogte zonder lastbeschermrek (mm)	Uitgeschoven Hoogte met 1220 lastbeschermrek (mm)	Vrije heffing Hefhoogte zonder lastbeschermrek (mm)	Achterover kantelen (°)	Capaciteit (in kg) bij lastzwaartepunt op 500 mm			
						Volrubberbanden		Gommatura pneumatica	
						Zonder sideshift (kg)	Met sideshift (kg)	Zonder sideshift (kg)	Met sideshift (kg)
2-traps Limited Free Lift (LFL) mast									
3000	2010	3575	3990	160	10	2000	2000	2000	2000
3300	2160	3875	4290	160	10	2000	2000	2000	2000
3500	2260	4075	4490	160	10	2000	2000	2000	2000
3700	2360	4275	4690	160	6	2000	2000	2000	2000
4000	2560	4575	4990	160	6	2000	2000	2000	2000
4500	2810	5075	5490	160	6	1910	1900	1900	1840
5000	3060	5575	5990	160	6	1810	1790	1680 / 1800	1640 / 1790
5500	3360	6075	6490	160	6	1690	1650	1330 / 1690	1280 / 1650
6000	3610	6575	6990	160	6	1390 / 1570	1360 / 1540	1080 / 1560	1040 / 1520
2-traps Full Free Lift (FFL) hefmast									
3000	2010	3590	3990	1020	10	2000	2000	2000	2000
3300	2160	3890	4290	1170	10	2000	2000	2000	2000
3500	2260	4090	4490	1270	10	2000	2000	2000	2000
3-traps Full Free Lift (FFL) mast									
4350	2010	4867	5340	1020	6	1960	1860	1920 / 1960	1860
4500	2060	5017	5490	1070	6	1930	1830	1860 / 1930	1800 / 1830
4800	2160	5317	5790	1170	6	1860	1760	1750 / 1860	1690 / 1760
5000	2260	5517	5990	1270	6	1820	1720	1610 / 1810	1540 / 1710
5500	2425	6017	6490	1430	6	1590 / 1700	1540 / 1610	1270 / 1690	1220 / 1600
6000	2610	6517	6990	1620	6	1330 / 1570	1280 / 1480	1060 / 1560	990 / 1470
6500	2825	7017	7490	1835	6	1110 / 1430	1050 / 1350	840 / 1410	780 / 1340

(standaard spoorbreedte / dubbele voorwielen) Andere masthoogtes beschikbaar

MAST-SPECIFICATIES MET PRIMEMATCH

GDP/GLP2.0N NOMINALE CAPACITEIT BIJ LASTZWAARTEPUNT 600 MM

Maximale vorkhoogte (mm)	Ingeschoven Hoogte (mm)	Uitgeschoven Hoogte zonder lastbeschermrek (mm)	Uitgeschoven Hoogte met 1220 lastbeschermrek (mm)	Vrije heffing Hefhoogte zonder lastbeschermrek (mm)	Achterover kantelen (°)	Capaciteit (in kg) bij lastzwaartepunt op 600 mm			
						Volrubberbanden		Gommatura pneumatica	
						Zonder sideshift (kg)	Met sideshift (kg)	Zonder sideshift (kg)	Met sideshift (kg)
2-traps Limited Free Lift (LFL) mast									
3000	2010	3575	3990	160	10	1800	1800	1800	1800
3300	2160	3875	4290	160	10	1800	1800	1800	1800
3500	2260	4075	4490	160	10	1800	1800	1800	1800
3700	2360	4275	4690	160	6	1800	1800	1800	1800
4000	2560	4575	4990	160	6	1800	1800	1800	1800
4500	2810	5075	5490	160	6	1710	1710	1710	1710
5000	3060	5575	5990	160	6	1620	1620	1620	1590
5500	3360	6075	6490	160	6	1520	1510	1300 / 1520	1240 / 1500
6000	3610	6575	6990	160	6	1370 / 1420	1330 / 1400	1060 / 1400	1030 / 1390
2-traps Full Free Lift (FFL) hefmast									
3000	2010	3590	3990	1020	10	1800	1800	1800	1800
3300	2160	3890	4290	1170	10	1800	1800	1800	1800
3500	2260	4090	4490	1270	10	1800	1800	1800	1800
3-traps Full Free Lift (FFL) mast									
4350	2010	4867	5340	1020	6	1780	1690	1780	1690
4500	2060	5017	5490	1070	6	1750	1660	1750	1660
4800	2160	5317	5790	1170	6	1690	1610	1690	1600
5000	2260	5517	5990	1270	6	1650	1560	1590 / 1640	1540 / 1560
5500	2425	6017	6490	1430	6	1540	1460	1280 / 1540	1220 / 1460
6000	2610	6517	6990	1620	6	1340 / 1420	1290 / 1350	1060 / 1410	1000 / 1340
6500	2825	7017	7490	1835	6	1110 / 1290	1060 / 1230	840 / 1280	780 / 1210

(standaard spoorbreedte / dubbele voorwielen) Andere masthoogtes beschikbaar

MAST-SPECIFICATIES MET PRIMEMATCH

GDP/GLP2.5N NOMINALE CAPACITEIT BIJ LASTZWAARTEPUNT 500 MM

Maximale vorkhefhoogte (mm)	Ingeschoven Hoogte (mm)	Uitgeschoven Hoogte zonder lastbeschermrek (mm)	Uitgeschoven Hoogte met 1220 lastbeschermrek (mm)	Vrije heffing Hefhoogte zonder lastbeschermrek (mm)	Achterover kantelen (°)	Capaciteit (in kg) bij lastzwaartepunt op 500 mm			
						Volrubberbanden		Gommatura pneumatica	
						Zonder sideshift (kg)	Met sideshift (kg)	Zonder sideshift (kg)	Met sideshift (kg)
2-traps Limited Free Lift (LFL) mast									
3000	2010	3575	3990	160	10	2500	2500	2500	2500
3300	2160	3875	4290	160	10	2500	2500	2500	2500
3500	2260	4075	4490	160	10	2500	2500	2500	2500
3700	2360	4275	4690	160	6	2500	2500	2500	2500
4000	2560	4575	4990	160	6	2500	2500	2500	2500
4500	2810	5075	5490	160	6	2400	2400	2100 / 2390	2040 / 2390
5000	3060	5575	5990	160	6	2290	2290	1880 / 2280	1820 / 2280
5500	3360	6075	6490	160	6	2040 / 2160	1990 / 2160	1520 / 2160	1470 / 2160
6000	3610	6575	6990	160	6	1750 / 2030	1710 / 2030	1260 / 2020	1220 / 2020
2-traps Full Free Lift (FFL) hefmast									
3000	2010	3590	3990	1020	10	2500	2500	2500	2500
3300	2160	3890	4290	1170	10	2500	2500	2500	2500
3500	2260	4090	4490	1270	10	2500	2500	2500	2500
3-traps Full Free Lift (FFL) mast									
4350	2010	4867	5340	1020	6	2400	2280	2090 / 2400	2030 / 2280
4500	2060	5017	5490	1070	6	2370	2250	2030 / 2360	1970 / 2250
4800	2160	5317	5790	1170	6	2300	2180	1910 / 2290	1850 / 2180
5000	2260	5517	5990	1270	6	2240	2130	1780 / 2240	1710 / 2130
5500	2425	6017	6490	1430	6	1890 / 2120	1830 / 2010	1440 / 2110	1380 / 2010
6000	2610	6517	6990	1620	6	1630 / 1980	1580 / 1880	1220 / 1970	1150 / 1870
6500	2825	7017	7490	1835	6	1360 / 1820	1310 / 1730	980 / 1810	920 / 1720

(standaard spoorbreedte / dubbele voorwielen) Andere masthoogtes beschikbaar

MAST-SPECIFICATIES MET PRIMEMATCH

GDP/GLP2.5N NOMINALE CAPACITEIT BIJ LASTZWAARTEPUNT 600 MM

Maximale vorkhefhoogte (mm)	Ingeschoven Hoogte (mm)	Uitgeschoven Hoogte zonder lastbeschermrek (mm)	Uitgeschoven Hoogte met 1220 lastbeschermrek (mm)	Vrije heffing Hefhoogte zonder lastbeschermrek (mm)	Achterover kantelen (°)	Capaciteit (in kg) bij lastzwaartepunt op 600 mm			
						Volrubberbanden		Gommatura pneumatica	
						Zonder sideshift (kg)	Met sideshift (kg)	Zonder sideshift (kg)	Met sideshift (kg)
2-traps Limited Free Lift (LFL) mast									
3000	2010	3575	3990	160	10	2300	2300	2300	2300
3300	2160	3875	4290	160	10	2300	2300	2300	2300
3500	2260	4075	4490	160	10	2300	2300	2300	2300
3700	2360	4275	4690	160	6	2300	2300	2300	2300
4000	2560	4575	4990	160	6	2300	2300	2300	2300
4500	2810	5075	5490	160	6	2200	2200	2030 / 2200	1970 / 2200
5000	3060	5575	5990	160	6	2100	2100	1820 / 2100	1770 / 2100
5500	3360	6075	6490	160	6	1990	1940	1470 / 1980	1430 / 1980
6000	3610	6575	6990	160	6	1720 / 1870	1680 / 1870	1240 / 1860	1200 / 1860
2-traps Full Free Lift (FFL) hefmast									
3000	2010	3590	3990	1020	10	2300	2300	2300	2300
3300	2160	3890	4290	1170	10	2300	2300	2300	2300
3500	2260	4090	4490	1270	10	2300	2300	2300	2300
3-traps Full Free Lift (FFL) mast									
4350	2010	4867	5340	1020	6	2180	2080	2070 / 2180	2010 / 2080
4500	2060	5017	5490	1070	6	2150	2050	2010 / 2150	1950 / 2050
4800	2160	5317	5790	1170	6	2080	1990	1890 / 2080	1830 / 1980
5000	2260	5517	5990	1270	6	2040	1940	1750 / 2030	1690 / 1940
5500	2425	6017	6490	1430	6	1890 / 1920	1830	1440 / 1920	1380 / 1830
6000	2610	6517	6990	1620	6	1640 / 1790	1590 / 1710	1210 / 1780	1150 / 1700
6500	2825	7017	7490	1835	6	1390 / 1660	1330 / 1580	990 / 1640	930 / 1570

(standaard spoorbreedte / dubbele voorwielen) Andere masthoogtes beschikbaar

MAST-SPECIFICATIES MET PRIMEMATCH

GDP/GLP3.0N NOMINALE CAPACITEIT BIJ LASTZWAARTEPUNT 500 MM

Maximale vorkhefhoogte (mm)	Ingeschoven Hoogte (mm)	Uitgeschoven Hoogte zonder lastbeschermerk (mm)	Uitgeschoven Hoogte met 1220 lastbeschermerk (mm)	Vrije heffing Hefhoogte zonder lastbeschermerk (mm)	Achterover kantelen (°)	Capaciteit (in kg) bij lastzwaartepunt op 500 mm			
						Volrubberbanden		Gommatura pneumatica	
						Zonder sideshift (kg)	Met sideshift (kg)	Zonder sideshift (kg)	Met sideshift (kg)
2-traps Limited Free Lift (LFL) mast									
2075	3640	4100	165	10	3000	3000	3000	3000	3000
2225	3940	4400	165	10	3000	3000	3000	3000	3000
2325	4140	4600	165	10	3000	3000	3000	3000	3000
2425	4340	4800	165	6	3000	3000	3000	3000	3000
2625	4640	5100	165	6	3000	3000	3000	3000	2960
2875	5140	5600	165	6	2890	2890	2780 / 2890	2750 / 2890	2720
3125	5640	6100	165	6	2780	2780	2470 / 2770	2440 / 2770	2390
3425	6140	6600	165	6	2430 / 2650	2400 / 2650	2030 / 2640	2000 / 2640	1890
3675	6640	7100	165	6	1970 / 2410	1930 / 2370	1590 / 2410	1550 / 2370	1370
2-traps Full Free Lift (FFL) hefmast									
2075	3650	4100	975	10	3000	3000	3000	3000	3000
2225	3950	4400	1125	10	3000	3000	3000	3000	3000
2325	4150	4600	1225	10	3000	3000	3000	3000	3000
3-traps Full Free Lift (FFL) mast									
2075	4950	5450	975	6	2910	2690	2880 / 2910	2690	2750
2125	5100	5600	1025	6	2830	2620	2680 / 2830	2620	2640
2225	5400	5900	1125	6	2760	2550	2610 / 2760	2550	2590
2325	5600	6100	1225	6	2670 / 2710	2510	2330 / 2710	2270 / 2500	2580~
2490	6100	6600	1380	6	2250 / 2580	2200 / 2380	1930 / 2570	1870 / 2370	2440~
2675	6600	7100	1575	6	1770 / 2430	1730 / 2240	1440 / 2410	1400 / 2230	2280~
2890	7100	7600	1790	6	1430 / 2270	1390 / 2100	1110 / 2240	1060 / 2080	2100~

(standaard spoorbreedte / dubbele voorwielen) Andere masthoogtes beschikbaar

MAST-SPECIFICATIES MET PRIMEMATCH

GDP/GLP3.0N NOMINALE CAPACITEIT BIJ LASTZWAARTEPUNT 600 MM

Maximale vorkhefhoogte (mm)	Ingeschoven Hoogte (mm)	Uitgeschoven Hoogte zonder lastbeschermerk (mm)	Uitgeschoven Hoogte met 1220 lastbeschermerk (mm)	Vrije heffing Hefhoogte zonder lastbeschermerk (mm)	Achterover kantelen (°)	Capaciteit (in kg) bij lastzwaartepunt op 600 mm			
						Volrubberbanden		Gommatura pneumatica	
						Zonder sideshift (kg)	Met sideshift (kg)	Zonder sideshift (kg)	Met sideshift (kg)
2-traps Limited Free Lift (LFL) mast									
3000	2075	3640	4100	165	10	2940	2860	2940	2860
3300	2225	3940	4400	165	10	2940	2850	2940	2850
3500	2325	4140	4600	165	10	2930	2850	2930	2850
3700	2425	4340	4800	165	6	2930	2840	2930	2840
4000	2625	4640	5100	165	6	2910	2820	2910	2820
4500	2875	5140	5600	165	6	2800	2720	2670	2630
5000	3125	5640	6100	165	6	2680	2600	2390	2350
5500	3425	6140	6600	165	6	2360 / 2540	2320 / 2460	1960	1930
6000	3675	6640	7100	165	6	1910 / 2390	1880 / 2320	1540	1520
2-traps Full Free Lift (FFL) hefmast									
3000	2075	3650	4100	975	10	2930	2840	2920	2840
3300	2225	3950	4400	1125	10	2930	2840	2920	2840
3500	2325	4150	4600	1225	10	2920	2840	2920	2840
3-traps Full Free Lift (FFL) mast									
4350	2075	4950	5450	975	6	2640	2460	2640	2460
4500	2125	5100	5600	1025	6	2570	2390	2570	2390
4800	2225	5400	5900	1125	6	2510	2330	2510	2330
5000	2325	5600	6100	1225	6	2460	2290	2320 / 2460	2260 / 2290
5500	2490	6100	6600	1380	6	2240 / 2340	2180	1920 / 2330	1870 / 2170
6000	2675	6600	7100	1575	6	1780 / 2210	1730 / 2050	1450 / 2190	1400 / 2040
6500	2890	7100	7600	1790	6	1450 / 2070	1400 / 1920	1120 / 2050	1070 / 1900

(standaard spoorbreedte / dubbele voorwielen) Andere masthoogtes beschikbaar

MAST-SPECIFICATIES MET PRIMEMATCH

GDP/GLP3.5N NOMINALE CAPACITEIT BIJ LASTZWAARTEPUNT 500 MM

Maximale vorkhefhoogte (mm)	Ingeschoven Hoogte (mm)	Uitgeschoven Hoogte zonder lastbeschermerk (mm)	Uitgeschoven Hoogte met 1220 lastbeschermerk (mm)	Vrije heffing Hefhoogte zonder lastbeschermerk (mm)	Achterover kantelen (°)	Capaciteit (in kg) bij lastzwaartepunt op 500 mm			
						Volrubberbanden		Gommatura pneumatica	
						Zonder sideshift (kg)	Met sideshift (kg)	Zonder sideshift (kg)	Met sideshift (kg)
2-traps Limited Free Lift (LFL) mast									
3000	2150	3700	4100	170	10	3500	3500	3500	3500
3300	2300	4000	4400	170	10	3500	3500	3500	3500
3500	2400	4200	4600	170	10	3500	3500	3500	3500
3700	2500	4400	4800	170	6	3500	3500	3500	3500
4000	2700	4700	5100	170	6	3500	3500	3360 / 3500	3300 / 3500
4500	2950	5200	5600	170	6	3390	3390	3020 / 3380	2960 / 3380
5000	3200	5700	6100	170	6	3050 / 3260	3000 / 3260	2540 / 3260	2490 / 3260
5500	3500	6200	6600	170	6	2540 / 3130	2500 / 3130	2060 / 3120	2020 / 3120
6000	3750	6700	7100	170	6	2120 / 2980	2080 / 2980	1670 / 2970	1640 / 2930
2-traps Full Free Lift (FFL) hefmast									
3000	2150	3680	4100	1050	10	3500	3500	3500	3500
3300	2300	3980	4400	1200	10	3500	3500	3500	3500
3500	2400	4180	4600	1300	10	3500	3500	3500	3500
3-traps Full Free Lift (FFL) mast									
4350	2150	4990	5450	1050	6	3350	3260	3060 / 3350	3020 / 3260
4500	2200	5140	5600	1100	6	3310	3220	2860 / 3310	2830 / 3220
4800	2300	5440	5900	1200	6	3090 / 3240	3060 / 3150	2640 / 3230	2600 / 3140
5000	2400	5640	6100	1300	6	2910 / 3180	2870 / 3090	2470 / 3180	2430 / 3090
5500	2565	6140	6600	1455	6	2400 / 3040	2380 / 2960	1980 / 3030	1960 / 2950
6000	2750	6640	7100	1650	6	1990 / 2880	1960 / 2800	1580 / 2750	1550 / 2720
6500	2965	7100	7600	1830	6	1600 / 2670	1560 / 2630	1180 / 2360	1140 / 2320

(standaard spoorbreedte / dubbele voorwielen) Andere masthoogtes beschikbaar

MAST-SPECIFICATIES MET PRIMEMATCH

GDP/GLP3.5N NOMINALE CAPACITEIT BIJ LASTZWAARTEPUNT 600 MM

Maximale vorkhefhoogte (mm)	Ingeschoven Hoogte (mm)	Uitgeschoven Hoogte zonder lastbeschermerk (mm)	Uitgeschoven Hoogte met 1220 lastbeschermerk (mm)	Vrije heffing Hefhoogte zonder lastbeschermerk (mm)	Achterover kantelen (°)	Capaciteit (in kg) bij lastzwaartepunt op 600 mm			
						Volrubberbanden		Gommatura pneumatica	
						Zonder sideshift (kg)	Met sideshift (kg)	Zonder sideshift (kg)	Met sideshift (kg)
2-traps Limited Free Lift (LFL) mast									
3000	2150	3700	4100	170	10	3490	3390	3490	3390
3300	2300	4000	4400	170	10	3480	3380	3480	3380
3500	2400	4200	4600	170	10	3470	3380	3470	3380
3700	2500	4400	4800	170	6	3470	3370	3330 / 3470	3260 / 3370
4000	2700	4700	5100	170	6	3450	3350	3140 / 3450	3070 / 3350
4500	2950	5200	5600	170	6	3330	3240	2840 / 3330	2790 / 3240
5000	3200	5700	6100	170	6	2880 / 3200	2830 / 3110	2390 / 3170	2340 / 3090
5500	3500	6200	6600	170	6	2400 / 3050	2350 / 2960	1950 / 2990	1900 / 2920
6000	3750	6700	7100	170	6	2000 / 2890	1960 / 2810	1590 / 2820	1550 / 2770
2-traps Full Free Lift (FFL) hefmast									
3000	2150	3680	4100	1050	10	3470	3380	3470	3380
3300	2300	3980	4400	1200	10	3470	3370	3470	3370
3500	2400	4180	4600	1300	10	3460	3360	3440	3360
3-traps Full Free Lift (FFL) mast									
4350	2150	4990	5450	1050	6	3050	2970	2990 / 3050	2950 / 2970
4500	2200	5140	5600	1100	6	3010	2940	2800 / 3010	2760 / 2930
4800	2300	5440	5900	1200	6	2950	2870	2580 / 2940	2550 / 2870
5000	2400	5640	6100	1300	6	2840 / 2890	2810 / 2820	2410 / 2890	2370 / 2820
5500	2565	6140	6600	1455	6	2360 / 2770	2330 / 2700	1940 / 2760	1910 / 2690
6000	2750	6640	7100	1650	6	1950 / 2620	1920 / 2550	1550 / 2610	1520 / 2540
6500	2965	7100	7600	1830	6	1570 / 2470	1540 / 2410	1150 / 2320	1130 / 2290

(standaard spoorbreedte / dubbele voorwielen) Andere masthoogtes beschikbaar

MAST-SPECIFICATIES MET COREMATCH/INTELMATCH/DURAMATCH

GDP/GLP2.0N NOMINALE CAPACITEIT BIJ LASTZWAARTEPUNT 500 MM

Maximale vorkhefhoogte (mm)	Ingeschoven Hoogte (mm)	Uitgeschoven Hoogte zonder lastbeschermrek (mm)	Uitgeschoven Hoogte met 1220 lastbeschermrek (mm)	Vrije heffing Hefhoogte zonder lastbeschermrek (mm)	Achterover kantelen (°)	Capaciteit (in kg) bij lastzwaartepunt op 500 mm			
						Volrubberbanden		Radiaalluchtbanden	
						Zonder sideshift (kg)	Met sideshift (kg)	Zonder sideshift (kg)	Met sideshift (kg)
2-traps Limited Free Lift (LFL) mast									
2960	2020	3570	4180	50	6	2000	2000	2000	2000
3260	2170	3870	4480	50	6	2000	2000	2000	2000
3560	2320	4170	4780	50	6	2000	2000	2000	2000
3900	2570	4510	5120	50	6	2000	2000	2000	2000
4200	2720	4810	5420	50	6	2000	2000	2000	1990
4500	2870	5110	5720	50	6	1980	1980	1980 / 1980 / -	1940
4800	3020	5410	6020	50	6	1920	1910 / 1910 / 1920	1900 / 1910 / -	1890
5000	3220	5610	6220	50	6	1870 / 1870 / 1880	1860 / 1860 / 1870	1760 / 1870 / -	1760 / 1850 / -
5500	3470	6110	6720	50	6	1760 / 1760 / 1770	1740 / 1740 / 1750	1440 / 1750 / -	1440 / 1730 / -
6100	3879	6710	7320	50	6	1610 / 1610 / 1630	1580 / 1580 / 1590	1100 / 1600 / -	1100 / 1570 / -
2-traps Full Free Lift (FFL) hefmast									
2990	2020	3597	4210	1373	6	2000	2000	2000	2000
3340	2170	3947	4560	1523	6	2000	2000	2000	2000
3440	2220	4047	4660	1573	6	2000	2000	2000	2000
3540	2270	4147	4760	1623	6	2000	2000	2000	2000
3740	2370	4347	4960	1723	6	2000	2000	2000	2000
4060	2570	4667	5280	1923	6	2000	2000	2000	2000
4560	2820	5167	5780	2173	6	1960	1960	1960	1930
4960	3020	5567	6180	2373	6	1880	1870 / 1870 / 1880	1830 / 1870 / -	1830 / 1870 / -
5560	3370	6167	6780	2723	6	1740 / 1740 / 1750	1720 / 1720 / 1730	1450 / 1730 / -	1450 / 1710 / -
3-traps Full Free Lift (FFL) mast									
4100	2020	4699	5320	1381	6	2000	2000	2000	1990
4400	2020	4999	5620	1381	6	2000	2000	1850 / 2000 / -	1850 / 1950 / -
4650	2070	5249	5870	1431	6	1950	1950	1680 / 1940 / -	1680 / 1910 / -
4950	2170	5549	6170	1531	6	1880	1880	1520 / 1800 / -	1510 / 1870 / -
5250	2320	5849	6470	1681	6	1820 / 1820 / 1830	1820 / 1820 / 1830	1350 / 1720 / -	1350 / 1720 / -
5550	2420	6149	6770	1781	6	1750 / 1750 / 1760	1750 / 1750 / 1760	1210 / 1560 / -	1200 / 1560 / -
6150	2670	6749	7370	2031	6	1500 / 1600 / 1610	1500 / 1590 / 1600	950 / 1300 / -	930 / 1280 / -
6450	2820	7049	7670	2181	6	1360 / 1520 / 1530	1360 / 1500 / 1520	830 / 1170 / -	820 / 1160 / -
6900	3020	7497	7815	2540	6	1180 / 1390 / 1410	1170 / 1360 / 1380	690 / 1000 / -	670 / 990 / -

(standaard spoorbreedte / breedspoor / dubbele voorwielen) Andere masthoogtes beschikbaar

MAST-SPECIFICATIES MET COREMATCH/INTELMATCH/DURAMATCH

GDP/GLP2.0N NOMINALE CAPACITEIT BIJ LASTZWAARTEPUNT 600 MM

Maximale vorkhefhoogte (mm)	Ingeschoven Hoogte (mm)	Uitgeschoven Hoogte zonder lastbeschermrek (mm)	Uitgeschoven Hoogte met 1220 lastbeschermrek (mm)	Vrije heffing Hefhoogte zonder lastbeschermrek (mm)	Achterover kantelen (°)	Capaciteit (in kg) bij lastzwaartepunt op 600 mm			
						Volrubberbanden		Radiaalluchtbanden	
						Zonder sideshift (kg)	Met sideshift (kg)	Zonder sideshift (kg)	Met sideshift (kg)
2-traps Limited Free Lift (LFL) mast									
2960	2020	3570	4180	50	6	1910	1850	1910	1850
3260	2170	3870	4480	50	6	1900	1850	1900	1850
3560	2320	4170	4780	50	6	1900	1840	1900	1840
3900	2570	4510	5120	50	6	1890	1830	1890	1830
4200	2720	4810	5420	50	6	1880	1820	1880	1820
4500	2870	5110	5720	50	6	1860	1800	1840	1790
4800	3020	5410	6020	50	6	1790	1740	1790	1740
5000	3220	5610	6220	50	6	1750	1690	1740	1690
5500	3470	6110	6720	50	6	1630	1580	1460 / 1630 / -	1460 / 1580 / -
6100	3879	6710	7320	50	6	1480	1430	1120 / 1470 / -	1110 / 1420 / -
2-traps Full Free Lift (FFL) hefmast									
2990	2020	3597	4210	1373	6	1910	1850	1910	1850
3340	2170	3947	4560	1523	6	1900	1840	1900	1840
3440	2220	4047	4660	1573	6	1900	1840	1900	1840
3540	2270	4147	4760	1623	6	1900	1840	1900	1840
3740	2370	4347	4960	1723	6	1890	1840	1890	1840
4060	2570	4667	5280	1923	6	1890	1830	1890	1830
4560	2820	5167	5780	2173	6	1840	1780	1830	1780
4960	3020	5567	6180	2373	6	1750	1700	1750	1700
5560	3370	6167	6780	2723	6	1610	1560	1470 / 1600 / -	1460 / 1550 / -
3-traps Full Free Lift (FFL) mast									
4100	2020	4699	5320	1381	6	1900	1840	1880	1830
4400	2020	4999	5620	1381	6	1900	1840	1850	1800
4650	2070	5249	5870	1431	6	1850	1790	1690 / 1820 / -	1690 / 1770 / -
4950	2170	5549	6170	1531	6	1780 / 1780 / 1790	1730	1520 / 1780 / -	1520 / 1730 / -
5250	2320	5849	6470	1681	6	1710 / 1710 / 1720	1660 / 1660 / 1670	1370 / 1710 / -	1360 / 1660 / -
5550	2420	6149	6770	1781	6	1640 / 1640 / 1650	1590 / 1590 / 1600	1220 / 1590 / -	1220 / 1580 / -
6150	2670	6749	7370	2031	6	1490 / 1490 / 1500	1440 / 1440 / 1450	960 / 1310 / -	950 / 1310 / -
6450	2820	7049	7670	2181	6	1390 / 1410 / 1420	1360 / 1360 / 1380	850 / 1190 / -	840 / 1180 / -
6900	3020	7497	7815	2540	6	1200 / 1280 / 1300	1200 / 1240 / 1260	690 / 1020 / -	680 / 1010 / -

(standaard spoorbreedte / breedspoor / dubbele voorwielen) Andere masthoogtes beschikbaar

MAST-SPECIFICATIES MET COREMATCH/INTELMATCH/DURAMATCH

GDP/GLP2.5N NOMINALE CAPACITEIT BIJ LASTZWAARTEPUNT 500 MM

Maximale vorkhoogte (mm)	Ingeschoven Hoogte (mm)	Uitgeschoven Hoogte zonder lastbeschermrek (mm)	Uitgeschoven Hoogte met 1220 lastbeschermrek (mm)	Vrije heffing Hefhoogte zonder lastbeschermrek (mm)	Achterover kantelen (°)	Capaciteit (in kg) bij lastzwaartepunt op 500 mm			
						Volrubberbanden		Radiaalluchtbanden	
						Zonder sideshift (kg)	Met sideshift (kg)	Zonder sideshift (kg)	Met sideshift (kg)
2-traps Limited Free Lift (LFL) mast									
2960	2020	3570	4180	50	6	2500	2500	2500	2500
3260	2170	3870	4480	50	6	2500	2500	2500	2500
3560	2320	4170	4780	50	6	2500	2500	2500	2500
3900	2570	4510	5120	50	6	2500	2500	2500	2500
4200	2720	4810	5420	50	6	2500	2500	2500	2500
4500	2870	5110	5720	50	6	2470	2470	2280 / 2470 / -	2280 / 2460 / -
4800	3020	5410	6020	50	6	2410	2410	2020 / 2410 / -	2020 / 2410 / -
5000	3220	5610	6220	50	6	2360	2360	1850 / 2360 / -	1850 / 2360 / -
5500	3470	6110	6720	50	6	2240	2240	1460 / 2130 / -	1460 / 2130 / -
6100	3879	6710	7320	50	6	1930	1900	1070 / 1690 / -	1070 / 1690 / -
2-traps Full Free Lift (FFL) hefmast									
2990	2020	3597	4210	1373	6	2500	2500	2500	2500
3340	2170	3947	4560	1523	6	2500	2500	2500	2500
3440	2220	4047	4660	1573	6	2500	2500	2500	2500
3540	2270	4147	4760	1623	6	2500	2500	2500	2500
3740	2370	4347	4960	1723	6	2500	2500	2500	2500
4060	2570	4667	5280	1923	6	2500	2500	2500	2500
4560	2820	5167	5780	2173	6	2450	2450	2270 / 2450 / -	2270 / 2450 / -
4960	3020	5567	6180	2373	6	2360	2360	1930 / 2360 / -	1930 / 2360 / -
5560	3370	6167	6780	2723	6	2220	2220	1480 / 2130 / -	1480 / 2130 / -
3-traps Full Free Lift (FFL) mast									
4100	2020	4699	5320	1381	6	2500	2440	2240 / 2500 / -	2240 / 2440 / -
4400	2020	4999	5620	1381	6	2500	2440	1990 / 2490 / -	1990 / 2440 / -
4650	2070	5249	5870	1431	6	2440	2380	1800 / 2280 / -	1800 / 2280 / -
4950	2170	5549	6170	1531	6	2380	2310	1590 / 2060 / -	1590 / 2060 / -
5250	2320	5849	6470	1681	6	2190 / 2300 / 2310	2200 / 2230 / 2240	1410 / 1870 / -	1410 / 1870 / -
5550	2420	6149	6770	1781	6	1990 / 2220 / 2230	2000 / 2150 / 2160	1240 / 1680 / -	1240 / 1680 / -
6150	2670	6749	7370	2031	6	1630 / 1990 / 2060	1640 / 1980 / 1990	930 / 1350 / -	930 / 1350 / -
6450	2820	7049	7670	2181	6	1470 / 1830 / 1940	1480 / 1840 / 1900	810 / 1210 / -	800 / 1200 / -
6900	3020	7497	7815	2540	6	1240 / 1600 / 1610	1240 / 1580 / 1580	640 / 1020 / -	620 / 1000 / -

(standaard spoorbreedte / breedspoor / dubbele voorwielen) Andere masthoogtes beschikbaar

MAST-SPECIFICATIES MET COREMATCH/INTELMATCH/DURAMATCH

GDP/GLP2.5N NOMINALE CAPACITEIT BIJ LASTZWAARTEPUNT 600 MM

Maximale vorkhoogte (mm)	Ingeschoven Hoogte (mm)	Uitgeschoven Hoogte zonder lastbeschermrek (mm)	Uitgeschoven Hoogte met 1220 lastbeschermrek (mm)	Vrije heffing Hefhoogte zonder lastbeschermrek (mm)	Achterover kantelen (°)	Capaciteit (in kg) bij lastzwaartepunt op 600 mm			
						Volrubberbanden		Radiaalluchtbanden	
						Zonder sideshift (kg)	Met sideshift (kg)	Zonder sideshift (kg)	Met sideshift (kg)
2-traps Limited Free Lift (LFL) mast									
2960	2020	3570	4180	50	6	2390	2320	2390	2320
3260	2170	3870	4480	50	6	2390	2320	2390	2320
3560	2320	4170	4780	50	6	2380	2310	2380	2310
3900	2570	4510	5120	50	6	2370	2310	2370	2310
4200	2720	4810	5420	50	6	2370	2300	2370	2300
4500	2870	5110	5720	50	6	2340	2270	2280 / 2340 / -	2270
4800	3020	5410	6020	50	6	2270	2210	2020 / 2270 / -	2020 / 2200 / -
5000	3220	5610	6220	50	6	2220	2150	1860 / 2220 / -	1860 / 2150 / -
5500	3470	6110	6720	50	6	2100	2040	1490 / 2090 / -	1480 / 2030 / -
6100	3879	6710	7320	50	6	1930	1870	1090 / 1720 / -	1080 / 1720 / -
2-traps Full Free Lift (FFL) hefmast									
2990	2020	3597	4210	1373	6	2390	2320	2390	2320
3340	2170	3947	4560	1523	6	2390	2320	2390	2320
3440	2220	4047	4660	1573	6	2390	2310	2390	2310
3540	2270	4147	4760	1623	6	2380	2310	2380	2310
3740	2370	4347	4960	1723	6	2380	2310	2380	2310
4060	2570	4667	5280	1923	6	2370	2300	2370	2300
4560	2820	5167	5780	2173	6	2320	2250	2270 / 2320 / -	2250
4960	3020	5567	6180	2373	6	2230	2160	1940 / 2220 / -	1940 / 2160 / -
5560	3370	6167	6780	2723	6	2070	2010	1500 / 2070 / -	1500 / 2010 / -
3-traps Full Free Lift (FFL) mast									
4100	2020	4699	5320	1381	6	2280	2210	2230 / 2280 / -	2210
4400	2020	4999	5620	1381	6	2280	2210	1990 / 2280 / -	1980 / 2210 / -
4650	2070	5249	5870	1431	6	2230	2160	1810 / 2230 / -	1800 / 2160 / -
4950	2170	5549	6170	1531	6	2160	2100	1600 / 2080 / -	1600 / 2080 / -
5250	2320	5849	6470	1681	6	2090	2030	1410 / 1880 / -	1410 / 1880 / -
5550	2420	6149	6770	1781	6	2090	1960	1250 / 1700 / -	1250 / 1700 / -
6150	2670	6749	7370	2031	6	1660 / 1850 / 1860	1670 / 1800 / 1810	950 / 1380 / -	950 / 1380 / -
6450	2820	7049	7670	2181	6	1510 / 1770 / 1780	1500 / 1710 / 1730	820 / 1230 / -	820 / 1230 / -
6900	3020	7497	7815	2540	6	1270 / 1610 / 1610	1260 / 1580 / 1580	660 / 1040 / -	640 / 1030 / -

(standaard spoorbreedte / breedspoor / dubbele voorwielen) Andere masthoogtes beschikbaar

MAST-SPECIFICATIES MET COREMATCH/INTELMATCH/DURAMATCH

GDP/GLP2.5N6 NOMINALE CAPACITEIT BIJ LASTZWAARTEPUNT 500 MM

Maximale vork hoogte (bovenkant vorken) (mm)	Daalhoogte (mm)	Hoogte uitgeschoven zonder LBR (mm)	Hoogte uitgeschoven met LBR (1220 mm) (mm)	Vrije hefhoogte zonder LBR (BOF) (mm)	Kanteling achterwaarts (°)	Capaciteit (in kg) bij lastzwaartepunt op 500 mm			
						Superelastische banden		Radiaal luchtbanden	
						Zonder sideshift (kg)	Met sideshift (kg)	Zonder sideshift (kg)	Met sideshift (kg)
2-traps Limited Free Lift (LFL) mast									
2960	2020	3570	4180	50	6	2500	2500	2500	2500
3260	2170	3870	4480	50	6	2500	2500	2500	2500
3560	2320	4170	4780	50	6	2500	2500	2500	2500
3900	2570	4510	5120	50	6	2500	2500	2500	2500
4200	2720	4810	5420	50	6	2500	2500	2500	2500
4500	2870	5110	5720	50	6	2500	2500	2500	2500
4800	3020	5410	6020	50	6	2500	2500	2500	2500
5000	3220	5610	6220	50	6	2500	2500	2430	2430
5500	3470	6110	6720	50	6	2450	2440	2000 / 2450 / -	2000 / 2440 / -
6100	3879	6710	7320	50	6	1930	1900	1530 / 1930 / -	1530 / 1900 / -
2-traps Full Free Lift (FFL) hefmast									
2990	2020	3597	4210	1373	6	2500	2500	2500	2500
3340	2170	3947	4560	1523	6	2500	2500	2500	2500
3440	2220	4047	4660	1573	6	2500	2500	2500	2500
3540	2270	4147	4760	1623	6	2500	2500	2500	2500
3740	2370	4347	4960	1723	6	2500	2500	2500	2500
4060	2570	4667	5280	1923	6	2500	2500	2500	2500
4560	2820	5167	5780	2173	6	2500	2500	2500	2500
4960	3020	5567	6180	2373	6	2500	2500	2500	2500
5560	3370	6167	6780	2723	6	2430	2430	2000 / 2420 / -	2000 / 2420 / -
3-traps Full Free Lift (FFL) mast									
4100	2020	4699	5320	1381	6	2500	2500	2500	2500
4400	2020	4999	5620	1381	6	2500	2500	2500	2500
4650	2070	5249	5870	1431	6	2500	2500	2280 / 2500 / -	2280 / 2500 / -
4950	2170	5549	6170	1531	6	2500	2500	2050 / 2500 / -	2050 / 2500 / -
5250	2320	5849	6470	1681	6	2300 / 2500 / 2500	2300 / 2500 / 2500	1840 / 2480 / -	1840 / 2480 / -
5550	2420	6149	6770	1781	6	2070 / 2440 / 2450	2070 / 2440 / 2450	1630 / 2260 / -	1630 / 2260 / -
6150	2670	6749	7370	2031	6	1670 / 2190 / 2190	1670 / 2160 / 2160	1280 / 1900 / -	1270 / 1900 / -
6450	2820	7049	7670	2181	6	1490 / 1940 / 1940	1490 / 1910 / 1910	1130 / 1730 / -	1120 / 1730 / -
6900	3020	7497	7815	2540	6	1240 / 1610 / 1610	1230 / 1580 / 1580	930 / 1490 / -	920 / 1480 / -

(standaard spoorbreedte / breedspoor / dubbele voorwielen) Andere masthoogtes beschikbaar

MAST-SPECIFICATIES MET COREMATCH/INTELMATCH/DURAMATCH

GDP/GLP2.5N6 NOMINALE CAPACITEIT BIJ LASTZWAARTEPUNT 600 MM

Maximale vork hoogte (bovenkant vorken) (mm)	Daalhoogte (mm)	Hoogte uitgeschoven zonder LBR (mm)	Hoogte uitgeschoven met LBR (1220 mm) (mm)	Vrije hefhoogte zonder LBR (BOF) (mm)	Kanteling achterwaarts (°)	Capaciteit (in kg) bij lastzwaartepunt op 600 mm			
						Superelastische banden		Radiaal luchtbanden	
						Zonder sideshift (kg)	Met sideshift (kg)	Zonder sideshift (kg)	Met sideshift (kg)
2-traps Limited Free Lift (LFL) mast									
2960	2020	3570	4180	50	6	2500	2500	2500	2500
3260	2170	3870	4480	50	6	2500	2500	2500	2500
3560	2320	4170	4780	50	6	2500	2500	2500	2500
3900	2570	4510	5120	50	6	2500	2500	2500	2490
4200	2720	4810	5420	50	6	2500	2500	2500	2480
4500	2870	5110	5720	50	6	2500	2460	2500	2460
4800	3020	5410	6020	50	6	2460	2390	2460	2390
5000	3220	5610	6220	50	6	2410	2340	2410	2340
5500	3470	6110	6720	50	6	2290	2230	2020 / 2290 / -	2020 / 2220 / -
6100	3879	6710	7320	50	6	1930	1900	1560 / 1930 / -	1560 / 1900 / -
2-traps Full Free Lift (FFL) hefmast									
2990	2020	3597	4210	1373	6	2500	2500	2500	2500
3340	2170	3947	4560	1523	6	2500	2500	2500	2500
3440	2220	4047	4660	1573	6	2500	2500	2500	2500
3540	2270	4147	4760	1623	6	2500	2500	2500	2500
3740	2370	4347	4960	1723	6	2500	2500	2500	2490
4060	2570	4667	5280	1923	6	2500	2500	2500	2480
4560	2820	5167	5780	2173	6	2500	2440	2500	2440
4960	3020	5567	6180	2373	6	2420	2350	2420	2350
5560	3370	6167	6780	2723	6	2270	2210	2030 / 2270 / -	2030 / 2200 / -
3-traps Full Free Lift (FFL) mast									
4100	2020	4699	5320	1381	6	2500	2480	2500	2480
4400	2020	4999	5620	1381	6	2500	2480	2490	2480
4650	2070	5249	5870	1431	6	2500	2430	2290 / 2500 / -	2290 / 2430 / -
4950	2170	5549	6170	1531	6	2430	2360	2060 / 2430 / -	2060 / 2360 / -
5250	2320	5849	6470	1681	6	2330 / 2360 / 2360	2290	1850 / 2360 / -	1850 / 2290 / -
5550	2420	6149	6770	1781	6	2110 / 2290 / 2290	2110 / 2220 / 2220	1650 / 2280 / -	1650 / 2220 / -
6150	2670	6749	7370	2031	6	1700 / 2120 / 2130	1700 / 2060 / 2070	1300 / 1930 / -	1290 / 1920 / -
6450	2820	7049	7670	2181	6	1520 / 1940 / 1940	1520 / 1910 / 1910	1150 / 1760 / -	1140 / 1760 / -
6900	3020	7497	7815	2540	6	1270 / 1610 / 1610	1260 / 1580 / 1580	950 / 1520 / -	930 / 1510 / -

(standaard spoorbreedte / breedspoor / dubbele voorwielen) Andere masthoogtes beschikbaar

MAST-SPECIFICATIES MET COREMATCH/INTELMATCH/DURAMATCH

GDP/GLP3.0N NOMINALE CAPACITEIT BIJ LASTZWAARTEPUNT 500 MM

Maximale vorkhefhoogte (mm)	Ingeschoven Hoogte (mm)	Uitgeschoven Hoogte zonder lastbeschermrek (mm)	Uitgeschoven Hoogte met 1220 lastbeschermrek (mm)	Vrije heffing Hefhoogte zonder lastbeschermrek (mm)	Achterover kantelen (°)	Capaciteit (in kg) bij lastzwaartepunt op 500 mm			
						Volrubberbanden		Radiaalluchtbanden	
						Zonder sideshift (kg)	Met sideshift (kg)	Zonder sideshift (kg)	Met sideshift (kg)
2-traps Limited Free Lift (LFL) mast									
2980	2145	3662	4198	50	6	3000	3000	3000	3000
3280	2295	3962	4498	50	6	3000	3000	3000	3000
3380	2345	4062	4598	50	6	3000	3000	3000	3000
3580	2445	4262	4798	50	6	3000	3000	3000	3000
3880	2695	4562	5098	50	6	3000	3000	3000	3000
4180	2845	4862	5398	50	6	3000	3000	3000	3000
4480	2995	5162	5698	50	6	2930	2930	2930	2930
4780	3245	5462	5998	50	6	2870	2870	2630 / 2860 / -	2620 / 2860 / -
5480	3595	6162	6698	50	6	2690	2690	1970 / 2690 / -	1950 / 2680 / -
5880	3895	6562	7098	50	6	2300 / 2580 / 2590	2300 / 2570 / 2580	1610 / 2570 / -	1600 / 2560 / -
2-traps Full Free Lift (FFL) hefmast									
3000	2092	3684	4224	1362	6	3000	3000	3000	3000
3200	2192	3884	4424	1462	6	3000	3000	3000	3000
3500	2342	4184	4724	1612	6	3000	3000	3000	3000
3700	2442	4384	4924	1712	6	3000	3000	3000	3000
4000	2642	4684	5224	1912	6	3000	3000	3000	3000
4500	2892	5184	5724	2162	6	2930	2930	2930	2930
5000	3192	5684	6224	2462	6	2820	2820	2450 / 2810 / -	2450 / 2810 / -
5400	3392	6084	6624	2662	6	2720	2720	2080 / 2710 / -	2070 / 2710 / -
3-traps Full Free Lift (FFL) mast									
4020	2045	4690	5238	1320	6	3000	3000	2950	2950
4320	2095	4990	5538	1370	6	2960	2960	2630 / 2960 / -	2630 / 2960 / -
4620	2195	5290	5838	1470	6	2900	2900	2360 / 2900 / -	2350 / 2900 / -
4920	2345	5590	6138	1620	6	2700 / 2830 / 2830	2700 / 2830 / 2830	2100 / 2830 / -	2090 / 2830 / -
5520	2595	6190	6738	1870	6	2150 / 2680 / 2690	2150 / 2680 / 2690	1630 / 2370 / -	1630 / 2370 / -
6120	2845	6790	7338	2120	6	1690 / 2360 / 2520	1680 / 2360 / 2500	1230 / 1950 / -	1210 / 1940 / -
6570	3045	7240	7788	2320	6	1380 / 2050 / 2390	1370 / 2050 / 2360	990 / 1670 / -	960 / 1660 / -
7020	3195	7690	8238	2470	6	1110 / 1760 / 2240	1100 / 1760 / 2210	770 / 1410 / -	740 / 1400 / -

(standaard spoorbreedte / breedspoor / dubbele voorwielen) Andere masthoogtes beschikbaar

MAST-SPECIFICATIES MET COREMATCH/INTELMATCH/DURAMATCH

GDP/GLP3.0N NOMINALE CAPACITEIT BIJ LASTZWAARTEPUNT 600 MM

Maximale vorkhefhoogte (mm)	Ingeschoven Hoogte (mm)	Uitgeschoven Hoogte zonder lastbeschermrek (mm)	Uitgeschoven Hoogte met 1220 lastbeschermrek (mm)	Vrije heffing Hefhoogte zonder lastbeschermrek (mm)	Achterover kantelen (°)	Capaciteit (in kg) bij lastzwaartepunt op 600 mm			
						Volrubberbanden		Radiaalluchtbanden	
						Zonder sideshift (kg)	Met sideshift (kg)	Zonder sideshift (kg)	Met sideshift (kg)
2-traps Limited Free Lift (LFL) mast									
2980	2145	3662	4198	50	6	2880	2790	2880	2790
3280	2295	3962	4498	50	6	2870	2780	2870	2780
3380	2345	4062	4598	50	6	2870	2780	2870	2780
3580	2445	4262	4798	50	6	2870	2770	2870	2770
3880	2695	4562	5098	50	6	2860	2760	2860	2760
4180	2845	4862	5398	50	6	2850	2760	2850	2760
4480	2995	5162	5698	50	6	2780	2690	2780	2690
4780	3245	5462	5998	50	6	2710	2620	2640 / 2710 / -	2620
5480	3595	6162	6698	50	6	2530	2450	1980 / 2530 / -	1970 / 2440 / -
5880	3895	6562	7098	50	6	2360 / 2420 / 2430	2340	1650 / 2410 / -	1630 / 2330 / -
2-traps Full Free Lift (FFL) hefmast									
3000	2092	3684	4224	1362	6	2880	2780	2880	2780
3200	2192	3884	4424	1462	6	2870	2780	2870	2780
3500	2342	4184	4724	1612	6	2870	2770	2870	2770
3700	2442	4384	4924	1712	6	2860	2770	2860	2770
4000	2642	4684	5224	1912	6	2850	2760	2850	2760
4500	2892	5184	5724	2162	6	2780	2690	2780	2690
5000	3192	5684	6224	2462	6	2660	2570	2470 / 2660 / -	2460 / 2570 / -
5400	3392	6084	6624	2662	6	2560	2480	2100 / 2550 / -	2090 / 2470 / -
3-traps Full Free Lift (FFL) mast									
4020	2045	4690	5238	1320	6	2850	2760	2850	2760
4320	2095	4990	5538	1370	6	2820	2730	2630 / 2820 / -	2610 / 2720 / -
4620	2195	5290	5838	1470	6	2750	2660	2350 / 2750 / -	2350 / 2660 / -
4920	2345	5590	6138	1620	6	2680	2590	2100 / 2670 / -	2100 / 2590 / -
5520	2595	6190	6738	1870	6	2180 / 2520 / 2530	2190 / 2440 / 2440	1650 / 2390 / -	1640 / 2390 / -
6120	2845	6790	7338	2120	6	1720 / 2350 / 2360	1720 / 2270 / 2280	1250 / 1980 / -	1230 / 1970 / -
6570	3045	7240	7788	2320	6	1410 / 2090 / 2220	1410 / 2090 / 2150	1010 / 1700 / -	990 / 1700 / -
7020	3195	7690	8238	2470	6	1140 / 1800 / 2080	1130 / 1800 / 2010	790 / 1450 / -	760 / 1430 / -

(standaard spoorbreedte / breedspoor / dubbele voorwielen) Andere masthoogtes beschikbaar

MAST-SPECIFICATIES MET COREMATCH/INTELMATCH/DURAMATCH

GDP/GLP3.5N NOMINALE CAPACITEIT BIJ LASTZWAARTEPUNT 500 MM

Maximale vorkhefhoogte (mm)	Ingeschoven Hoogte (mm)	Uitgeschoven Hoogte zonder lastbeschermrek (mm)	Uitgeschoven Hoogte met 1220 lastbeschermrek (mm)	Vrije heffing Hefhoogte zonder lastbeschermrek (mm)	Achterover kantelen (°)	Capaciteit (in kg) bij lastzwaartepunt op 500 mm			
						Volrubberbanden		Radiaalluchtbanden	
						Zonder sideshift (kg)	Met sideshift (kg)	Zonder sideshift (kg)	Met sideshift (kg)
2-traps Limited Free Lift (LFL) mast									
2980	2145	3662	4198	50	6	3500	3500	3500	3500
3280	2295	3962	4498	50	6	3500	3500	3500	3500
3380	2345	4062	4598	50	6	3500	3500	3500	3500
3580	2445	4262	4798	50	6	3500	3500	3500	3500
3880	2695	4562	5098	50	6	3500	3500	3500	3500
4180	2845	4862	5398	50	6	3500	3500	3440	3440
4480	2995	5162	5698	50	6	3430	3430	3050 / 3430 / -	3040 / 3430 / -
4780	3245	5462	5998	50	6	3360	3360	2670 / 3350 / -	2660 / 3350 / -
5480	3595	6162	6698	50	6	2800 / 3170 / 3180	2800 / 3170 / 3180	1890 / 3170 / -	1870 / 3160 / -
5880	3895	6562	7098	50	6	2310 / 3060 / 3070	2310 / 3040 / 3050	1470 / 2740 / -	1460 / 2740 / -
2-traps Full Free Lift (FFL) hefmast									
3000	2092	3684	4224	1362	6	3500	3500	3500	3500
3200	2192	3884	4424	1462	6	3500	3500	3500	3500
3500	2342	4184	4724	1612	6	3500	3500	3500	3500
3700	2442	4384	4924	1712	6	3500	3500	3500	3500
4000	2642	4684	5224	1912	6	3500	3500	3500	3500
4500	2892	5184	5724	2162	6	3430	3430	3070 / 3430 / -	3070 / 3430 / -
5000	3192	5684	6224	2462	6	3310	3310	2460 / 3300 / -	2460 / 3300 / -
5400	3392	6084	6624	2662	6	2960 / 3200 / 3210	2960 / 3200 / 3210	2020 / 3190 / -	2020 / 3190 / -
3-traps Full Free Lift (FFL) mast									
4020	2045	4690	5238	1320	6	3500	3500	3090 / 3500 / -	3080 / 3500 / -
4320	2095	4990	5538	1370	6	3460	3460	2720 / 3460 / -	2720 / 3460 / -
4620	2195	5290	5838	1470	6	3190 / 3390 / 3400	3190 / 3390 / 3400	2400 / 3340 / -	2390 / 3340 / -
4920	2345	5590	6138	1620	6	2840 / 3320 / 3320	2840 / 3320 / 3320	2100 / 3030 / -	2100 / 3030 / -
5520	2595	6190	6738	1870	6	2190 / 3030 / 3170	2190 / 3030 / 3170	1550 / 2450 / -	1550 / 2450 / -
6120	2845	6790	7338	2120	6	1630 / 2470 / 2990	1630 / 2470 / 2990	1120 / 1960 / -	1100 / 1960 / -
6570	3045	7240	7788	2320	6	1280 / 2090 / 2850	1270 / 2090 / 2850	850 / 1630 / -	820 / 1620 / -
7020	3195	7690	8238	2470	6	980 / 1760 / 2620	960 / 1760 / 2620	620 / 1340 / -	590 / 1330 / -

(standaard spoorbreedte / breedspoor / dubbele voorwielen) Andere masthoogtes beschikbaar

MAST-SPECIFICATIES MET COREMATCH/INTELMATCH/DURAMATCH

GDP/GLP3.5N NOMINALE CAPACITEIT BIJ LASTZWAARTEPUNT 600 MM

Maximale vorkhefhoogte (mm)	Ingeschoven Hoogte (mm)	Uitgeschoven Hoogte zonder lastbeschermrek (mm)	Uitgeschoven Hoogte met 1220 lastbeschermrek (mm)	Vrije heffing Hefhoogte zonder lastbeschermrek (mm)	Achterover kantelen (°)	Capaciteit (in kg) bij lastzwaartepunt op 600 mm			
						Volrubberbanden		Radiaalluchtbanden	
						Zonder sideshift (kg)	Met sideshift (kg)	Zonder sideshift (kg)	Met sideshift (kg)
2-traps Limited Free Lift (LFL) mast									
2980	2145	3662	4198	50	6	3350	3240	3350	3240
3280	2295	3962	4498	50	6	3340	3240	3340	3240
3380	2345	4062	4598	50	6	3340	3230	3340	3230
3580	2445	4262	4798	50	6	3340	3230	3340	3230
3880	2695	4562	5098	50	6	3320	3220	3320	3220
4180	2845	4862	5398	50	6	3320	3210	3320	3210
4480	2995	5162	5698	50	6	3250	3140	3030 / 3250 / -	3020 / 3140 / -
4780	3245	5462	5998	50	6	3170	3070	2680 / 3170 / -	2670 / 3070 / -
5480	3595	6162	6698	50	6	2850 / 2980 / 2990	2850 / 2980 / 2990	1920 / 2980 / -	1900 / 2880 / -
5880	3895	6562	7098	50	6	2370 / 2860 / 2870	2370 / 2770 / 2780	1510 / 2780 / -	1500 / 2760 / -
2-traps Full Free Lift (FFL) hefmast									
3000	2092	3684	4224	1362	6	3340	3240	3340	3240
3200	2192	3884	4424	1462	6	3340	3240	3340	3240
3500	2342	4184	4724	1612	6	3330	3230	3330	3230
3700	2442	4384	4924	1712	6	3330	3230	3330	3230
4000	2642	4684	5224	1912	6	3320	3220	3320	3220
4500	2892	5184	5724	2162	6	3310	3150	3050 / 3250 / -	3040 / 3140 / -
5000	3192	5684	6224	2462	6	3120	3020	2470 / 3110 / -	2470 / 3020 / -
5400	3392	6084	6624	2662	6	3010	2920	2050 / 3000 / -	2050 / 2910 / -
3-traps Full Free Lift (FFL) mast									
4020	2045	4690	5238	1320	6	3320	3210	3050 / 3320 / -	3040 / 3210 / -
4320	2095	4990	5538	1370	6	3280	3180	2710 / 3280 / -	2700 / 3180 / -
4620	2195	5290	5838	1470	6	3200 / 3210 / 3210	3110	2400 / 3210 / -	2390 / 3110 / -
4920	2345	5590	6138	1620	6	2850 / 3130 / 3140	2850 / 3040 / 3040	2110 / 3030 / -	2100 / 3030 / -
5520	2595	6190	6738	1870	6	2230 / 2970 / 2970	2230 / 2880 / 2880	1580 / 2480 / -	1570 / 2480 / -
6120	2845	6790	7338	2120	6	1680 / 2520 / 2800	1680 / 2520 / 2710	1140 / 2000 / -	1120 / 1990 / -
6570	3045	7240	7788	2320	6	1320 / 2140 / 2650	1310 / 2140 / 2560	870 / 1670 / -	850 / 1670 / -
7020	3195	7690	8238	2470	6	1010 / 1810 / 2500	1000 / 1810 / 2420	640 / 1380 / -	610 / 1360 / -

(standaard spoorbreedte / breedspoor / dubbele voorwielen) Andere masthoogtes beschikbaar

LIJST MET OPTIES

PRESTATIES

Yanmar 2.2L LPG niet-gecertificeerd
Yanmar 2.2L dubbele brandstof, niet-gecertificeerd
Yanmar 3.0L diesel niet-gecertificeerd
Yanmar 3.3L diesel niet-gecertificeerd
Yanmar 2.1L DPF (37 kW) Diesel
Yanmar 2.1L DPF met CAC (44 kW) Diesel
Yanmar 2.2L LPG Stage V
Mechanische Powershift-transmissie
Electronische Powershift-transmissie
Techtronix-transmissie
Trommelremmen
Natte remmen
Standaard koeling (-20 °C tot 40 °C)
Extra zware koeling (-20 °C tot >40 °C)
Hoge luchtinlaat
Zwaar uitgevoerde luchtinlaat en voorfilteropties
Interne luchtinlaat
Uitklapbare en neerlaatbare LPG-tankbeugel
Vergrendeling LPG-tankbeugel
Geïntegreerde brandstofniveausensor
Motoraangedreven koelsysteem
On-demand koelsysteem
Lage uitlaat
Uitlaat boven
Pakket voor systeembewaking
Premium controlepakket
Beschermingssysteem aandrijflijn met uitschakeling van de motor
Radiatorrooster
Omhulde uitlaatpijpen
Uitschakeling van de motor bij lege stoel
Raster aan onderkant
Hoge capaciteit startbatterij
Bevestigingspunten
Hoogvermogen dynamo

AANDRIJVING

Enkel kruip-/rempedaal
Dubbel rempedaal
Banden – Superelastisch
Banden – Superelastisch – Non-marking
Banden – Radiaallichtbanden
Banden – Pneumatisch
Brede profielbanden
Dubbele banden
Telescopische stuurkolom met kantelmogelijkheid
Op stuurkolom gemonteerde rijrichtingsbediening
Stuurstand met stuurdraaiknop
Stuurkolom met vrij verstelbare kanteling
On-demand stuurbekrachtiging
On-demand stuurbekrachtiging met synchrone besturing

HEFFEN

2-traps mast met beperkte vrije hefhoogte – klasse II/III
2-traps mast met volledig vrije hefhoogte – klasse II/III
3-traps mast met volledig vrije hefhoogte – klasse II/III
3° voorwaartse/6° achterwaartse mastkanteling
6° voorwaartse/6° achterwaartse mastkanteling
6° voorwaartse/10° achterwaartse mastkanteling
10° voorwaartse/6° achterwaartse mastkanteling

Standaard hydraulische pomp
On-demand hydraulische pomp (VDP)

OPPAKKEN

Haaktype standaard vorkenbord – 1070 mm
Standaard haaktype vorkenbord – 1220 mm
Haaktype vorkenbord met integrale sideshift – 1070 mm
Haaktype vorkenbord met integrale sideshift – 1220 mm
Haaktype vorkenversteler met integrale sideshift – 1070 mm
Haaktype vorkenversteler met integrale sideshift – 1220 mm
Taps toelopende standaard vorken 1000 mm
Taps toelopende standaard vorken 1100 mm
Taps toelopende standaard haaktype vorken 1200 mm
Zonder lastbeschermerk
1220 mm hoog lastbeschermerk
915 mm hoog lastbeschermerk
Hoogte in het midden van 915 mm hoog lastbeschermerk
1524 mm hoog lastbeschermerk
Balgen voor kantelcilinders
Hydraulische accumulator
Hydraulische bediening met manuele hendel
Hydraulische bediening met minihendel
Hydraulische bedieningselementen met joystick
Hydraulische olie die tegen hoge temperaturen is bestand
Klemfunctie
RTST-functie
Hydraulische regelklep met 2 functies (0 extra)
Hydraulische klep met 3 functies (1 extra)
Hydraulische regelklep met 4 functies (2 extra)
Laserpositioneringssysteem voor vorken
Display gewicht lading
Verlengslangen en snelkoppelingen voor hulpstuk

ZICHT

Bovenwisser
Activering spotlicht continu/gericht
Dubbele zijspiegels
Panoramische spiegel
Ledwerklampen
Hoogwaardige ledwerklampen
Achterreflector
Pakket ledachterlichten remlicht/achterlicht/achteruitrijlicht
Pakket ledachterlichten remlicht/achterlicht/achteruitrijlicht/zijknipperlicht
Pakket ledachterlichten remlicht/achterlicht/achteruitrijlicht/zijknipperlicht/noodknipperlichten
Schakelaar geactiveerde zwaailamp
Achteruitrijd-alarm
Vooruitrij- en achteruitrijalarm
Op de mast gemonteerde ledlampen
Blauwe ledlampen voetgangerswaarschuwing
Rode ledlampen perimeter voetgangerswaarschuwing
Achteruitrijcamerasysteem geïntegreerd in 178 mm-kleurendisplay

Achteruitrijcamerasysteem met aan de achterkant gemonteerde display
Automatische (omgevingslichtniveau) werkclampregeling

ERGONOMIE

Rechthoekige beschermkap
Chauffeur ventilator
Startbatterijdongle
Motorblokverwarming
Plastic regenkap
Afb. 8 Hoge beschermkapbuis
Hoge beschermkap (raster)
Hoge beschermkap met vrij zicht
Cabine-opties (gedeelde PVC, stalen deuren)
cabine met uitgebreide specificaties
Achteruitrijhendel met claxonknop
Consolelade
LCD-dashboarddisplay
Kleurendisplay met touchscreen
Volledig geveerde stoel, vinyl
Volledig geveerde stoel, stof
Volledig geveerde stoel, vinyl – Value
Volledig geveerde stoel, Air Ride, vinyl
Volledig geveerde stoel, Air Ride, stof
Volledig geveerde stoel – laag profiel
Zonneschermen (boven en/of voor)
Airconditioning
Extra montagebeugel en opties
12 V-hulpvoeding
12 V-voeding met dubbele USB-laadaansluitingen
Verwarmde voorruit

WERKING

Snelheidsbegrenzers
Veiligheidsgordel Hi-Vis-vergrendeling
Start via contactschakelaar
Sleutellose start met chauffeurswachtwoord
Motoraangedreven koeling
Rijsnelheidsalarm
Batterij loskoppelen
Spatlappen voor
Onderbreker vooras
Standaardveiligheidsgordel
HI VIS rode veiligheidsgordel
Telemetrie voorbereid
Dynamisch stabiliteitssysteem
Snelheidsvermindering in bochten
Rijrichtingshendel naast de stoel
Rijrichtingspedaal (FDC-Pedaal)
Yale Vision™ Draadloze monitoring
Yale Vision™ Draadloze toegang
Yale Vision™ Draadloze verificatie

UITERLIJK

Truck in gouden Yale-kleur
Basis truck in speciale kleur

AANVULLEND

Beperkte garantie van 2 maanden/2000 uur
36 maanden/6000 uur beperkt
Garantie op de aandrijflijn
Garanzia del gruppo motopropulsore



Over Yale[®]

Yale Lift Truck Technologies is een van de oudste fabrikanten van heftrucks ter wereld. Sinds 1875 houden we ons bezig met heffen. We gebruiken deze ervaring om onze klanten te helpen met het aangaan van uitdagingen op het gebied van materials handling. Ons volledige aanbod heftrucks varieert in capaciteit van 1 tot 16 ton. De trucks worden aangedreven door interne verbrandingsmotoren of elektrische opties. Yale biedt ook robotica, telemetrie, vlootbeheer, onderdelen, financiering en training. Van traditionele heftrucks tot opkomende technologieën, ons doel is om elke dag samen te werken met ons nationale dealernetwerk om continu de oplossingen te leveren en verbeteren die u nodig hebt. Op het juiste moment en op de juiste manier.

MATERIALS HANDLING VOOR:

3PL

Auto-onderdelen

Dranken

Koude en diepgevroren levensmiddelen

Voedseldistributie

Voedselverwerking

Meubilair en inrichtingen

Gezondheid en farmaceutica

Bouwmarkten

Retail

E-commerce

Yale Lift Truck Technologies

Centennial House
Frimley Business Park
Frimley
Surrey
GU16 7SG
Regno Unito

www.yale.com



Veiligheid: alle Yale-producten die worden verkocht in EU-landen, het Verenigd Koninkrijk en Turkije voldoen aan de EU-voorschriften conform de Machinerichtlijn 2006/42/EG en zijn voorzien van **CE**-markeringen. Yale-trucks die in andere landen worden verkocht, kunnen worden besteld voor productie conform de voorschriften van de Machinerichtlijn, en zullen dat geval ook zijn voorzien van **CE**-markeringen.

Hyster-Yale Materials Handling, Inc., handelt onder de naam Yale Lift Truck Technologies. Geregistreerd adres: Centennial House, Building 4.5, Frimley Business Park, Frimley, Surrey, GU16 7SG, Verenigd Koninkrijk. Geregistreerd in Engeland en Wales. Bedrijfsregistratienummer: 02636775.

©2026 Hyster-Yale Materials Handling, Inc., alle rechten voorbehouden. YALE en YALE  zijn handelsmerken van Hyster-Yale Materials Handling, Inc. De trucks op de foto's kunnen optionele apparatuur en/of functies bevatten die niet in alle regio's beschikbaar zijn. De prestaties van de truck kunnen worden beïnvloed door de toestand van het voertuig, de uitrusting en de toepassing. Specificaties kunnen op elk moment en zonder voorafgaande kennisgeving worden gewijzigd.

Let op: wees voorzichtig wanneer u met geheven lading werkt. De chauffeur dient opgeleid te zijn en de instructies in de bedieningshandleiding te lezen, te begrijpen en strikt op te volgen. Neem contact op met uw Yale[®]-dealer als de getoonde informatie essentieel is voor uw toepassing.

Onderdeelnr. publicatie 220991319 Rev.04-04/26