



M010E/S

FICHE TECHNIQUE

Chariot préparateur de commandes
à moyennes et grandes hauteurs

1000 kg

VDI 2198 – SPÉCIFICATIONS GÉNÉRALES - SÉRIE MOE

		Yale				
		MO10E 7 FC	MO10E 14 FC	MO10E 12	MO10E 1.2 SL	
GÉNÉRALITÉS	1.1	Constructeur				
	1.2	Désignation du modèle				
	1.3	Motorisation	Électrique (batterie)			
	1.4	Type d'opérateur	Préparateur de commandes			
	1.5	Capacité nominale/charge nominale	Q (t) 1,0			
	1.6	Distance du centre de charge	c (mm) 600			
	1.8	Distance de la charge, entre le centre du pont moteur et les fourches ⁽¹⁾	x (mm) 144		96 166	
	1.9	Empattement	y (mm) 1391			
	POIDS	2.1	Poids en service ⁽⁹⁾	kg 1550 1750		1600 1700
2.2		Charge par essieu, en charge, avant/arrière	kg 350 / 2200		350 / 2250 350 / 2350	
2.3		Charge par essieu à vide, avant/arrière	kg 900 / 650		950 / 800 900 / 700 950 / 750	
PNEUS	3.1	Pneus, avant/arrière	NDIIThane			
	3.2	Taille des pneus, avant	ø (mm x mm) 254 x 125			
	3.3	Taille des pneus, arrière	ø (mm x mm) 125 x 94			
	3.5	Nombre de roues, avant/arrière (x = motrices)	1x / 2			
DIMENSIONS	3.7	Voie, à l'arrière	b ₁₁ (mm) 660			
	4.2	Hauteur, mât abaissé	h ₁ (mm) 1074 1794		1654	
	4.4	Levée	h ₃ (mm) 690 1410		1010	
	4.5	Hauteur, mât déployé ⁽²⁾	h ₄ (mm) - 2664			
	4.7	Hauteur du protège-conducteur (cabine) ⁽²⁾	h ₆ (mm) 1957 ⁽¹¹⁾		-	
	4.8	Hauteur du siège par rapport au point de repère du siège/hauteur de plancher	h ₇ (mm) 180			
	4.11	Levée supplémentaire	h ₉ (mm) -		690	
	4.14	Hauteur de plancher, surélevé	h ₁₂ (mm) - 1190			
	4.15	Hauteur, fourches abaissées	h ₁₃ (mm) 80 ⁽³⁾		80 80 ⁽³⁾	
	4.19	Longueur hors tout ⁽¹¹⁾⁽⁸⁾	l ₁ (mm) 2907		2874 2929	
	4.20	Longueur jusqu'à la face avant des fourches ⁽¹¹⁾⁽⁸⁾	l ₂ (mm) 1767		1719 1789	
	4.21	Largeur hors tout ⁽⁴⁾	b ₁ /b ₂ (mm) 796 780			
	4.22	Dimensions des fourches ⁽⁵⁾	s/e/l (mm) 60 / 180 / 1140		60 / 180 / 1155 60 / 180 / 1140	
	4.23	Tablier porte-fourches ISO 2328, classe/type A, B	Non			
	4.24	Largeur du tablier porte-fourches ⁽⁶⁾	b ₃ (mm) 700		- 700	
	4.25	Distance entre côtés extérieurs des fourches/bras porteurs ⁽⁷⁾	b ₅ (mm) 560		526 560	
	4.31	Garde au sol, en charge, en dessous du mât	m ₁ (mm) 135 135 135			
	4.32	Garde au sol au milieu de l'empattement	m ₂ (mm) 30			
	4.33	Dimensions de la charge b ₁₂ x l ₆ dans le sens longitudinal	b ₁₂ x l ₆ (mm) 800 x 1200			
	4.34.1	Largeur d'allée pour palettes de 1000 x 1200 mm dans le sens transversal ⁽¹⁷⁾	Ast (mm) 3270		3226 3291	
	4.34.2	Largeur d'allée pour palettes de 800 x 1200 mm dans le sens longitudinal ⁽¹⁷⁾	Ast (mm) 3238		3193 3260	
	4.35	Rayon de braquage	W _a (mm) 1636			
	PERFORMANCES	5.1	Vitesse de déplacement, en charge/à vide	km/h 10,1 / 10,5		
5.2		Vitesse de levage, en charge/à vide (cabine)	m/s -		0,17 / 0,25 0,11 / 0,21	
5.2.1		Vitesse de levage en charge/à vide (SL)	m/s 0,09 / 0,18		- 0,09 / 0,18	
5.3		Vitesse de descente, en charge/à vide (cabine)	m/s -		0,29 / 0,25 0,26 / 0,14	
5.3.1		Vitesse de descente en charge/à vide (levée supplémentaire)	m/s 0,20 / 0,07		- 0,20 / 0,07	
5.7		Performances en rampe, en charge/à vide	% 5 / 8			
5.8		Pente maxi surmontable, en charge/à vide	% 5 / 8			
5.9		Temps d'accélération, en charge/à vide	s 5,5 / 7,5			
5.10		Frein de service	Électromagnétique			
ÉLECTRIQUE		6.1	Moteur de traction, puissance nominale S2 60 minutes	kW 4		
	6.2	Moteur de levage, puissance S3 15 %	kW 2 7		3 12	
	6.3	Batterie selon DIN 43531/35/36 A, B, C, non	Non			
	6.4	Tension batterie/capacité nominale Ks	V/Ah 24 / 500		24 / 620 ⁽¹⁰⁾	
	6.5	Poids de la batterie ⁽⁹⁾	kg 370		485	
	6.6	Consommation d'énergie selon le cycle VDI	kWh/h au nombre de cycles 2,28		2,35 2,30 2,38	
8.1	Type d'unité motrice	Variateur à courant alternatif				
10.7	Niveau de pression sonore au siège de l'opérateur	dB (A) < 70				

- (1) Remarque pour le modèle SL : avec tablier de type FEM et fourches de 80 x 30 mm, + 20 mm avec tablier de type FEM et fourches de 100 x 35 mm, + 25 mm
- (2) Remarque concernant les modèles équipés d'un protège-conducteur : avec coupure de l'élévation montée sur le protège-conducteur, h₆ + 80 mm
- (3) Remarque pour le modèle SL : avec tablier de type FEM et fourches de 80 x 30 mm et de 100 x 35 mm, h₁₃ = 40 mm
- (4) Remarque pour le modèle SL : avec tablier de type FEM, b₂ = 800 mm
- (5) Remarque pour le modèle SL : également disponible, tablier de type FEM et fourches de 80 x 30 (600 kg à 600 mm, 800 kg à 500 mm, 1000 kg à 400 mm) et de 100 x 35 mm avec 1000 kg à 600 mm
- (6) Remarque pour le modèle SL : avec tablier de type FEM, b₃ = 800 mm
- (7) Remarque pour le modèle SL : avec tablier de type FEM et fourches de 80 x 30 mm, b₅ = 753 mm avec tablier de type FEM et fourches de 100 x 35 mm, b₅ = 773 mm
- (8) Avec filoguidage, l₁ et l₂ + 40 mm

VDI 2198 – SPÉCIFICATIONS GÉNÉRALES – SÉRIE MOE

		Yale					
GÉNÉRALITÉS	1.1	Constructeur					
	1.2	Désignation du modèle	MO10E 17 SL ⁽¹³⁾	MO10E 17 WP ⁽¹⁴⁾	MO10E 48 SL ⁽¹⁵⁾	MO10E 48 WP ⁽¹⁴⁾	
	1.3	Motorisation	Électrique (batterie)				
	1.4	Type d'opérateur	Préparateur de commandes				
	1.5	Capacité nominale/charge nominale	Q (t)	1,0			
	1.6	Distance du centre de charge	c (mm)	600			
POIDS	1.8	Distance de la charge, entre le centre du pont moteur et les fourches ⁽¹⁾	x (mm)	166	158	158	
	1.9	Empattement	y (mm)	1391	1511		
	2.1	Poids en service ⁽⁹⁾	kg	1800	2000	2736	2875
PNEUS	2.2	Charge par essieu, en charge, avant/arrière	kg	350 / 2450	350 / 2650	1034 / 2702	1223 / 2652
	2.3	Charge par essieu à vide, avant/arrière	kg	950 / 850	950 / 1050	1523 / 1213	1755 / 1120
	3.1	Pneus, avant/arrière	NDIIThane				
	3.2	Taille des pneus, avant	ø (mm x mm)	254 x 125			
	3.3	Taille des pneus, arrière	ø (mm x mm)	125 x 94			
DIMENSIONS	3.5	Nombre de roues, avant/arrière (x = motrices)	1x / 2				
	3.7	Voie, à l'arrière	b ₁₁ (mm)	660	830		
	4.2	Hauteur, mât abaissé	h ₁ (mm)	2270	3075		
	4.4	Levée	h ₃ (mm)	1530	4628		
	4.5	Hauteur, mât déployé ⁽²⁾	h ₄ (mm)	3800	6898		
	4.7	Hauteur du protège-conducteur (cabine) ⁽²⁾	h ₆ (mm)	2270			
	4.8	Hauteur du siège par rapport au point de repère du siège/hauteur de plancher	h ₇ (mm)	180			
	4.11	Levée supplémentaire	h ₉ (mm)	690	-	690	-
	4.14	Hauteur de plancher, surélevé	h ₁₂ (mm)	1710 ⁽¹²⁾		4808 ⁽¹²⁾	
	4.15	Hauteur, fourches abaissées	h ₁₃ (mm)	80 ⁽³⁾	-	80	80 ⁽³⁾
	4.19	Longueur hors tout ⁽¹¹⁾⁽⁸⁾	l ₁ (mm)	2929	3099	3040	3220
	4.20	Longueur jusqu'à la face avant des fourches ⁽¹¹⁾⁽⁸⁾	l ₂ (mm)	1789		1900	1910
	4.21	Largeur hors tout ⁽⁴⁾	b ₁ /b ₂ (mm)	780	780 / 996	950	950 / 996
	4.22	Dimensions des fourches ⁽⁵⁾	s/e/l (mm)	60 / 180 / 1140			
	4.23	Tablier porte-fourches ISO 2328, classe/type A, B	Non				
	4.24	Largeur du tablier porte-fourches ⁽⁶⁾	b ₃ (mm)	700	880	700	880
	4.25	Distance entre côtés extérieurs des fourches/bras porteurs ⁽⁷⁾	b ₅ (mm)	560			
4.31	Garde au sol, en charge, en dessous du mât	m ₁ (mm)	135				
4.32	Garde au sol au milieu de l'empattement	m ₂ (mm)	30	30	30		
4.33	Dimensions de la charge b ₁₂ x l ₆ dans le sens longitudinal	b ₁₂ x l ₆ (mm)	800 x 1200				
4.34.1	Largeur d'allée pour palettes de 1000 x 1200 mm dans le sens transversal ⁽¹⁷⁾	Ast (mm)	3291	-	3401	-	
4.34.2	Largeur d'allée pour palettes de 800 x 1200 mm dans le sens longitudinal ⁽¹⁷⁾	Ast (mm)	3260	-	3370	-	
4.35	Rayon de braquage	Wa (mm)	1636		1754		
PERFORMANCES	5.1	Vitesse de déplacement, en charge/à vide	10,1 / 10,5		8,6 / 9,5		
	5.2	Vitesse de levage, en charge/à vide (cabine)	0,11 / 0,21	0,15 / 0,20	0,15 / 0,20		
	5.2.1	Vitesse de levage en charge/à vide (SL)	0,09 / 0,18	-	0,09 / 0,18	-	
	5.3	Vitesse de descente, en charge/à vide (cabine)	0,26 / 0,14	0,28 / 0,24	0,27 / 0,23	0,28 / 0,24	
	5.3.1	Vitesse de descente en charge/à vide (levée supplémentaire)	0,20 / 0,07	-	0,20 / 0,07	-	
	5.7	Performances en rampe, en charge/à vide	%				5 / 8
	5.8	Pente maxi surmontable, en charge/à vide	%				5 / 8
	5.9	Temps d'accélération, en charge/à vide	s				5,5 / 7,5
	5.10	Frein de service	Électromagnétique				
	ÉLECTRIQUE	6.1	Moteur de traction, puissance nominale S2 60 minutes	kW	4		
6.2		Moteur de levage, puissance S3 15 %	kW	3			
6.3		Batterie selon DIN 43531/35/36 A, B, C, non	Non				
6.4		Tension batterie/capacité nominale Ks	V/Ah	24 / 620 ⁽¹⁰⁾			
6.5		Poids de la batterie ⁽⁹⁾	kg	485			
6.6		Consommation d'énergie selon le cycle VDI	kWh/h au nombre de cycles	2,40	2,86	2,90	
8.1	Type d'unité motrice	Variateur à courant alternatif					
10.7	Niveau de pression sonore au siège de l'opérateur	dB (A)	< 70				

(9) Ces valeurs peuvent varier de +/- 5 %

(10) Batterie de 24 V / 560 Ah (476 kg) disponible

(11) Modèle sans cabine ; cette valeur se rapporte à la hauteur hors tout, sans dossier et d'appui de charge

(12) Le nom des modèles fait référence à la dimension h₁₂

(13) Modèles disponibles K1.0L AC 1.9 SL / MO10E AC 19 SL

(14) Modèles disponibles K1.0L AC 1.9 WP / MO10E AC 19 WP

(15) Modèles disponibles K1.0L AC 3.2-3.6-4.0-4.4 SL / MO10E AC 32-36-40-44 SL

(16) Modèles disponibles K1.0L AC 3.2-3.6-4.0-4.4 WP / MO10E AC 32-36-40-44 WP

(17) Les largeurs d'allée de transfert (lignes 4.34.1 et 4.34.2) sont basées sur les calculs de la norme VDI, comme illustré. La British Industrial Truck Association recommande d'ajouter 100 mm à l'encombrement total (dimension a) comme marge de fonctionnement supplémentaire à l'arrière du chariot.

Toutes les valeurs sont des valeurs nominales auxquelles peuvent s'appliquer des tolérances.

VDI 2198 – SPÉCIFICATIONS GÉNÉRALES – M010, M010S

		Yale			
		M010	M010S		
GÉNÉRALITÉS	1.1	Constructeur			
	1.2	Désignation du modèle			
	1.3	Motorisation	Électrique (batterie)		
	1.4	Type d'opérateur	Préparateur de commandes		
	1.5	Capacité nominale/charge nominale	Q (t)	1,0	
	1.6	Distance du centre de charge	c (mm)	600	
POIDS	1.8	Distance de la charge, entre le centre du pont moteur et les fourches ⁽¹⁾	x (mm)	190	150 ⁽²⁾ / 205 ⁽¹⁸⁾
	1.9	Empattement	y (mm)	1534,5	1574,5 / 1674,5
	2.1	Poids en service ⁽¹⁴⁾	kg	2890	3259 / 4073
PNEUS	2.2	Charge par essieu, en charge, avant/arrière	kg	1060 / 2830	1509 / 2750 / 1763 / 3310
	2.3	Charge par essieu à vide, avant/arrière	kg	1650 / 1240	1942 / 1317 / 2204 / 1869
	3.1	Pneus, avant/arrière	NDIIThane®		
	3.2	Taille des pneus, avant	ø (mm x mm)	343 x 140	
	3.3	Taille des pneus, arrière	ø (mm x mm)	200 x 80	200 x 100
DIMENSIONS	3.5	Nombre de roues, avant/arrière (x = motrices)	1 x / 2		
	3.7	Voie, à l'arrière	b ₁₁ (mm)	877	977 / 1057
	4.2	Hauteur, mât abaissé	h ₁ (mm)	3070	3320 / 3720
	4.4	Levée	h ₃ (mm)	4670	5170 / 8895
	4.5	Hauteur, mât déployé ^{(3) (4)}	h ₄ (mm)	7040	7540 / 11 265
	4.7	Hauteur du protège-conducteur (cabine) ^{(3) (4)}	h ₆ (mm)	2370	
	4.8	Hauteur du siège par rapport au point de repère du siège/hauteur de plancher	h ₇ (mm)	250	
	4.11	Levée supplémentaire	h ₉ (mm)	770	
	4.14	Hauteur de plancher, surélevé	h ₁₂ (mm)	4920	5420 / 9145
	4.15	Hauteur, fourches abaissées ⁽⁵⁾	h ₁₃ (mm)	80	
	4.19	Longueur hors tout ⁽¹⁾	l ₁ (mm)	3087	3242
	4.20	Longueur jusqu'à la face avant des fourches ⁽¹⁾	l ₂ (mm)	1947	2102
	4.21	Largeur hors tout	b ₁ /b ₂ (mm)	1000 / 1000	1100 / 1100 / 1100 / 1200
	4.22	Dimensions des fourches ⁽⁴⁾	s/e/l (mm)	60 / 180 / 1140	
	4.23	Tablier porte-fourches ISO 2328, classe/type A, B	Non		
	4.24	Largeur du tablier porte-fourches ⁽⁷⁾	b ₃ (mm)	780 ⁽¹³⁾	
	4.25	Distance entre côtés extérieurs des fourches/bras porteurs ⁽⁸⁾	b ₅ (mm)	560 ⁽¹⁴⁾	
	4.27	Largeur entre les galets de guidage	b ₈ (mm)	1130 ⁽¹⁵⁾	1230 ⁽¹⁹⁾ / 1430
	4.31	Garde au sol, en charge, en dessous du mât	m ₁ (mm)	80	
	4.32	Garde au sol au centre de l'empattement ⁽⁹⁾	m ₂ (mm)	60	
PERFORMANCES	4.34.1	Largeur d'allée pour palettes de 1000 mm x 1200 mm dans le sens longitudinal ⁽¹⁷⁾	Ast (mm)	3444	3448 / 3596
	4.35	Rayon de braquage	Wa (mm)	1767	1808 / 1905
	5.1	Vitesse de déplacement, en charge/à vide	km/h	10 / 10	
	5.2	Vitesse de levage, en charge/à vide (cabine)	m/s	0,35 / 0,42	0,31 / 0,42
	5.2.1	Vitesse de levage en charge/à vide (SL)	m/s	0,22 / 0,24	0,2 / 0,24
	5.3	Vitesse de descente, en charge/à vide (cabine)	m/s	0,37 / 0,37	0,38 / 0,38
	5.3.1	Vitesse de descente en charge/à vide (levée supplémentaire)	m/s	0,14 / 0,12	
	5.7	Performances en rampe, en charge/à vide	%	6,3	6,2 / 5,8
	5.10	Frein de service	Électromagnétique		
	ÉLECTRIQUE	6.1	Moteur de traction, puissance nominale S2 60 minutes	km/h	6,4
6.2		Moteur de levage, puissance S3 15 %	km/h	12	
6.3		Batterie selon DIN 43531/35/36 A, B, C, non	Non / DIN 43531 B		
6.4		Tension batterie/capacité nominale K5	V/Ah	48 / 310 ⁽¹⁰⁾	48 / 465 ^{(11) (20)} / 48 / 620 ^{(12) (20)}
6.5		Poids de la batterie ⁽¹⁶⁾	kg	532	750 / 945
6.6		Consommation d'énergie selon le cycle VDI au nombre de cycles	kWh/h	3,27 kW	
	8.1	Type d'unité motrice	Variateur à courant alternatif	Variateur à courant alternatif	
	10.7	Niveau de pression sonore au siège de l'opérateur	dB (A)	59	

(1) Avec tablier FEM et fourches de 100 x 35, ajouter + 25 mm

(2) Avec mât triplex, ajouter 55 mm

(3) Avec coupure de l'élévation montée sur le protège-conducteur : h₆ et h₄ sont augmentées de 105 mm

(4) Avec feu à éclat monté sur le protège-conducteur : h₆ et h₄ sont augmentées de 120 mm

(5) Avec tablier de type FEM et fourches de 80 x 30 et de 100 x 35, h₁₃ = 40 mm

(6) Également disponibles : tablier FEM et fourches de 100 x 35 d'une capacité de 1000 kg à 600 mm

(7) Avec tablier FEM, b₃ = 800 mm

(8) Avec tablier FEM et fourches de 100 x 35, b₅ maxi = 773 mm

(9) Hauteur du capteur, 30 mm depuis le sol

(10) Autre batterie disponible : 48/280 (541 kg)

(11) Autre batterie disponible : 48/420 (746 kg)

(12) Autre batterie disponible : 48/560 (937 kg)

(13) Disponible en 700 mm et 860 mm

(14) Disponible en 520 mm, 680 mm, 830 mm

(15) Disponible en 1075 mm et 1330 mm

(16) Ces valeurs peuvent varier de +/- 5 %

(17) Les largeurs d'allée de transfert (lignes 4.34.1 et 4.34.2) sont basées sur les calculs de la norme VDI, comme illustré. La British Industrial Truck Association recommande d'ajouter 100 mm à l'encombrement total (dimension a) comme marge de fonctionnement supplémentaire à l'arrière du chariot.

(18) Avec mât duplex, enlevez 55 mm

(19) Disponible en 1175 mm et 1430 mm

(20) Batterie lithium-ion disponible 48 V / 360 Ah (937 kg)

VDI 2198 – SPÉCIFICATIONS GÉNÉRALES – M010S WP

GÉNÉRALITÉS	1.1	Constructeur	Yale		
	1.2	Désignation du modèle	M010S WP		
	1.3	Motorisation	Électrique (batterie)		
	1.4	Type d'opérateur	Préparateur de commandes		
	1.5	Capacité nominale/charge nominale	Q (t)	1,0	
	1.6	Distance du centre de charge	c (mm)	600	
	1.8	Distance de la charge, entre le centre du pont moteur et les fourches	x (mm)	162,5	
	1.9	Empattement	y (mm)	1574,5	1674,5
	POIDS	2.1	Poids en service ⁽¹⁾	kg	3343
2.2		Charge par essieu, en charge, avant/arrière	kg	1539 / 2804	1573 / 3588
2.3		Charge par essieu à vide, avant/arrière	kg	19 920 / 1351	2154 / 2007
PNEUS	3.1	Pneus, avant/arrière	Vulkollan		
	3.2	Taille des pneus, avant	ø (mm x mm) 343 x 140		
	3.3	Taille des pneus, arrière	ø (mm x mm) 200 x 80 200 x 100		
	3.5	Nombre de roues, avant/arrière (x = motrices)	1 x / 2		
	3.7	Largeur de voie, arrière	b ₁₁ (mm)	977	1057
DIMENSIONS	4.2	Hauteur, mât abaissé	h ₁ (mm)	3320	3470
	4.4	Levée	h ₃ (mm)	5170	8145
	4.5	Hauteur, mât déployé ^{(2) (3)}	h ₄ (mm)	7540	10 515
	4.7	Hauteur du protège-conducteur (cabine) ^{(2) (3)}	h ₆ (mm)	2370	2370
	4.8	Hauteur du siège par rapport au point de repère du siège/hauteur de plancher	h ₇ (mm)	250	
	4.14	Hauteur de plancher, surélevé	h ₁₂ (mm)	5420	8395
	4.15	Hauteur, fourches abaissées	h ₁₃ (mm)	80	
	4.19	Longueur hors tout	l ₁ (mm)	3260	3360
	4.20	Longueur jusqu'à la face avant des fourches	l ₂ (mm)	1960	2060
	4.21	Largeur hors tout	b ₁ /b ₂ (mm)	1100 / 1100	1100 / 1200
	4.22	Dimensions des fourches	s/e/l (mm)	60 / 180 / 1150	
	4.23	Tablier porte-fourches ISO 2328, classe/type A, B		Non	
	4.24	Largeur du tablier porte-fourches	b ₃ (mm)	1080	1280
	4.25	Distance entre côtés extérieurs des fourches/bras porteurs	b ₅ (mm)	560	
	4.27	Largeur entre les galets de guidage	b ₆ (mm)	1230 ⁽⁴⁾	1430
	4.31	Garde au sol, en charge, en dessous du mât	m ₁ (mm)	80	
	4.32	Garde au sol au milieu de l'empattement	m ₂ (mm)	60	
4.34	Largeur d'allée sans palette ou avec palette dans la cage ⁽⁵⁾	Ast (mm)	3578	3714	
4.35	Rayon de braquage	Wa (mm)	1808	1905	
PERFORMANCES	5.1	Vitesse de déplacement, en charge/à vide	km/h	10 / 10	
	5.2	Vitesse de levage, en charge/à vide (cabine)	m/s	0,37 / 0,43	
	5.3	Vitesse de descente, en charge/à vide (cabine)	m/s	0,38 / 0,38	
	5.7	Performances en rampe, en charge/à vide	%	-	
	5.10	Frein de service		Électromagnétique	
ÉLECTRIQUE	6.1	Moteur de traction, puissance nominale S2 60 minutes	kW	6,4	
	6.2	Moteur de levage, puissance S3 15 %	kW	12	
	6.3	Batterie selon DIN 43531/35/36 A, B, C, non		DIN 43531 B	
	6.4	Tension batterie/capacité nominale K5	V/Ah	48 / 465 ^{(6) (8)}	48 / 620 ^{(7) (8)}
	6.5	Poids de la batterie ⁽¹⁾	kg	750	945
	6.6	Consommation d'énergie selon le cycle VDI	kWh/h	3,27 kW	
8.1	Type d'unité motrice		Variateur à courant alternatif		
10.7	Niveau de pression sonore au siège de l'opérateur	dB (A)	< 70		

(1) Ces valeurs peuvent varier de +/- 5

(2) Avec coupure de l'élévation montée sur le protège-conducteur, h₆ et h₄ sont augmentées de 105 mm

(3) Avec feu à éclat monté sur le protège-conducteur : h₆ et h₄ sont augmentées de 120 mm

(4) Disponible en 1175 mm et 1430 mm

(5) Les largeurs d'allée de transfert (lignes 4.34.1 et 4.34.2) sont basées sur les calculs de la norme VDI, comme illustré. La British Industrial Truck Association recommande d'ajouter 100 mm à l'encombrement total (dimension a) comme marge de fonctionnement supplémentaire à l'arrière du chariot.

(6) Autre batterie disponible : 48/420 (746 kg)

(7) Autre batterie disponible : 48/560 (937 kg)

(8) Batterie lithium-ion disponible 48 V 360 Ah (937 kg)

Toutes les valeurs sont des valeurs nominales auxquelles peuvent s'appliquer des tolérances.

DIMENSIONS DES MÂTS – SIMPLEX – M010E 12, M010E SL

Hauteur de levage h ₃ (mm)	Levée des fourches (fourches pour palettes) H (mm) ⁽¹⁾⁽²⁾	Hauteur, mât abaissé h ₁ (mm)	Hauteur, mât déployé h ₄ (mm)	Hauteur de plancher, surélevé h ₁₂ (mm)
1010	1780	1654	2664	1190

DIMENSIONS DES MÂTS – SIMPLEX – M010E 17 SL, M010E 17 WP

Hauteur de levage h ₃ (mm)	Levée des fourches (fourches pour palettes) H (mm) ⁽¹⁾⁽²⁾	Hauteur, mât abaissé h ₁ (mm)	Hauteur, mât abaissé h ₁ (mm)	Hauteur de plancher, surélevé h ₁₂ (mm)
1530	2300	2270	3800	1710
1690	2460	2270	3960	1870

DIMENSIONS DES MÂTS – DUPLEX À LEVÉE LIBRE LIMITÉE – M010E 48 SL, M010E 48 WP

Hauteur de levage h ₃ (mm)	Levée des fourches (fourches pour palettes) H (mm) ⁽¹⁾⁽²⁾	Hauteur, mât abaissé h ₁ (mm)	Hauteur, mât abaissé h ₁ (mm)	Hauteur de plancher, surélevé h ₁₂ (mm)
3028	3798	2275	5298	3208
3428	4198	2475	5698	3608
3828	4598	2675	6098	4008
4228	4998	2875	6498	4408
4628	5398	3075	6898	4808

Les valeurs indiquées se réfèrent à des équipements de série. Ces valeurs peuvent changer en cas d'utilisation d'équipements en option.

Pour de plus amples informations, veuillez contacter votre concessionnaire Yale.

(1) Pour les modèles WP, - 690 mm

(2) Remarque pour le modèle SL : avec tablier de type FEM et fourches de 80 × 30 mm et de 100 × 35 mm, H - 40 mm

Toutes les valeurs sont des valeurs nominales auxquelles peuvent s'appliquer des tolérances. Pour de plus amples informations, veuillez contacter le constructeur. Les produits Yale peuvent faire l'objet de modifications sans préavis.

Certains des chariots élévateurs illustrés peuvent présenter des équipements en option. Ces valeurs peuvent varier selon les diverses configurations.

DIMENSIONS DU CHARIOT – M010E 7 FC

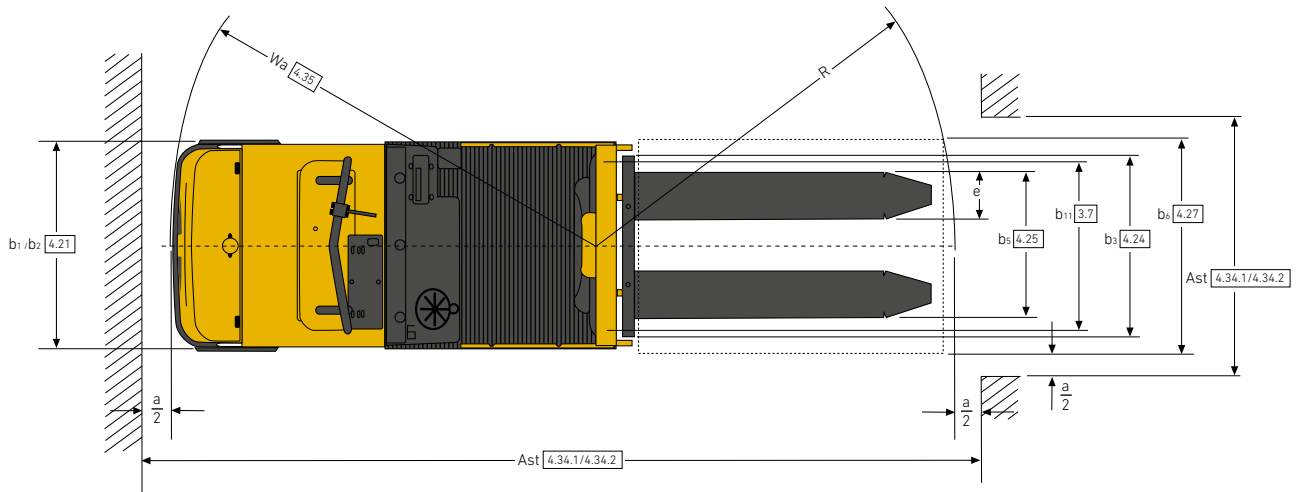
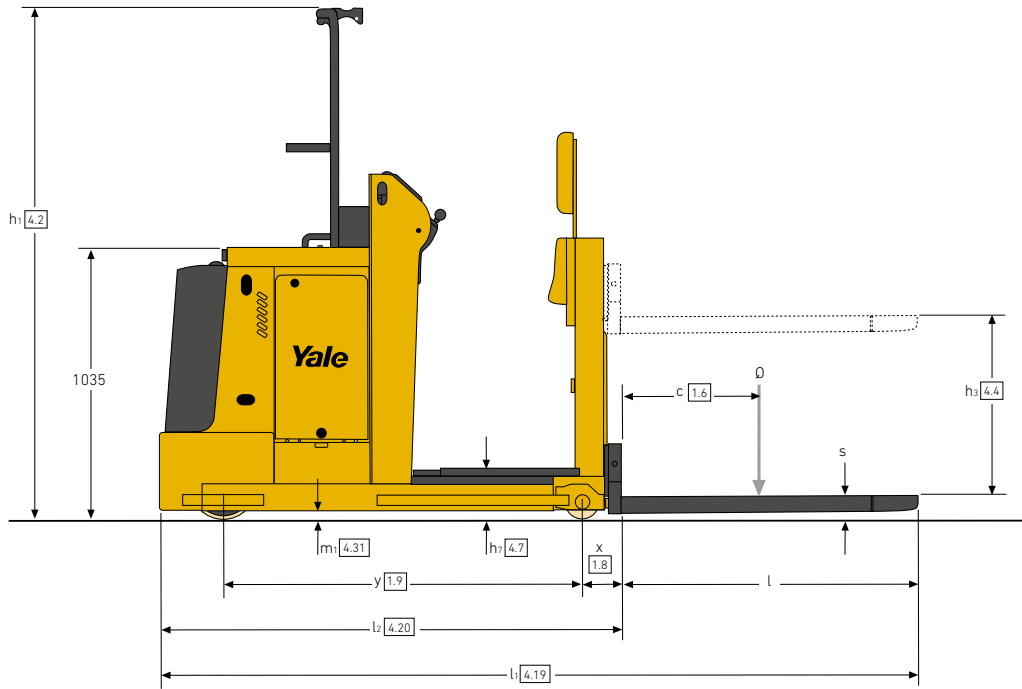

DIMENSIONS DU CHARIOT – M010E 14 FC

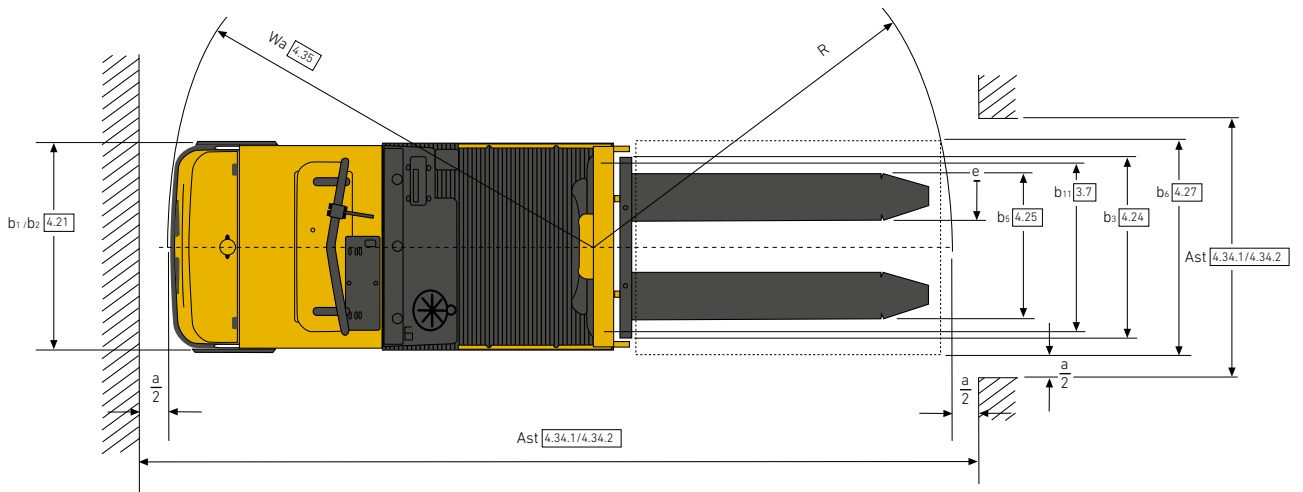
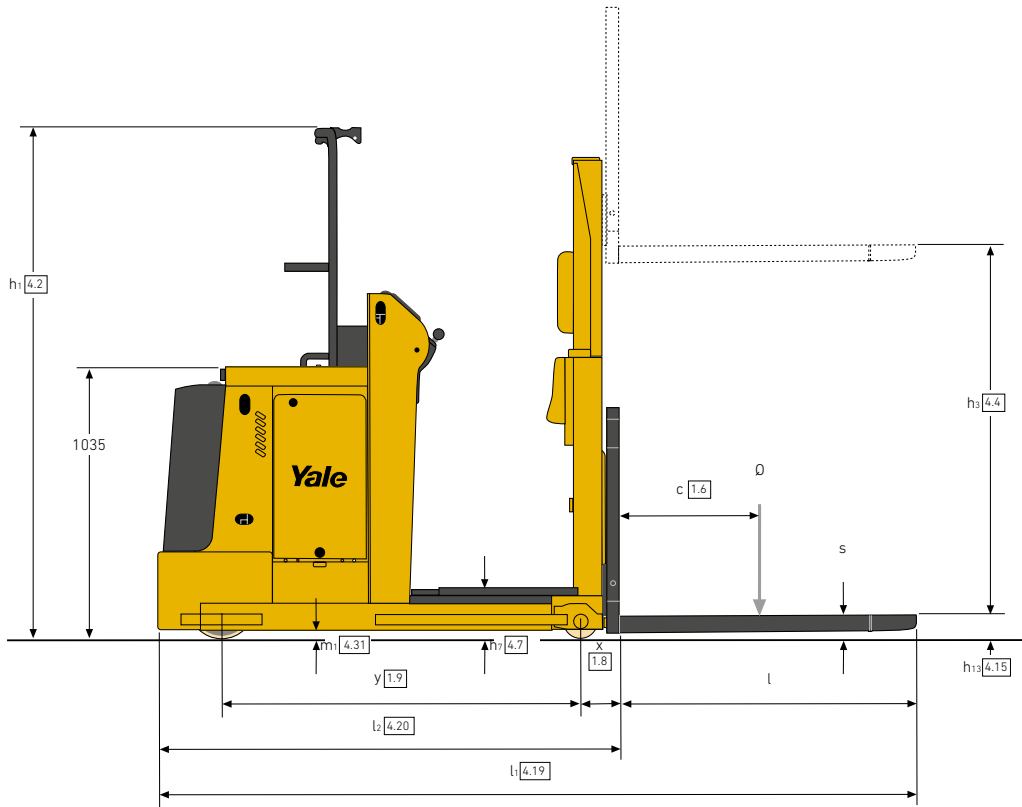

DIMENSIONS DU CHARIOT – M010E 12

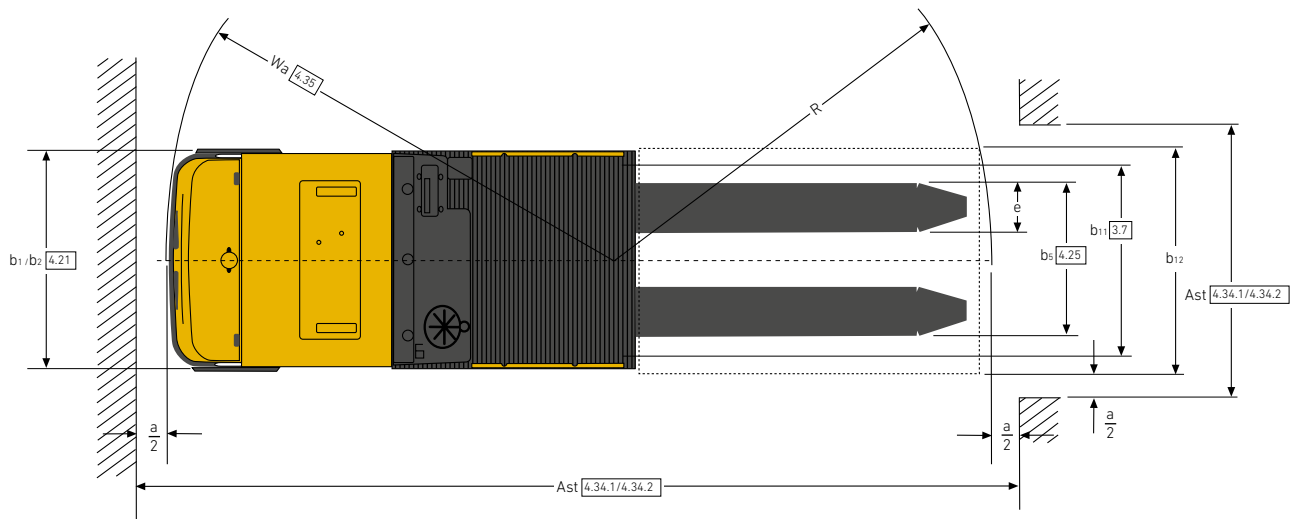
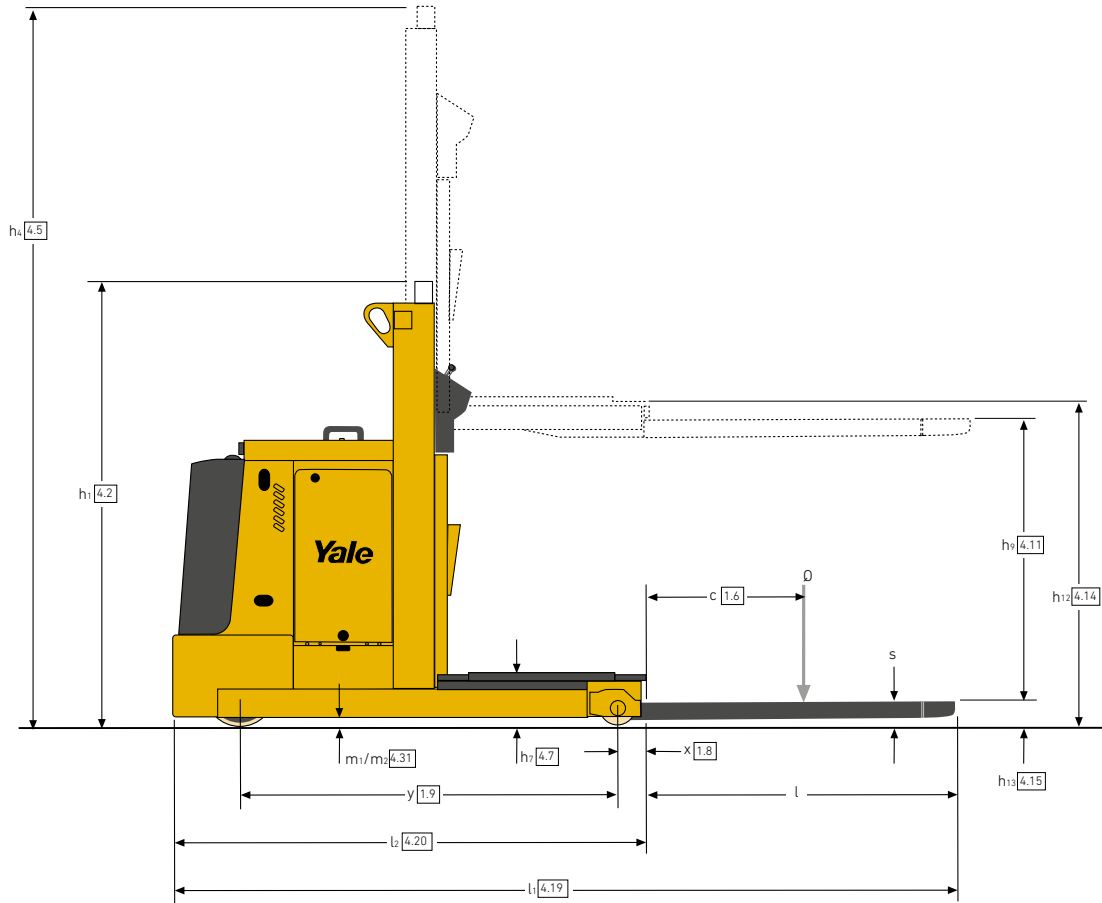

DIMENSIONS DU CHARIOT – M010E 12 SL

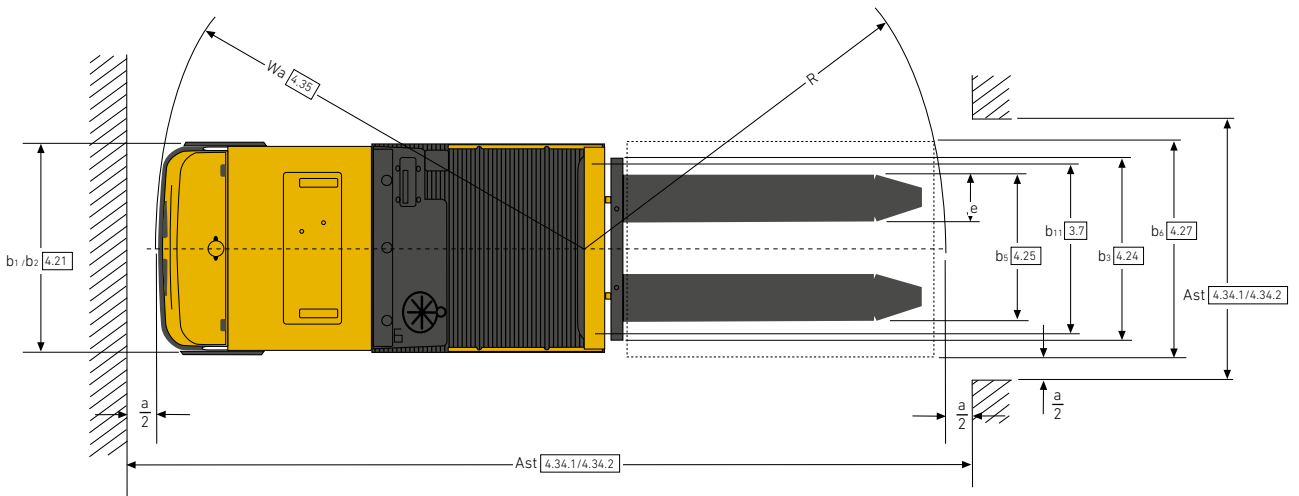
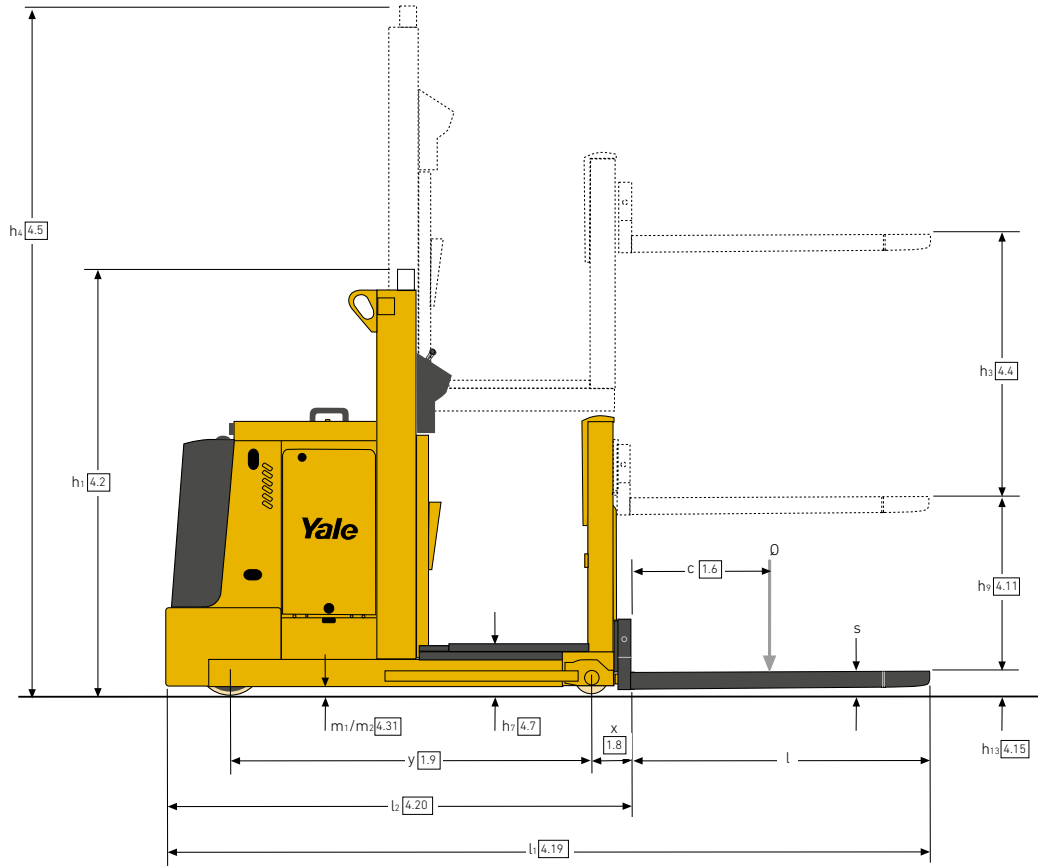

DIMENSIONS DU CHARIOT – M010E 17SL, M010E 17WP

Remarque :

Les parties du plan, les lignes de cote et les références en gris clair indiquent le modèle M010E 17WP.

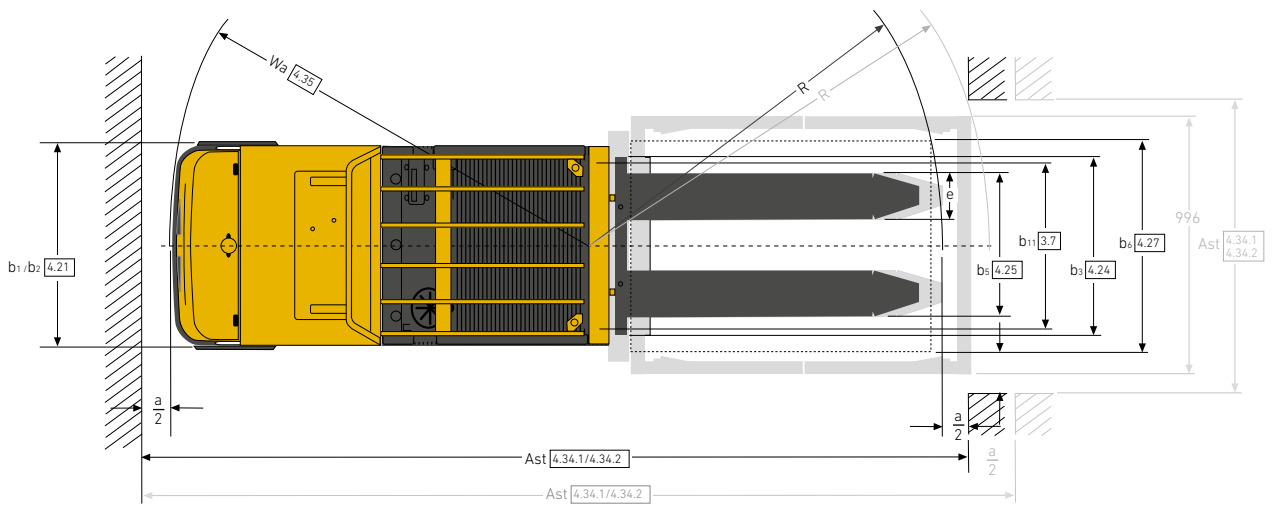
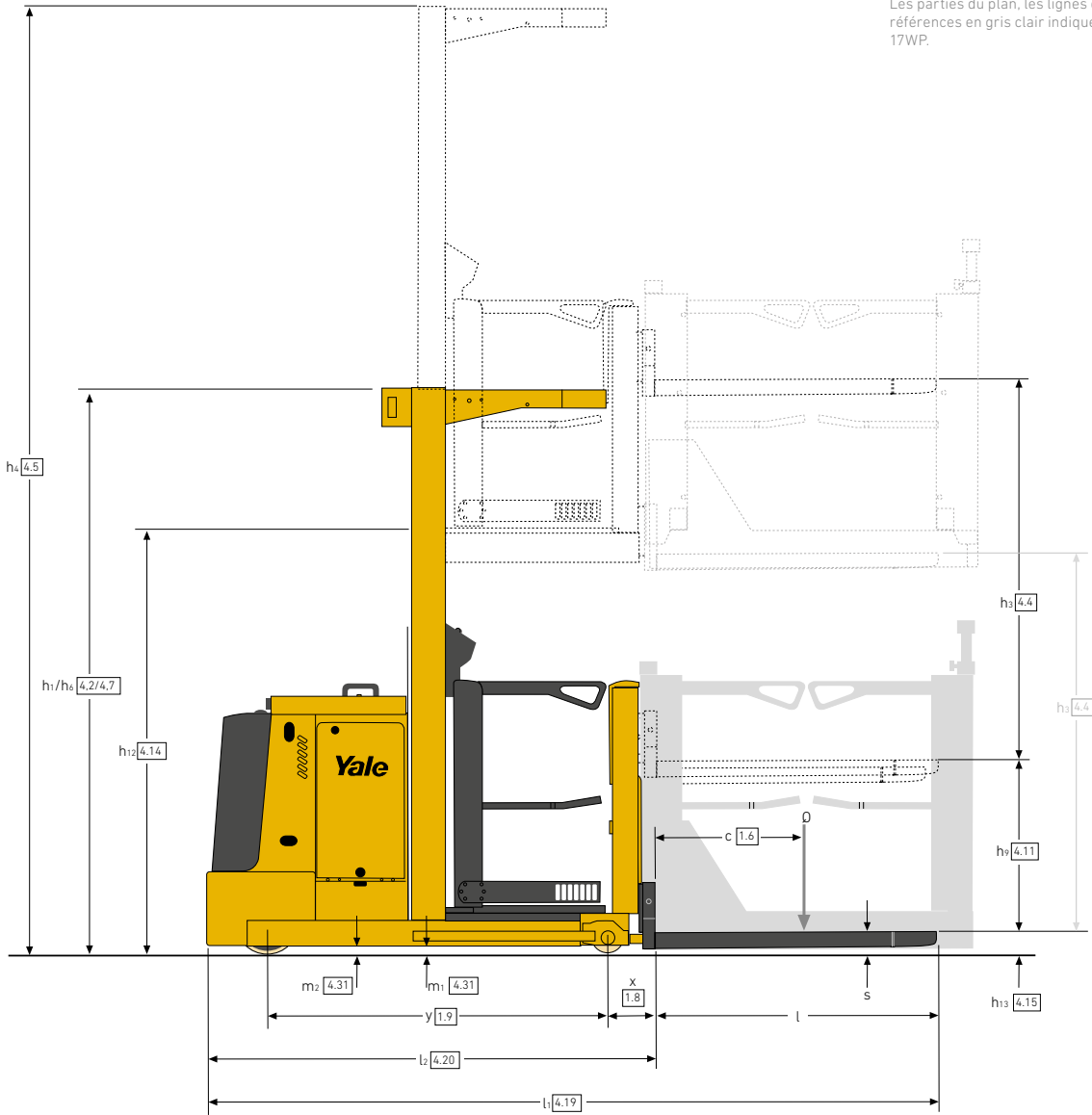

DIMENSIONS DU CHARIOT – M010E 48 SL

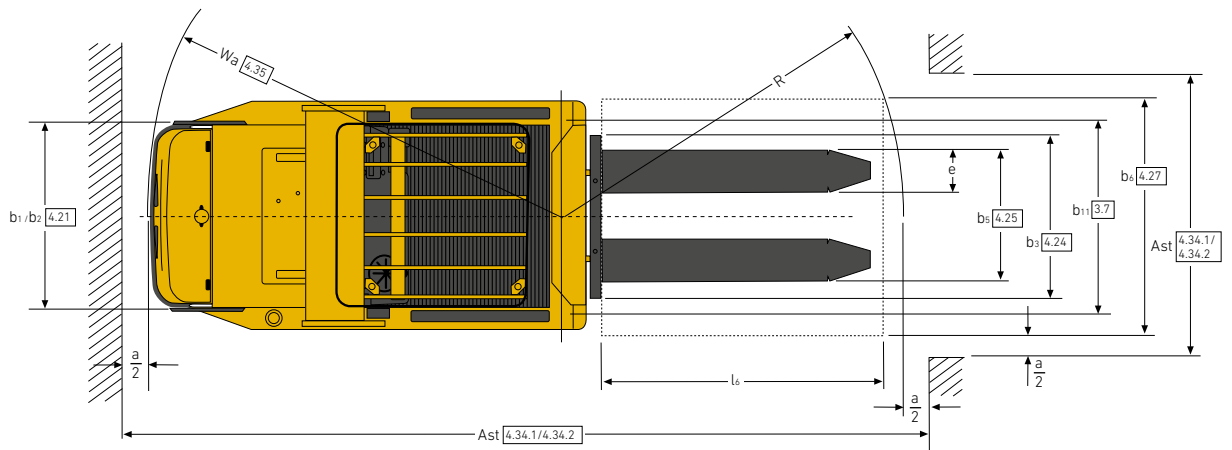
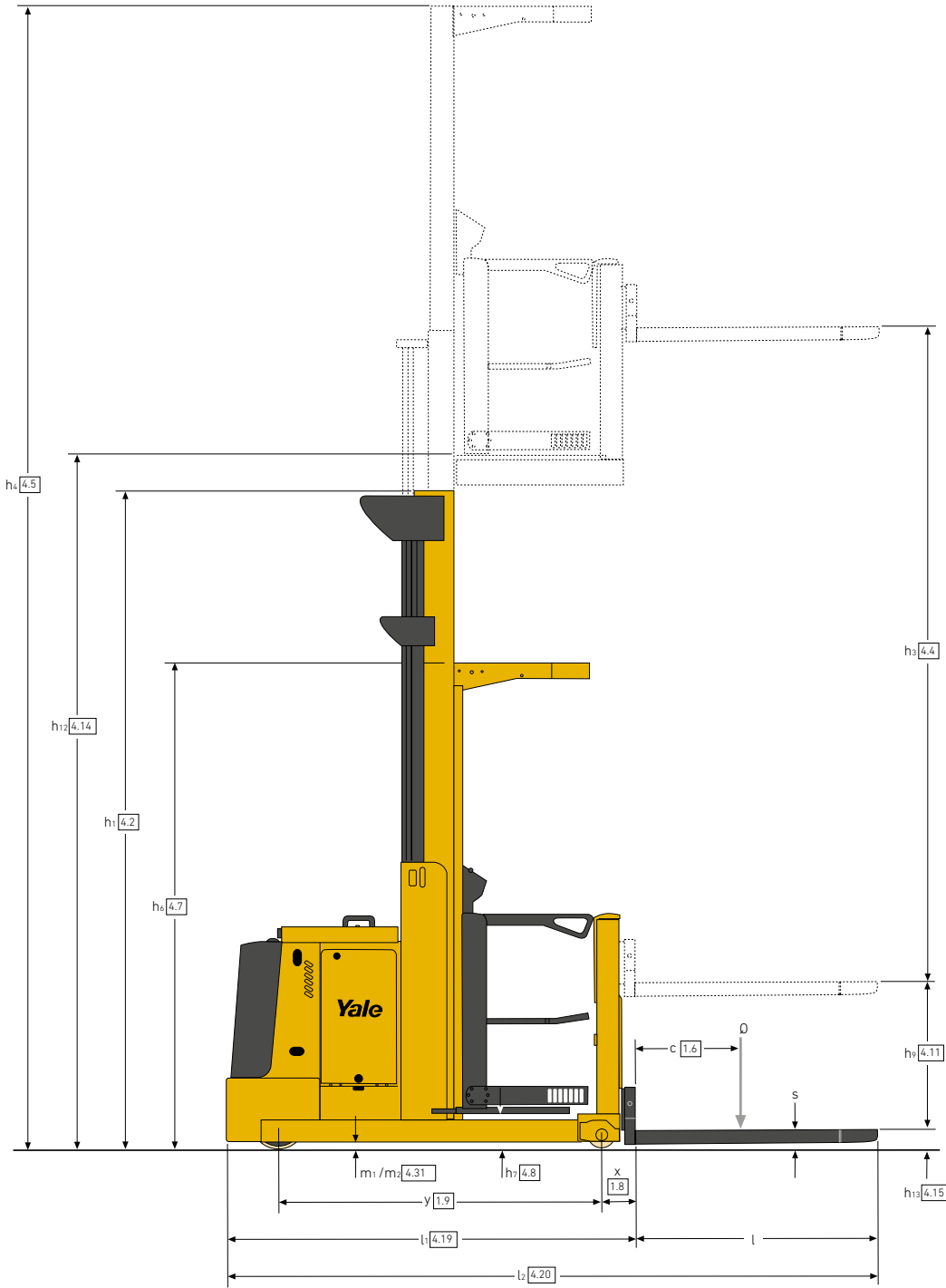

DIMENSIONS DU CHARIOT – M010E 48 WP

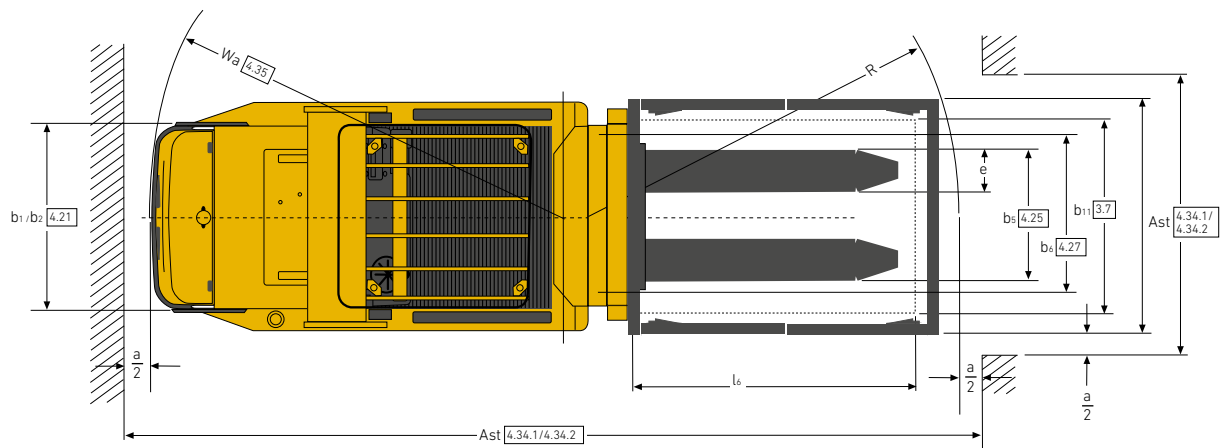
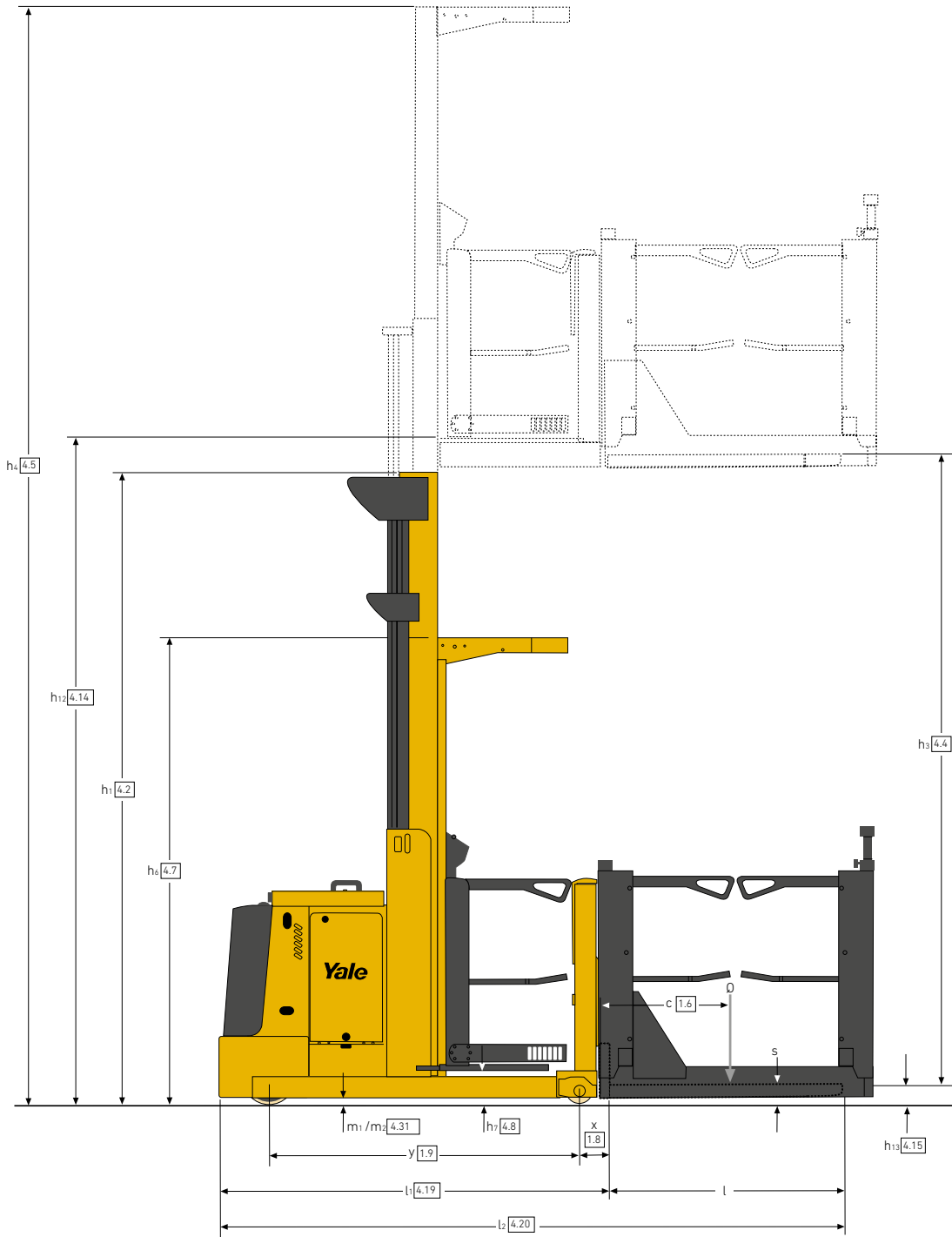

DIMENSIONS DU CHARIOT – M010, M010S, M010S WP

Remarque :

Les parties du plan, les lignes de cote et les références en gris clair indiquent le modèle M010S WP.

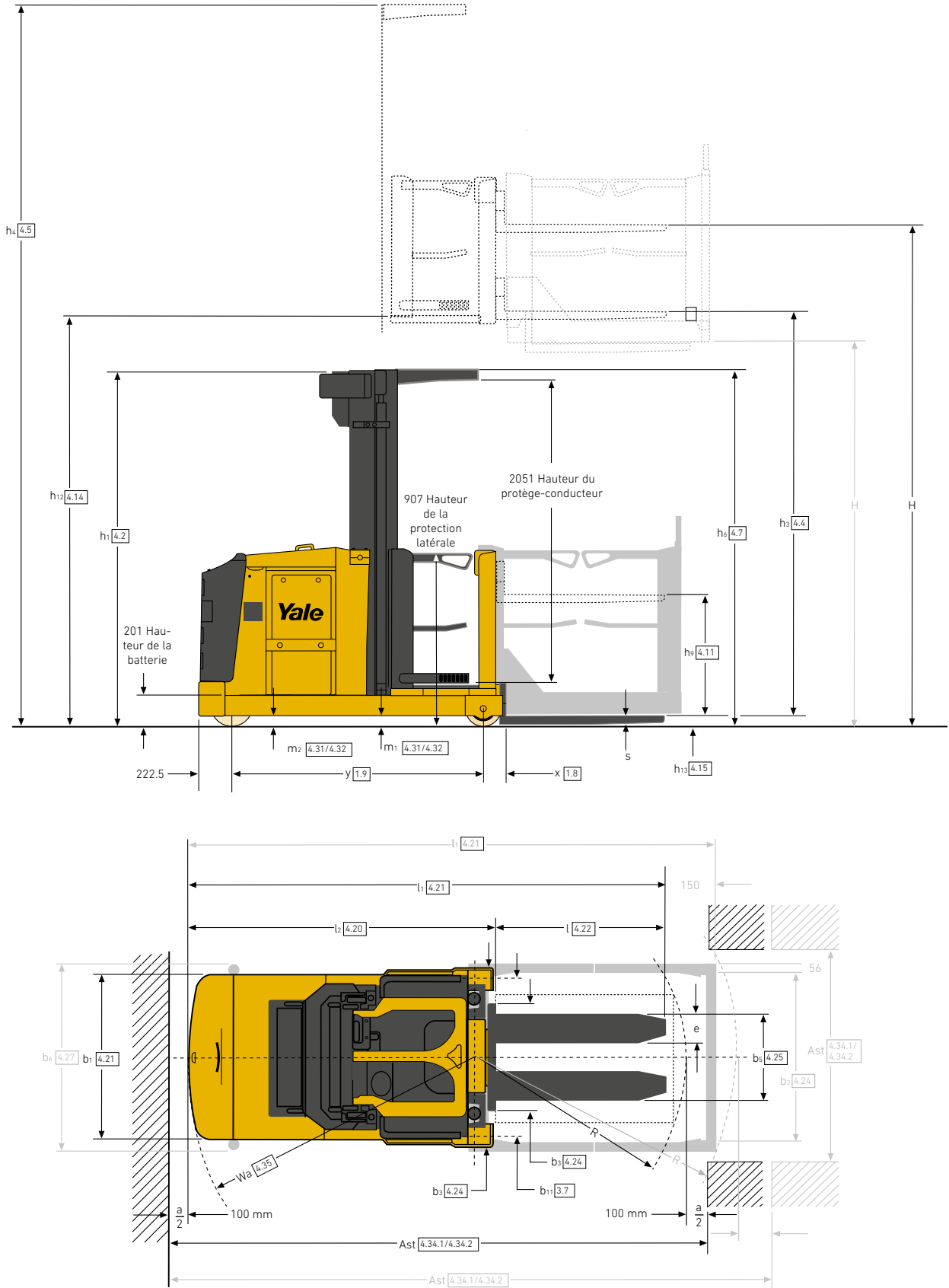

DIMENSIONS DU MÂT – DUPLEX SL – M010, M010S

Hauteur de levage h ₃ (mm)	Chariot élévateur H (mm)	Hauteur, mât abaissé h ₁ (mm)	Hauteur, mât déployé h ₄ (mm)	Hauteur de plancher, surélevé h ₂ (mm)
3270	4130	2370	5640	3520
3370	4230	2420	5740	3620
3470	4330	2470	5840	3720
3570	4430	2520	5940	3820
3670	4530	2570	6040	3920
3770	4630	2620	6140	4020
3870	4730	2670	6240	4120
3970	4830	2720	6340	4220
4070	4930	2770	6440	4320
4170	5030	2820	6540	4420
4270	5130	2870	6640	4520
4370	5230	2920	6740	4620
4470	5330	2970	6840	4720
4570	5430	3020	6940	4820
4670	5530	3070	7040	4920
4770	5630	3120	7140	5020
4870	5730	3170	7240	5120
4970	5830	3220	7340	5220
5070	5930	3270	7440	5320
5170	6030	3320	7540	5420
5270	6130	3370	7640	5520
5370	6230	3420	7740	5620
5470	6330	3470	7840	5720
5570	6430	3520	7940	5820
5670	6530	3570	8040	5920
5770	6630	3620	8140	6020
5870	6730	3670	8240	6120
5970	6830	3720	8340	6220
6070	6930	3770	8440	6320
6170	7030	3820	8540	6420
6270	7130	3870	8640	6520
6370	7230	3920	8740	6620
6470	7330	3970	8840	6720
6570	7430	4020	8940	6820
6670	7530	4070	9040	6920

DIMENSIONS DU MÂT – TRIPLEX SL – M010, M010S

Hauteur de levage h ₃ (mm)	Chariot élévateur H (mm)	Hauteur, mât abaissé h ₁ (mm)	Hauteur, mât déployé h ₄ (mm)	Hauteur de plancher, surélevé h ₂ (mm)
4845	5705 ⁽¹⁾	2370	7215	5095
4995	5855	2420	7365	5245
5145	6005 ⁽¹⁾	2470	7515	5395
5295	6155	2520	7665	5545
5445	6305	2570	7815	5695
5595	6455	2620	7965	5845
5745	6605 ⁽¹⁾	2670	8115	5995
5895	6755	2720	8265	6145
6045	6905	2770	8415	6295
6195	7055	2820	8565	6445
6345	7205 ⁽¹⁾	2870	8715	6595
6495	7355	2920	8865	6745
6645	7505	2970	9015	6895
6795	7655	3020	9165	7045
6945	7805 ⁽¹⁾	3070	9315	7195
7095	7955	3120	9465	7345
7245	8105	3170	9615	7495
7395	8255	3220	9765	7645
7545	8405 ⁽¹⁾	3270	9915	7795
7695	8555	3320	10 065	7945
7845	8705	3370	10 215	8095
7995	8855	3420	10 365	8245
8145	9005 ⁽¹⁾	3470	10 515	8395
8295	9155	3520	10 665	8545
8445	9305	3570	10 815	8695
8595	9455	3620	10 965	8845
8745	9605 ⁽¹⁾	3670	11 115	8995
8895	9755	3720	11 265	9145

(1) Pour les modèles WP, - 780 mm

CARACTÉRISTIQUES ET ÉQUIPEMENTS – SÉRIE MOE/S

	MO10E-7/14FC		MO10E 12 SL/WP		MO10E 19-48 SL/WP		MO10		MO10 SL/WP	
POSTE DE CONDUITE	DE SÉRIE	EN OPTION	DE SÉRIE	EN OPTION	DE SÉRIE	EN OPTION	DE SÉRIE	EN OPTION	DE SÉRIE	EN OPTION
Commandes faisant face au côté roue motrice	●		●		●		●		●	
Commandes faisant face au côté roues motrices et porteuses jumelées								●		●
Direction assistée électrique	●		●		●		●		●	
Détecteur de présence de l'opérateur intégré au plancher	●		●		●		●		●	
Indicateur de hauteur	●		●		●		●		●	
Compartiments de rangement	●		●		●		●		●	
Compartment opérateur ouvert - hauteur du plancher surélevé (h ₁₂) < 1200 mm			●							
Compartment opérateur fermé - devant et sur les côtés					●		●		●	
Bas du protège-pied rabattable au niveau des barrières latérales (compartment fermé uniquement)					●		●		●	
LEVÉE ET TRACTION	DE SÉRIE	EN OPTION	DE SÉRIE	EN OPTION	DE SÉRIE	EN OPTION	DE SÉRIE	EN OPTION	DE SÉRIE	EN OPTION
Commande proportionnelle de levée/descente					●		●		●	
Arrêt en douceur lors de la descente							●		●	
Descente de secours depuis le sol					●		●		●	
Modes de fonctionnement sélectionnés par l'opérateur pour la traction et la levée	●		●		●		●		●	
Commande d'avance lente pour contrôler le chariot en marchant à côté	●		●		●		●		●	
Commande de levée/descente des fourches opérateur à côté du chariot	●		●		●		●		●	
MANUTENTION DES CHARGES	DE SÉRIE	EN OPTION	DE SÉRIE	EN OPTION	DE SÉRIE	EN OPTION	DE SÉRIE	EN OPTION	DE SÉRIE	EN OPTION
Fourches accessibles – ouvertes			● (WP)							
Fourches accessibles – caisse palette accessible avec barrières latérales rabattables/détecteur de palette					● (WP)					●
Fourches fixes soudées – caisse palette accessible en option			● (WP)		● (WP)					●
Levée supplémentaire – largeur de fourche fixe		● (7 FC)		● (SL)		● (SL)		●		●
Levée supplémentaire – largeur de fourche réglable		● (7 FC)		● (SL)		● (SL)		●		●
Levée avec mât – largeur de fourche réglable		● (14 FC)								
Dossier d'appui de charge		●								
DÉPLACEMENTS	DE SÉRIE	EN OPTION	DE SÉRIE	EN OPTION	DE SÉRIE	EN OPTION	DE SÉRIE	EN OPTION	DE SÉRIE	EN OPTION
Alignement libre	●		●		●		●		●	
Réduction de la vitesse en virages.	●		●		●		●		●	
Commande de la vitesse avec détection de la hauteur/charge							●		●	
Galets de guidage pour guidage par rail (rail non inclus)						● (1)		●		●
Filoguidage (5,2 / 6,25 / 7,0 / 10 kHz)						● (1)		●		●
Options de commandes en bout d'allée (ralentissement/arrêt) par aimants au sol						● (1)		●		●
OPTIONS	DE SÉRIE	EN OPTION	DE SÉRIE	EN OPTION	DE SÉRIE	EN OPTION	DE SÉRIE	EN OPTION	DE SÉRIE	EN OPTION
Feu à éclat tournant		●		●		● (2)	●		●	
Plafonnier						●		●		● (3)
Ventilateur						●				
Plafonnier et ventilateur								●		●
Feux de travail – face au rayonnage						●		●		●
Feu de travail – au-dessus de la charge						●		●		●
Protège-conducteur en Lexan						●		●		●
Protège-conducteur en treillis métallique						●		●		●
Coupure de l'élévation avec surpassement				●		●		●		●
Coupure de l'élévation sur protège-conducteur						●		●		●
Arrêt automatique lors de la descente								●		●
Avertisseur sonore de marche arrière		●		●		●		●		●
Protection chambre froide		●		●		●		●		●
Planchette à pince		●		●		●		●		●
Support RFDI suspendu		●		●		●		●		●
Convertisseur CC/CC 12 V		●		●		●		●		●
Convertisseur CC/CC 24 V								●		●
Roue motrice antistatique								●		●
CONFIGURATION	DE SÉRIE	EN OPTION	DE SÉRIE	EN OPTION	DE SÉRIE	EN OPTION	DE SÉRIE	EN OPTION	DE SÉRIE	EN OPTION
Largeur de cabine (mm)		796		780		940		950		1050-1150-1240 (4)
Largeur de châssis b ₂ (mm)		796		780		950		1000		1100-1200 (5)
Cabine fixe/levée supplémentaire – 690 mm		● (7 FC)		●		●				
Cabine fixe/levée des fourches avec mât – 1410 mm		● (14 FC)								
Cabine élevable mât simplex – hauteur plate-forme levée (h ₁₂) = 1190 mm				●						
Cabine élevable mât simplex – hauteur plate-forme levée (h ₁₂) 1690 - 1850 mm						●				
Cabine élevable mât duplex – hauteur plate-forme levée (h ₁₂) 3207 - 4807 mm						●				
Cabine élevable mât duplex – hauteur plate-forme levée (h ₁₂) 3620 - 4920 mm								●		
Cabine élevable mât duplex – hauteur plate-forme levée (h ₁₂) 3620 - 6920										●
Cabine élevable mât triplex – hauteur plate-forme levée (h ₁₂) 5095 - 9145 mm										● (5)
ALIMENTATION	DE SÉRIE	EN OPTION	DE SÉRIE	EN OPTION	DE SÉRIE	EN OPTION	DE SÉRIE	EN OPTION	DE SÉRIE	EN OPTION
Traction à courant alternatif	●		●		●		●		●	
Direction à courant alternatif	●		●		●		●		●	
Moteur de pompe à courant alternatif							●		●	
Tension		24		24		24		48		48
Capacité batterie (Ah)		500		560 à 620		560 à 620		280 à 310		420 à 620
Régénération en descente								●		●
Rouleaux de batterie	●		●		●		●		●	
Table pour extraction latérale de la batterie – table simple		●		●		●		●		●
Table pour extraction latérale de la batterie – table double						● (6)				

(1) Avec mât duplex uniquement (hauteur plate-forme levée (h₁₂) = 3200 - 4800 mm)

(2) Option obligatoire (hauteur plate-forme levée (h₁₂) > 1200 mm)

(3) Avec mât duplex uniquement

(4) Avec caisse palette accessible – 1140 mm / 1340 mm

(5) À partir de la hauteur de la plate-forme levée (h₁₂) = 8450 mm, châssis de 1200 mm obligatoire

(6) Sans guidage par rail

À propos de Yale®



Yale Lift Truck Technologies est l'un des plus anciens constructeurs de chariots élévateurs du monde. Nous sommes présents dans le secteur du levage depuis 1875 et mettons à profit cette expérience pour aider les clients à résoudre leurs problématiques de manutention. Notre gamme complète de chariots existe dans des capacités s'échelonnant de 1 à 16 tonnes et dans différentes motorisations thermiques ou électriques. Yale propose également des solutions de robotique, de télémétrie et de gestion de parcs, des pièces détachées ainsi que des financements et des formations. Des chariots élévateurs conventionnels aux nouvelles technologies, notre objectif quotidien est de travailler avec notre réseau national de concessionnaires dans une optique d'amélioration continue, avec l'ambition de vous fournir les solutions dont vous avez besoin, au moment où vous en avez besoin et de la manière dont vous en avez besoin.

AU SERVICE DE MULTIPLES SECTEURS :

Prestataires de services

logistiques

Pièces automobiles

Boissons

Aliments froids et surgelés

Distribution agroalimentaire

Transformation agroalimentaire

Meubles et articles
d'ameublement

Santé et pharmaceutique

Magasins d'équipement ménager

Commerce de détail

E-commerce

Yale Lift Truck Technologies
Centennial House, Frimley Business Park
Frimley, Surrey
GU16 7SG Royaume-Uni

yale.com



Sécurité : tous les produits Yale vendus dans les pays de l'UE, au Royaume-Uni et en Turquie sont conformes à la directive relative aux machines 2006/42/CE et portent le marquage **CE**. Les chariots Yale vendus dans les autres pays peuvent être commandés et lancés en production conformément aux exigences de la directive relative aux machines ; à ce titre, ils porteront le marquage **CE**.

HYSTER-YALE UK LIMITED opérant sous la dénomination Yale Lift Truck Technologies. Siège social : Centennial House, Building 4,5, Frimley Business Park, Frimley, Surrey GU16 7SG, Royaume-Uni. Société immatriculée en Angleterre et au Pays de Galles. Numéro d'immatriculation de la société : 02636775.

©2025 Hyster-Yale Materials Handling, Inc., tous droits réservés. Yale® et YALE®  sont des marques commerciales d'Hyster-Yale Materials Handling, Inc. Les chariots peuvent être présentés avec des équipements en option et/ou des caractéristiques qui ne sont pas disponibles dans toutes les régions du monde. Les performances dépendent de l'état du chariot, de ses équipements et de l'application. Les spécifications peuvent faire l'objet de modifications sans préavis.

Avertissement : la manutention des charges à grandes hauteurs exige une attention particulière. Les opérateurs devront recevoir la formation nécessaire ; ils devront avoir lu et compris les instructions figurant dans le Manuel d'utilisation et les respecter. Si l'une des informations fournies est déterminante pour votre application, consultez votre concessionnaire Yale®.