

serie
VT

1.500kg / 1.600 kg / 1.800 kg / 2.000 kg

Carretillas elevadoras eléctricas



- El freno de estacionamiento automático YaleStop elimina el retroceso no controlado en rampas
- Frenos en baño de aceite
- E-braking system
- Tecnología CAN bus y CA de alto rendimiento
- 2 tipos de baterías para elegir: DIN y BS
- Dirección electrónica asistida para aumentar la productividad manteniendo al mismo tiempo una excelente autonomía de la batería
- Nueva puerta plegable hacia atrás 180° y cavidades para horquillas que permiten completar el cambio horizontal de la batería en 3 minutos

| | | | Yale | Yale | Yale | Yale | |
|----------------------|---|---|---------------------------------------|-----------------------|-----------------------|-----------------------|-----------------------|
| Marca distintiva | 1.1 | Fabricante (abreviatura) | | Yale | Yale | Yale | Yale |
| | 1.2 | Designación de tipo del fabricante | | ERP15VT (SWB) | ERP16VT (SWB) | ERP16VT (MWB) | ERP16VT (LWB) |
| | 1.3 | Accionamiento: eléctrico (batería o red de suministro), diésel, gasolina, gas combustible | | Eléctricas (batería) | Eléctricas (batería) | Eléctricas (batería) | Eléctricas (batería) |
| | 1.4 | Tipo de carretillero: manual, a pie, de pie, sentado, recoge pedidos | | Sentado | Sentado | Sentado | Sentado |
| | 1.5 | Capacidad nominal / carga nominal | Q (t) | 1.5 | 1.6 | 1.6 | 1.6 |
| | 1.6 | Distancia del centro de carga | c (mm) | 500 | 500 | 500 | 500 |
| | 1.8 | Distancia de carga, desde el centro de eje delantero a la horquilla | x (mm) | 326 | 326 | 326 | 326 |
| | 1.9 | Batalla | y (mm) | 1290 | 1290 | 1386 | 1494 |
| | | | | | | | |
| Pesos | 2.1 | Peso de servicio ■ | kg | 2971 | 3083 | 3083 | 3258 |
| | 2.2 | Carga por eje, con carga delantero/trasero ■ | kg | 3892 / 580 | 4096 / 587 | 4050 / 633 | 4056 / 802 |
| | 2.3 | Carga por eje, sin carga delantero/trasero ■ | kg | 1430 / 1541 | 1470 / 1613 | 1495 / 1588 | 1571 / 1687 |
| Ruedas/bastidor | 3.1 | Ruedas: P=neumáticas, C=bandajes, SC=superelásticas | | SE | SE | SE | SE |
| | 3.2 | Tamaño de las ruedas, delanteras | | 18 x 7-8 | 18 x 7-8 | 18 x 7-8 | 18 x 7-8 |
| | 3.3 | Tamaño de las ruedas, traseras | | 15 x 4.5-8 | 15 x 4.5-8 | 15 x 4.5-8 | 15 x 4.5-8 |
| | 3.5 | Número ruedas, delanteras / traseras (x= ruedas conducidas) | | 2X / 2 | 2X / 2 | 2X / 2 | 2X / 2 |
| | 3.6 | Banda de rodadura, delantera | b ₁₀ (mm) | 889 | 889 | 889 | 889 |
| | 3.7 | Banda de rodadura, trasera | b ₁₁ (mm) | 194 | 194 | 194 | 194 |
| | | | | | | | |
| Dimensiones | 4.1 | Inclinación del mástil / tablero hacia delante/ atrás | α / β (°) | 5 / 5 | 5 / 5 | 5 / 5 | 5 / 5 |
| | 4.2 | Altura, mástil descendido | h ₁ (mm) | 2230 | 2230 | 2230 | 2230 |
| | 4.3 | Elevación libre ▼ | h ₂ (mm) | 100 | 100 | 100 | 100 |
| | 4.4 | Elevación ▼ | h ₃ (mm) | 3320 | 3320 | 3320 | 3320 |
| | 4.5 | Altura, mástil extendido + | h ₄ (mm) | 3898 | 3898 | 3898 | 3898 |
| | 4.7 | Altura del tejadillo protector (cabina) ○ | h ₆ (mm) | 2070 | 2070 | 2070 | 2070 |
| | 4.7.1 | Altura de la cabina (cabina abierta) | | 2085 | 2085 | 2085 | 2085 |
| | 4.8 | Altura del asiento desde el suelo ✕ | h ₇ (mm) | 919 | 919 | 919 | 919 |
| | 4.12 | Altura acoplamiento de remolque | h ₁₀ (mm) | 500 | 500 | 500 | 500 |
| | 4.19 | Longitud total | l ₁₁ (mm) | 2807 | 2807 | 2903 | 3011 |
| | 4.20 | Longitud hasta la cara frontal de las horquillas | l ₂ (mm) | 1807 | 1807 | 1903 | 2011 |
| | 4.21 | Anchura total ⁽¹⁾ | b ₁ /b ₂ (mm) | 1050 ⁽¹⁾ | 1050 ⁽¹⁾ | 1050 ⁽¹⁾ | 1050 ⁽¹⁾ |
| | 4.22 | Dimensiones de las horquillas ISO 2331 | s/e/l (mm) | 40 / 80 / 1000 | 40/80/1000 | 40 / 80 / 1000 | 40 / 80 / 1000 |
| | 4.23 | Tablero de horquillas ISO 2328, clase / tipo A, B | | 2A | 2A | 2A | 2A |
| | 4.24 | Anchura del tablero portahorquillas | b ₃ (mm) | 907 | 907 | 907 | 907 |
| | 4.31 | Distancia hasta el suelo, debajo del mástil, con carga | m ₁ (mm) | 70 | 70 | 70 | 70 |
| | 4.32 | Distancia hasta el suelo en el centro del chasis ⁽²⁾ | m ₂ (mm) | 100 | 100 | 100 | 100 |
| | 4.33 | Dimensión de carga b ₁₂ x l ₆ en sentido transversal | b ₁₂ x l ₆ (mm) | 1000 x 1200 | 1000 x 1200 | 1000 x 1200 | 1000 x 1200 |
| | 4.34 | Pasillo de trabajo con dimensiones de carga predeterminadas | A _{st} (mm) | 3134 | 3134 | 3232 | 3340 |
| | 4.34.1 | Anchura de pasillo con palés 1000 x 1200 en sentido transversal | A _{st} (mm) | 3134 | 3134 | 3232 | 3340 |
| | 4.34.2 | Anchura de pasillo con palés 800 x 1200 en sentido longitudinal | A _{st} (mm) | 3257 | 3257 | 3355 | 3463 |
| 4.35 | Radio de giro | W _a (mm) | 1479 | 1479 | 1577 | 1685 | |
| 4.36 | Radio de giro interno | b ₁₃ (mm) | 0 | 0 | 0 | 0 | |
| 4.41 | Pasillo intersección 90° (Con palé anchura W = 1200 mm, longitud L = 1000 mm) | mm | 1718 | 1718 | 1754 | 1798 | |
| 4.42 | Altura del escalón (desde el suelo hasta el piso) | mm | 557 | 557 | 557 | 557 | |
| 4.43 | Altura del escalón | mm | 484 | 484 | 484 | 484 | |
| | | | | | | | |
| Datos de rendimiento | 5.1 | Velocidad de desplazamiento, con carga/sin carga * | km/h | 16 / 16 | 16 / 16 | 16 / 16 | 16 / 16 |
| | 5.1.1 | Velocidad de desplazamiento, con carga/sin carga, marcha atrás | km/h | 16 / 16 | 16 / 16 | 16 / 16 | 16 / 16 |
| | 5.2 | Velocidad de elevación con / sin carga | m/s | 0.43 / 0.59 | 0.43 / 0.59 | 0.43 / 0.59 | 0.43 / 0.59 |
| | 5.3 | Velocidad de descenso con carga / sin carga | m/s | 0.50 / 0.47 | 0.50 / 0.47 | 0.50 / 0.47 | 0.50 / 0.47 |
| | 5.5 | Esfuerzo en la barra de tracción, con carga/sin carga** | N | 3406 / 3680 | 3406 / 3680 | 3406 / 3680 | 3406 / 3680 |
| | 5.6 | Esfuerzo máximo en la barra de tracción, con carga / sin carga*** | N | 11415 / 11690 | 11415 / 11690 | 11415 / 11690 | 11415 / 11690 |
| | 5.7 | Trepabilidad, con carga / sin carga**** | % | 11 / 16 | §11 / 16 | 11 / 16 | 11 / 16 |
| | 5.8 | Trepabilidad máxima, con carga / sin carga*** | % | 25 / 34 | 25 / 34 | 25 / 35 | 25 / 35 |
| | 5.9 | Tiempo de aceleración con carga / sin carga * | s | 4.6 / 4.1 | 4.6 / 4.1 | 4.6 / 4.1 | 4.6 / 4.1 |
| | 5.10 | Freno de servicio | | Hidráulico | Hidráulico | Hidráulico | Hidráulico |
| | | | | | | | |
| Motor Eléctrico | 6.1 | Valor nominal motor de tracción, S2 60 min | kW | 2 x 5.0 | 2 x 5.0 | 2x 5.0 | 2x 5.0 |
| | 6.2 | Valor nominal del motor de elevación en S3 15% | kW | 12 | 12 | 12 | 12 |
| | 6.3 | Batería de conformidad con la norma DIN 43531/35/36 A, B, C, no | | DIN 43531-A | DIN 43531-A | DIN 43531-A | DIN 43531-A |
| | 6.4 | Tensión de batería/capacidad nominal K5 | V/(ah) | 48 / 500 | 48 / 500 | 48 / 625 | 48 / 750 |
| | 6.5 | Peso de la batería ● | kg | 673 / 743 | 673 / 743 | 813 / 899 | 962 / 1064 |
| | 6.6 | Consumo de energía de acuerdo con el ciclo VDI □ | kWh/h a núm. de ciclos | 4.2 | 4.4 | 4.4 | 4.7 |
| | | | | | | | |
| Datos adicionales | 8.1 | Tipo de unidad de tracción | | Transmisión eléctrica | Transmisión eléctrica | Transmisión eléctrica | Transmisión eléctrica |
| | 10.1 | Presión de trabajo para accesorios | bar | 180 | 180 | 180 | 180 |
| | 10.2 | Volumen de aceite para accesorios ◇ | l/min | 40 | 40 | 40 | 40 |
| | 10.3 | Depósito de aceite hidráulico, capacidad | l | 16.8 | 16.8 | 16.8 | 16.8 |
| | 10.7 | Nivel de sonido en el asiento del conductor LPAZ ★ | dB(A) | 69 | 69 | 69 | 69 |
| | 10.8 | Acoplamiento de remolcado, tipo DIN | | Pasador | Pasador | Pasador | Pasador |
| | | | | | | | |
| | | | | | | | |

* Banda de rodadura Estándar/Ancha. ▼ Cara inferior de las horquillas. estándar. 953 mm con capó levantado * Rendimiento HiP.
 ** Valor nominal 60 minutos. + Sin rejilla de apoyo de carga. ▶ Añadir 32 mm con rejilla de apoyo de ● Min./máx.
 *** Valor nominal 5 minutos ○ h6 sujeto a +/- 5 mm de tolerancia carga □ Rendimiento eLo.
 **** Valor nominal 30 minutos ✕ Especificaciones para asiento de ✓ Ajuste de rendimiento HiP. (1) Anchura total 1116 mm con las ruedas (2) Valor mostrado para retirada vertical
 ■ Máx. batería. suspensión total ◇ Flujo máximo ajustable a través de 200/50-10 necesarias montadas para de la batería; la retirada horizontal
 Especificaciones para capó la pantalla del tablero de instrumentos. espacio libre en el centro de la de la batería tiene 90 mm de
 batalla.

| Yale | Yale | Yale | Yale | | Fabricante (abreviatura) | 1.1 | Marca distintiva |
|-----------------------|-----------------------|-----------------------|-----------------------|---------------------------------------|---|--------|----------------------|
| ERP18VT (MWB) | ERP18VT (LWB) | ERP20VT (MWB) | ERP20VT (LWB) | | Designación de tipo del fabricante | 1.2 | |
| Eléctricas (batería) | Eléctricas (batería) | Eléctricas (batería) | Eléctricas (batería) | | Accionamiento: eléctrico (batería o red de suministro), diésel, gasolina, gas combustible | 1.3 | |
| Sentado | Sentado | Sentado | Sentado | | Tipo de carretillero: manual, a pie, de pie, sentado, recogepedidos | 1.4 | |
| 1.8 | 1.8 | 2.0 | 2.0 | Q (t) | Capacidad nominal / carga nominal | 1.5 | |
| 500 | 500 | 500 | 500 | c (mm) | Distancia del centro de carga | 1.6 | |
| 321 | 321 | 321 | 321 | x (mm) | Distancia de carga, desde el centro de eje delantero a la horquilla | 1.8 | |
| 1386 | 1494 | 1386 | 1494 | y (mm) | Batalla | 1.9 | |
| 3335 | 3331 | 3602 | 3436 | | Peso de servicio ■ | 2.1 | |
| 4496 / 640 | 4435 / 695 | 4941 / 661 | 4788 / 648 | kg | Carga por eje, con carga delantero/trasero ■ | 2.2 | |
| 1628 / 1707 | 1646 / 1685 | 1755 / 1847 | 1689 / 1747 | kg | Carga por eje, sin carga delantero/trasero ■ | 2.3 | |
| SE | SE | SE | SE | | Ruedas: P=neumáticas, C=bandajes, SC=superelásticas | 3.1 | Ruedas/bastidor |
| 200 / 50-10 | 200 / 50-10 | 200 / 50-10 | 200/50-10 | | Tamaño de las ruedas, delanteras | 3.2 | |
| 15 x 4.5-8 | 15 x 4.5-8 | 15 x 4.5-8 | 15 x 4.5-8 | | Tamaño de las ruedas, traseras | 3.3 | |
| 2X / 2 | 2X / 2 | 2X / 2 | 2X / 2 | | Número ruedas, delanteras / traseras (x= ruedas conducidas) | 3.5 | |
| 908 | 908 | 908 | 908 | b ₁₀ (mm) | Banda de rodadura, delantera | 3.6 | |
| 194 | 194 | 194 | 194 | b ₁₁ (mm) | Banda de rodadura, trasera | 3.7 | |
| 5 / 5 | 5 / 5 | 5 / 5 | 5 / 5 | α / β (°) | Inclinación del mástil / tablero hacia delante/ atrás | 4.1 | |
| 2180 | 2180 | 2180 | 2180 | h ₁ (mm) | Altura, mástil descendido | 4.2 | |
| 100 | 100 | 100 | 100 | h ₂ (mm) | Elevación libre ▼ | 4.3 | |
| 3390 | 3390 | 3390 | 3390 | h ₃ (mm) | Elevación ▼ | 4.4 | |
| 4006 | 4006 | 4006 | 4006 | h ₄ (mm) | Altura, mástil extendido + | 4.5 | |
| 2070 | 2070 | 2070 | 2070 | h ₆ (mm) | Altura del tejadillo protector (cabina) ○ | 4.7 | |
| 2085 | 2085 | 2085 | 2085 | | Altura de la cabina (cabina abierta) | 4.7.1 | |
| 919 | 919 | 919 | 919 | h ₇ (mm) | Altura del asiento desde el suelo ✕ | 4.8 | |
| 500 | 500 | 500 | 500 | h ₁₀ (mm) | Altura acoplamiento de remolque | 4.12 | |
| 2898 | 3006 | 2898 | 3006 | l ₁₁ (mm) | Longitud total | 4.19 | |
| 1898 | 2006 | 1898 | 2006 | l ₂ (mm) | Longitud hasta la cara frontal de las horquillas | 4.20 | |
| 1116 | 1116 | 1116 | 1116 | b ₁ /b ₂ (mm) | Anchura total (1) | 4.21 | |
| 40 / 80 / 1000 | 40 / 80 / 1000 | 40 / 100 / 1000 | 40 / 100 / 1000 | s/e/l (mm) | Dimensiones de las horquillas ISO 2331 | 4.22 | |
| 2A | 2A | 2A | 2A | | Tablero de horquillas ISO 2328, clase / tipo A, B | 4.23 | |
| 977 | 977 | 977 | 977 | b ₃ (mm) | Anchura del tablero portahorquillas | 4.24 | |
| 70 | 70 | 70 | 70 | m ₁ (mm) | Distancia hasta el suelo, debajo del mástil, con carga | 4.31 | |
| 100 | 100 | 100 | 100 | m ₂ (mm) | Distancia hasta el suelo en el centro del chasis (2) | 4.32 | |
| 1000 x 1200 | 1000 x 1200 | 1000 x 1200 | 1000 x 1200 | b ₁₂ × l ₆ (mm) | Dimensión de carga b ₁₂ × l ₆ en sentido transversal | 4.33 | |
| 3228 | 3336 | 3228 | 3336 | A _{st} (mm) | Pasillo de trabajo con dimensiones de carga predeterminadas | 4.34 | |
| 3228 | 3336 | 3228 | 3336 | A _{st} (mm) | Anchura de pasillo con palés 1000 x 1200 en sentido transversal | 4.34.1 | |
| 3350 | 3458 | 3350 | 3458 | A _{st} (mm) | Anchura de pasillo con palés 800 x 1200 en sentido longitudinal | 4.34.2 | |
| 1577 | 1685 | 1577 | 1685 | W _a (mm) | Radio de giro | 4.35 | |
| 0 | 0 | 0 | 0 | b ₁₃ (mm) | Radio de giro interno | 4.36 | |
| 1776 | 1820 | 1776 | 1820 | mm | Pasillo intersección 90° (Con palé anchura W = 1200 mm, longitud L = 1000 mm) | 4.41 | |
| 557 | 557 | 557 | 557 | mm | Altura del escalón (desde el suelo hasta el piso) | 4.42 | |
| 484 | 484 | 484 | 484 | mm | Altura del escalón | 4.43 | |
| 16 / 16 | 16 / 16 | 16 / 16 | 16 / 16 | km/h | Velocidad de desplazamiento, con carga/sin carga * | 5.1 | Datos de rendimiento |
| 16 / 16 | 16 / 16 | 16 / 16 | 16 / 16 | km/h | Velocidad de desplazamiento, con carga/sin carga, marcha atrás | 5.1.1 | |
| 0.41 / 0.60 | 0.41 / 0.60 | 0.40 / 0.58 | 0.40 / 0.58 | m/s | Velocidad de elevación con / sin carga | 5.2 | |
| 0.46 / 0.40 | 0.46 / 0.40 | 0.47 / 0.40 | 0.47 / 0.40 | m/s | Velocidad de descenso con carga / sin carga | 5.3 | |
| 3337 / 3646 | 3337 / 3646 | 3260 / 3603 | 3294 / 3637 | N | Esfuerzo en la barra de tracción, con carga/sin carga** | 5.5 | |
| 11355 / 11664 | 11346 / 11655 | 11269 / 11612 | 11304 / 11647 | N | Esfuerzo máximo en la barra de tracción, con carga / sin carga*** | 5.6 | |
| 10 / 15 | 10 / 15 | 9 / 14 | 9 / 15 | % | Trepabilidad, con carga / sin carga**** | 5.7 | |
| 23 / 35 | 23 / 36 | 31 / 34 | 22 / 36 | % | Trepabilidad máxima, con carga / sin carga*** | 5.8 | |
| 4.6 / 4.1 | 4.6 / 4.1 | 4.6 / 4.1 | 4.6 / 4.1 | s | Tiempo de aceleración con carga / sin carga * | 5.9 | |
| Hidráulico | Hidráulico | Hidráulico | Hidráulico | | Freno de servicio | 5.10 | |
| 2x 5.0 | 2x 5.0 | 2x 5.0 | 2x 5.0 | kW | Valor nominal motor de tracción, S2 60 min | 6.1 | Motor Eléctrico |
| 12 | 12 | 12 | 12 | kW | Valor nominal del motor de elevación en S3 15% | 6.2 | |
| DIN 43531-A | DIN 43531-A | DIN 43531-A | DIN 43531-A | | Batería de conformidad con la norma DIN 43531/35/36 A, B, C, no | 6.3 | |
| 48 / 625 | 48 / 750 | 48 / 625 | 48 / 750 | (V)/(ah) | Tensión de batería/capacidad nominal K5 | 6.4 | |
| 813 / 899 | 962 / 1064 | 813 / 899 | 962 / 1064 | kg | Peso de la batería ● | 6.5 | |
| 5.0 | 5.0 | 5.7 | 5.4 | kWh/a núm. de ciclos | Consumo de energía de acuerdo con el ciclo VDI □ | 6.6 | |
| Transmisión eléctrica | Transmisión eléctrica | Transmisión eléctrica | Transmisión eléctrica | | Tipo de unidad de tracción | 8.1 | Datos adicionales |
| 180 | 180 | 180 | 180 | bar | Presión de trabajo para accesorios | 10.1 | |
| 40 | 40 | 40 | 40 | l/min | Volumen de aceite para accesorios ◇ | 10.2 | |
| 16.8 | 16.8 | 16.8 | 16.8 | l | Depósito de aceite hidráulico, capacidad | 10.3 | |
| 69 | 69 | 69 | 69 | dB(A) | Nivel de sonido en el asiento del conductor LPAZ ★ | 10.7 | |
| Pasador | Pasador | Pasador | Pasador | | Acoplamiento de remolcado, tipo DIN | 10.8 | |

★ LPAZ, medido de acuerdo con los ciclos de prueba y basado en los valores de ponderación contenidos en la Norma EN12053.

Hoja de especificaciones de la carretilla elevadora basada en: Mástil 2 etapas LFL de 3360 mm (Clear View) y 3430mm (Hi-Vis) hasta la parte superior de las horquillas, con tablero estándar y horquillas de 1000 mm, con ajuste de rendimiento HiP, configuración de batería DIN.

Todos los valores son valores nominales y están sujetos a tolerancias. Para más información, contacte con el fabricante. Los productos Yale podrían estar sujetos a cambios sin previo aviso.

Algunas carretillas elevadoras que aparecen en las fotografías pueden disponer de equipos opcionales. Los valores pueden variar con configuraciones alternativas

Dimensiones de la Carretilla

$$Ast = Wa + R + a = Wa + \sqrt{((l_6 + x)^2 + (b_{12}/2 - b_{13})^2)} + a$$

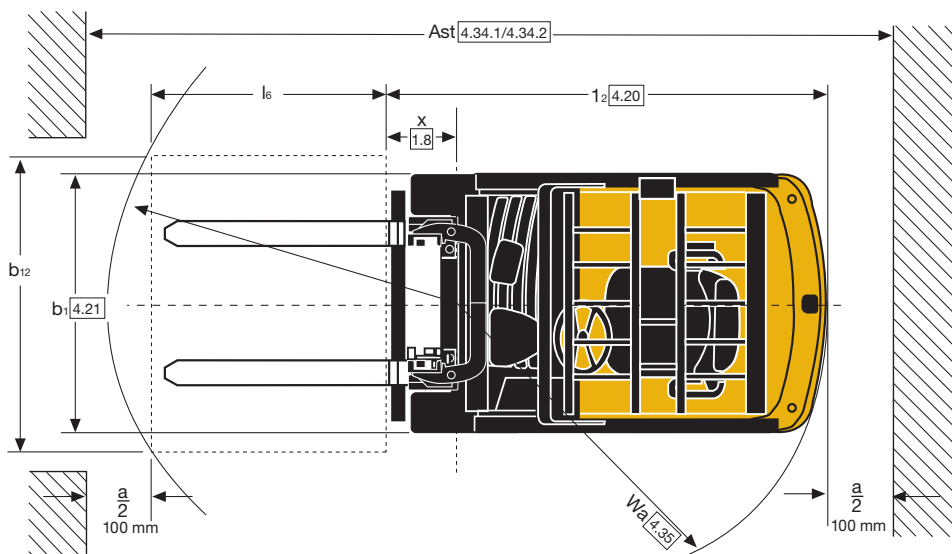
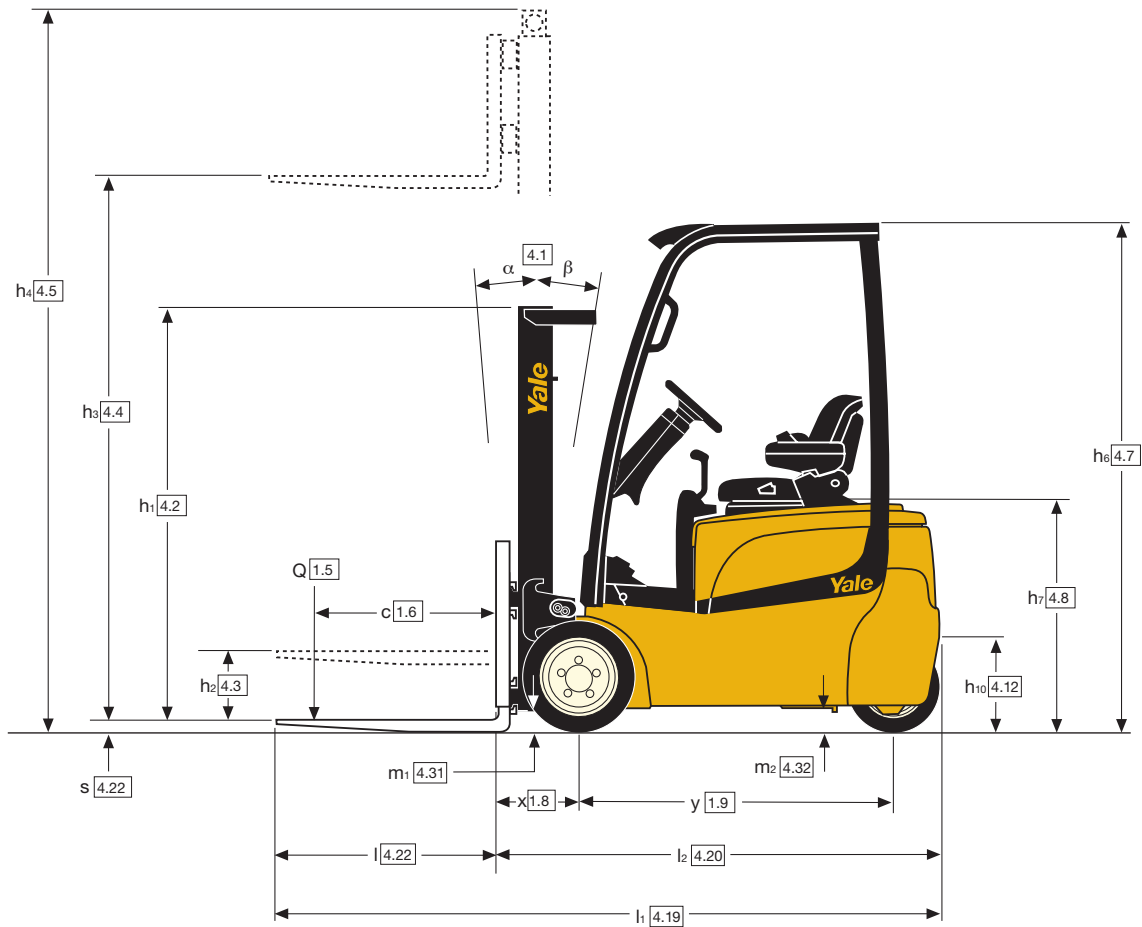

ERP15VT SWB, detalles y valores nominales de capacidad ((kg) del mástil - ruedas superelásticas

| Modelo | | | | | | ERP15VT SWB | | | | | | |
|----------------------------------|------------------------|--------------------------|--------------------------|------------------------|-------------|-------------|----------------------|------|------|----------------------------------|------|------|
| Tamaño de las ruedas, delanteras | | | | | | 18 x 7-8 | | | | | | |
| Anchura total, delantera | | | | | | 1050 mm | | | | | | |
| Mástil | h ₁ (mm) | h _{2+S} (mm) | h _{3+S} (mm) | h ₄ (mm) | Inclinación | | Horquillas | | | Desplazamiento lateral integrado | | |
| | | | | | Ad. | At. | 500 | 600 | 700 | 500 | 600 | 700 |
| | | | | | | | Centro de carga (kg) | | | Centro de carga (kg) | | |
| 2 Etapas LFL Clear View | 2230 | 140 | 3360 | 3868 | 5 | 5 | 1500 | 1300 | 1300 | 1500 | 1300 | 1250 |
| | 2580 | 140 | 3860 | 4368 | 5 | 5 | 1500 | 1300 | 1300 | 1500 | 1300 | 1250 |
| | 2830 | 140 | 4360 | 4868 | 5 | 5 | 1480 | 1280 | 1280 | 1480 | 1280 | 1230 |
| | 3180 | 140 | 4860 | 5368 | 5 | 5 | 1390 | 1210 | 1200 | 1390 | 1210 | 1150 |
| 2 Etapas FFL Hi-Vis | 2080 | 1505 | 3218 | 3728 | 5 | 5 | 1500 | 1300 | 1300 | 1500 | 1300 | 1250 |
| | 2330 | 1755 | 3718 | 4228 | 5 | 5 | 1500 | 1300 | 1300 | 1500 | 1300 | 1240 |
| | 2680 | 2105 | 4338 | 4847 | 5 | 5 | 1500 | 1300 | 1300 | 1500 | 1300 | 1240 |
| 3 Etapas LFL Clear View | 1980 | 1472 | 4300 | 4808 | 5 | 5 | 1500 | 1300 | 1300 | 1500 | 1300 | 1230 |
| | 2080 | 1572 | 4600 | 5108 | 5 | 5 | 1450 | 1250 | 1250 | 1450 | 1250 | 1190 |
| | 2180 | 1672 | 4900 | 5408 | 5 | 5 | 1390 | 1210 | 1200 | 1390 | 1210 | 1140 |
| | 2330 | 1822 | 5200* | 5708 | 5 | 5 | 1340 | 1160 | 1150 | 1340 | 1160 | 1090 |
| | 2430 | 1922 | 5500* | 6008 | 5 | 5 | 1280 | 1110 | 1100 | 1240 | 1110 | 1040 |

Fijese en que las capacidades se dan en kilogramos.

Todos los valores nominales con batería DIN.

Todos los valores nominales con horquillas de 1000mm y menos la rejilla soporte de carga.

* Velocidad de inclinación reducida a 1° por segundo por medio de limitadores de velocidad de inclinación mecánicos para mástiles de 5000 mm de altura o más.

Todos los valores son valores nominales y están sujetos a tolerancias. Para más información, contacte con el fabricante. Los productos Yale podrían estar sujetos a cambios sin previo aviso.

Algunas carretillas elevadoras que aparecen en las fotografías pueden disponer de equipos opcionales. Los valores pueden variar con configuraciones alternativas

ERP16VT SWB/MWB, detalles y valores nominales de capacidad ((kg) del mástil - ruedas superelásticas

| Modelo | | | | | | ERP16VT SWB | | | | | | ERP16VT MWB | | | | | | |
|----------------------------------|------------------------|--------------------------|--------------------------|------------------------|-------------|-------------|----------------------|------|------|----------------------------------|------|-------------|----------------------|------|------|----------------------------------|------|------|
| Tamaño de las ruedas, delanteras | | | | | | 18 x 7-8 | | | | | | 18 x 7-8 | | | | | | |
| Anchura total, delantera | | | | | | 1050 mm | | | | | | 1050 mm | | | | | | |
| Mástil | h ₁ (mm) | h _{2+S} (mm) | h _{3+S} (mm) | h ₄ (mm) | Inclinación | | Horquillas | | | Desplazamiento lateral integrado | | | Horquillas | | | Desplazamiento lateral integrado | | |
| | | | | | Ad. | At. | 500 | 600 | 700 | 500 | 600 | 700 | 500 | 600 | 700 | 500 | 600 | 700 |
| | | | | | | | Centro de carga (kg) | | | Centro de carga (kg) | | | Centro de carga (kg) | | | Centro de carga (kg) | | |
| 2 Etapas LFL Clear View | 2230 | 140 | 3360 | 3868 | 5 | 5 | 1600 | 1450 | 1390 | 1600 | 1450 | 1330 | 1600 | 1450 | 1450 | 1600 | 1450 | 1450 |
| | 2580 | 140 | 3860 | 4368 | 5 | 5 | 1600 | 1450 | 1380 | 1600 | 1450 | 1330 | 1600 | 1450 | 1450 | 1600 | 1450 | 1450 |
| | 2830 | 140 | 4360 | 4868 | 5 | 5 | 1580 | 1430 | 1360 | 1580 | 1430 | 1310 | 1580 | 1430 | 1430 | 1580 | 1430 | 1430 |
| | 3180 | 140 | 4860 | 5368 | 5 | 5 | 1490 | 1350 | 1280 | 1490 | 1350 | 1230 | 1490 | 1350 | 1350 | 1490 | 1350 | 1350 |
| 2 Etapas LFL Hi-Vis | 2180 | 140 | 3432 | 4006 | 5 | 5 | 1600 | 1450 | 1390 | 1600 | 1450 | 1320 | 1600 | 1450 | 1390 | 1600 | 1450 | 1320 |
| | 2530 | 140 | 3932 | 4506 | 5 | 5 | 1600 | 1450 | 1380 | 1600 | 1450 | 1310 | 1600 | 1450 | 1380 | 1600 | 1450 | 1310 |
| | 2780 | 140 | 4432 | 5006 | 5 | 5 | 1580 | 1430 | 1370 | 1580 | 1430 | 1300 | 1580 | 1430 | 1370 | 1580 | 1430 | 1300 |
| 2 Etapas FFL Hi-Vis | 3130 | 140 | 4932 | 5506 | 5 | 5 | 1490 | 1350 | 1280 | 1490 | 1340 | 1220 | 1490 | 1350 | 1280 | 1490 | 1340 | 1220 |
| | 2080 | 1505 | 3218 | 3728 | 5 | 5 | 1600 | 1450 | 1400 | 1600 | 1450 | 1330 | 1600 | 1450 | 1400 | 1600 | 1450 | 1330 |
| | 2330 | 1755 | 3718 | 4228 | 5 | 5 | 1600 | 1450 | 1390 | 1600 | 1450 | 1320 | 1600 | 1450 | 1390 | 1600 | 1450 | 1320 |
| 3 Etapas FFL Clear View | 2680 | 2105 | 4338 | 4847 | 5 | 5 | 1600 | 1450 | 1380 | 1580 | 1440 | 1310 | 1600 | 1450 | 1380 | 1600 | 1450 | 1310 |
| | 1980 | 1472 | 4300 | 4808 | 5 | 5 | 1600 | 1450 | 1380 | 1590 | 1450 | 1310 | 1600 | 1450 | 1380 | 1600 | 1450 | 1310 |
| | 2080 | 1572 | 4600 | 5108 | 5 | 5 | 1540 | 1400 | 1330 | 1540 | 1400 | 1270 | 1540 | 1400 | 1330 | 1540 | 1400 | 1260 |
| | 2180 | 1672 | 4900 | 5408 | 5 | 5 | 1490 | 1350 | 1280 | 1490 | 1350 | 1220 | 1490 | 1350 | 1280 | 1490 | 1340 | 1220 |
| | 2330 | 1822 | 5200* | 5708 | 5 | 5 | 1430 | 1300 | 1230 | 1360 | 1290 | 1170 | 1320 | 1300 | 1230 | 1250 | 1250 | 1170 |
| 3 Etapas FFL Hi-Vis | 2430 | 1922 | 5500* | 6008 | 5 | 5 | 1130 | 1130 | 1130 | 1070 | 1070 | 1070 | 1060 | 1060 | 1060 | 1000 | 1000 | 1000 |
| | 1930 | 1355 | 4300 | 4875 | 5 | 5 | 1600 | 1450 | 1380 | 1590 | 1450 | 1310 | 1600 | 1450 | 1380 | 1600 | 1450 | 1310 |
| | 2030 | 1455 | 4600 | 5175 | 5 | 5 | 1570 | 1420 | 1360 | 1550 | 1420 | 1290 | 1570 | 1420 | 1360 | 1570 | 1420 | 1290 |
| | 2130 | 1555 | 4900 | 5375 | 5 | 5 | 1520 | 1370 | 1310 | 1510 | 1370 | 1240 | 1520 | 1370 | 1310 | 1520 | 1370 | 1240 |
| | 2280 | 1705 | 5200* | 5775 | 5 | 5 | 1380 | 1320 | 1260 | 1320 | 1310 | 1190 | 1260 | 1260 | 1260 | 1200 | 1200 | 1190 |
| 2380 | 1805 | 5500* | 6075 | 5 | 5 | 1090 | 1090 | 1090 | 1030 | 1030 | 1030 | 1000 | 1000 | 1000 | 950 | 950 | 950 | |

Fijese en que las capacidades se dan en kilogramos.

Todos los valores nominales con batería DIN.

Todos los valores nominales con horquillas de 1000mm y menos la rejilla soporte de carga.

* Velocidad de inclinación reducida a 1° por segundo por medio de limitadores de velocidad de inclinación mecánicos para mástiles de 5000 mm de altura o más.

Todos los valores son valores nominales y están sujetos a tolerancias. Para más información, contacte con el fabricante. Los productos Yale podrían estar sujetos a cambios sin previo aviso.

Algunas carretillas elevadoras que aparecen en las fotografías pueden disponer de equipos opcionales. Los valores pueden variar con configuraciones alternativas

ERP16VT LWB, detalles y valores nominales de capacidad ((kg) del mástil - ruedas superelásticas

| Modelo | | | | | | ERP16VT LWB | | | | | | |
|----------------------------------|------------|--------------|--------------|------------|-------------|-------------|----------------------|------|------|----------------------------------|------|------|
| Tamaño de las ruedas, delanteras | | | | | | 18 x 7-8 | | | | | | |
| Anchura total, delantera | | | | | | 1050 mm | | | | | | |
| Mástil | h1 (mm) | h2+s (mm) | h3+s (mm) | h4 (mm) | Inclinación | | Horquillas | | | Desplazamiento lateral integrado | | |
| | | | | | Ad. | At. | 500 | 600 | 700 | 500 | 600 | 700 |
| | | | | | | | Centro de carga (kg) | | | Centro de carga (kg) | | |
| 2 Etapas LFL Clear View | 2230 | 140 | 3360 | 3868 | 5 | 5 | 1600 | 1450 | 1390 | 1600 | 1450 | 1330 |
| | 2580 | 140 | 3860 | 4368 | 5 | 5 | 1600 | 1450 | 1380 | 1600 | 1450 | 1330 |
| | 2830 | 140 | 4360 | 4868 | 5 | 5 | 1580 | 1430 | 1360 | 1580 | 1430 | 1310 |
| | 3180 | 140 | 4860 | 5368 | 5 | 5 | 1500 | 1360 | 1290 | 1500 | 1360 | 1240 |
| 2 Etapas LFL Hi-Vis | 2180 | 140 | 3432 | 4006 | 5 | 5 | 1600 | 1450 | 1390 | 1600 | 1450 | 1320 |
| | 2530 | 140 | 3932 | 4506 | 5 | 5 | 1600 | 1450 | 1380 | 1600 | 1450 | 1310 |
| | 2780 | 140 | 4432 | 5006 | 5 | 5 | 1580 | 1430 | 1370 | 1580 | 1430 | 1300 |
| | 3130 | 140 | 4932 | 5506 | 5 | 5 | 1500 | 1360 | 1290 | 1500 | 1350 | 1220 |
| 2 Etapas FFL Hi-Vis | 2080 | 1505 | 3218 | 3728 | 5 | 5 | 1600 | 1450 | 1400 | 1600 | 1450 | 1330 |
| | 2330 | 1755 | 3718 | 4228 | 5 | 5 | 1600 | 1450 | 1390 | 1600 | 1450 | 1320 |
| | 2680 | 2105 | 4338 | 4847 | 5 | 5 | 1600 | 1450 | 1380 | 1600 | 1450 | 1310 |
| | 1980 | 1472 | 4300 | 4808 | 5 | 5 | 1600 | 1450 | 1370 | 1600 | 1440 | 1310 |
| 3 Etapas FFL Clear View | 2080 | 1572 | 4600 | 5108 | 5 | 5 | 1550 | 1400 | 1330 | 1550 | 1400 | 1260 |
| | 2180 | 1672 | 4900 | 5408 | 5 | 5 | 1500 | 1360 | 1280 | 1500 | 1350 | 1220 |
| | 2330 | 1822 | 5200* | 5708 | 5 | 5 | 1330 | 1310 | 1230 | 1260 | 1260 | 1170 |
| | 2430 | 1922 | 5500* | 6008 | 5 | 5 | 1080 | 1080 | 1080 | 1010 | 1010 | 1010 |
| 3 Etapas FFL Hi-Vis | 1930 | 1355 | 4300 | 4875 | 5 | 5 | 1600 | 1450 | 1380 | 1600 | 1450 | 1310 |
| | 2030 | 1455 | 4600 | 5175 | 5 | 5 | 1570 | 1420 | 1360 | 1570 | 1420 | 1290 |
| | 2130 | 1555 | 4900 | 5375 | 5 | 5 | 1520 | 1380 | 1310 | 1520 | 1370 | 1240 |
| | 2280 | 1705 | 5200* | 5775 | 5 | 5 | 1280 | 1280 | 1260 | 1210 | 1210 | 1200 |
| | 2380 | 1805 | 5500* | 6075 | 5 | 5 | 1030 | 1030 | 1030 | 970 | 970 | 970 |

ERP18VT MWB/LWB, detalles de los mástiles y capacidades nominales ((kg) - ruedas superelásticas

| Modelo | | | | | | ERP18VT MWB | | | | | | ERP18VT LWB | | | | | | |
|----------------------------------|------------|--------------|--------------|------------|-------------|-------------|----------------------|------|------|----------------------------------|------|-------------|----------------------|------|------|----------------------------------|------|------|
| Tamaño de las ruedas, delanteras | | | | | | 200 / 50-10 | | | | | | 200 / 50-10 | | | | | | |
| Anchura total, delantera | | | | | | 1116 mm | | | | | | 1116 mm | | | | | | |
| Mástil | h1 (mm) | h2+s (mm) | h3+s (mm) | h4 (mm) | Inclinación | | Horquillas | | | Desplazamiento lateral integrado | | | Horquillas | | | Desplazamiento lateral integrado | | |
| | | | | | Ad. | At. | 500 | 600 | 700 | 500 | 600 | 700 | 500 | 600 | 700 | 500 | 600 | 700 |
| | | | | | | | Centro de carga (kg) | | | Centro de carga (kg) | | | Centro de carga (kg) | | | Centro de carga (kg) | | |
| 2 Etapas LFL Hi-Vis | 2180 | 140 | 3432 | 4006 | 5 | 5 | 1800 | 1600 | 1550 | 1800 | 1600 | 1470 | 1800 | 1600 | 1550 | 1800 | 1600 | 1470 |
| | 2530 | 140 | 3932 | 4506 | 5 | 5 | 1800 | 1600 | 1540 | 1800 | 1600 | 1470 | 1800 | 1600 | 1540 | 1800 | 1600 | 1470 |
| | 2780 | 140 | 4432 | 5006 | 5 | 5 | 1780 | 1580 | 1530 | 1780 | 1580 | 1450 | 1780 | 1580 | 1530 | 1780 | 1580 | 1450 |
| | 3130 | 140 | 4932 | 5506 | 5 | 5 | 1580 | 1500 | 1440 | 1540 | 1500 | 1370 | 1580 | 1500 | 1440 | 1540 | 1500 | 1370 |
| 2 Etapas FFL Hi-Vis | 2080 | 1505 | 3218 | 3728 | 5 | 5 | 1800 | 1600 | 1560 | 1800 | 1600 | 1480 | 1800 | 1600 | 1560 | 1800 | 1600 | 1480 |
| | 2330 | 1755 | 3718 | 4228 | 5 | 5 | 1800 | 1600 | 1550 | 1800 | 1600 | 1470 | 1800 | 1600 | 1550 | 1800 | 1600 | 1470 |
| | 2680 | 2105 | 4338 | 4847 | 5 | 5 | 1800 | 1600 | 1540 | 1800 | 1600 | 1470 | 1800 | 1600 | 1540 | 1800 | 1600 | 1470 |
| | 1930 | 1355 | 4300 | 4875 | 5 | 5 | 1800 | 1600 | 1540 | 1800 | 1600 | 1470 | 1800 | 1600 | 1540 | 1800 | 1600 | 1470 |
| 3 Etapas FFL Hi-Vis | 2030 | 1455 | 4600 | 5175 | 5 | 5 | 1770 | 1570 | 1520 | 1770 | 1570 | 1440 | 1770 | 1570 | 1520 | 1770 | 1570 | 1440 |
| | 2130 | 1555 | 4900 | 5375 | 5 | 5 | 1710 | 1520 | 1470 | 1710 | 1520 | 1390 | 1710 | 1520 | 1470 | 1710 | 1520 | 1390 |
| | 2280 | 1705 | 5200* | 5775 | 5 | 5 | 1650 | 1470 | 1410 | 1650 | 1470 | 1340 | 1650 | 1470 | 1410 | 1650 | 1470 | 1340 |
| | 2380 | 1805 | 5500* | 6075 | 5 | 5 | 1590 | 1410 | 1350 | 1550 | 1410 | 1290 | 1440 | 1410 | 1350 | 1370 | 1370 | 1280 |

ERP20VT MWB/LWB, detalles de los mástiles y capacidades nominales ((kg) - ruedas superelásticas

| Modelo | | | | | | ERP20VT MWB | | | | | | ERP20VT LWB | | | | | | |
|----------------------------------|------------|--------------|--------------|------------|-------------|-------------|----------------------|------|------|----------------------------------|------|-------------|----------------------|------|------|----------------------------------|------|------|
| Tamaño de las ruedas, delanteras | | | | | | 200 / 50-10 | | | | | | 200 / 50-10 | | | | | | |
| Anchura total, delantera | | | | | | 1116 mm | | | | | | 1116 mm | | | | | | |
| Mástil | h1 (mm) | h2+s (mm) | h3+s (mm) | h4 (mm) | Inclinación | | Horquillas | | | Desplazamiento lateral integrado | | | Horquillas | | | Desplazamiento lateral integrado | | |
| | | | | | Ad. | At. | 500 | 600 | 700 | 500 | 600 | 700 | 500 | 600 | 700 | 500 | 600 | 700 |
| | | | | | | | Centro de carga (kg) | | | Centro de carga (kg) | | | Centro de carga (kg) | | | Centro de carga (kg) | | |
| 2 Etapas LFL Hi-Vis | 2180 | 140 | 3432 | 4006 | 5 | 5 | 2000 | 1800 | 1700 | 1990 | 1780 | 1620 | 2000 | 1800 | 1700 | 1990 | 1780 | 1610 |
| | 2530 | 140 | 3932 | 4506 | 5 | 5 | 2000 | 1800 | 1690 | 1980 | 1780 | 1610 | 2000 | 1800 | 1690 | 1980 | 1770 | 1610 |
| | 2780 | 140 | 4432 | 5006 | 5 | 5 | 1980 | 1780 | 1680 | 1950 | 1760 | 1590 | 1980 | 1780 | 1670 | 1950 | 1760 | 1590 |
| | 3130 | 140 | 4932 | 5506 | 5 | 5 | 1570 | 1570 | 1570 | 1520 | 1520 | 1510 | 1560 | 1560 | 1560 | 1520 | 1520 | 1500 |
| 2 Etapas FFL Hi-Vis | 2080 | 1505 | 3218 | 3728 | 5 | 5 | 2000 | 1800 | 1710 | 2000 | 1790 | 1620 | 2000 | 1800 | 1700 | 2000 | 1790 | 1620 |
| | 2330 | 1755 | 3718 | 4228 | 5 | 5 | 2000 | 1800 | 1700 | 1990 | 1790 | 1620 | 2000 | 1800 | 1700 | 1990 | 1780 | 1610 |
| | 2680 | 2105 | 4338 | 4847 | 5 | 5 | 2000 | 1800 | 1690 | 1960 | 1780 | 1610 | 2000 | 1800 | 1690 | 1980 | 1770 | 1610 |
| | 1930 | 1355 | 4300 | 4875 | 5 | 5 | 2000 | 1800 | 1690 | 1970 | 1780 | 1610 | 2000 | 1800 | 1690 | 1980 | 1770 | 1610 |
| 3 Etapas FFL Hi-Vis | 2030 | 1455 | 4600 | 5175 | 5 | 5 | 1970 | 1770 | 1670 | 1930 | 1750 | 1580 | 1970 | 1770 | 1660 | 1950 | 1740 | 1580 |
| | 2130 | 1555 | 4900 | 5375 | 5 | 5 | 1780 | 1720 | 1620 | 1720 | 1700 | 1540 | 1910 | 1710 | 1610 | 1880 | 1690 | 1530 |
| | 2280 | 1705 | 5200* | 5775 | 5 | 5 | 1490 | 1490 | 1490 | 1440 | 1440 | 1440 | 1670 | 1660 | 1550 | 1600 | 1590 | 1470 |
| | 2380 | 1805 | 5500* | 6075 | 5 | 5 | 1250 | 1250 | 1250 | 1200 | 1200 | 1200 | 1420 | 1420 | 1410 | 1360 | 1360 | 1350 |

Fijese en que las capacidades se dan en kilogramos. Todos los valores nominales con horquillas de 1000mm y menos la rejilla soporte de carga.

Todos los valores nominales con horquillas de 1000mm y menos la rejilla soporte de carga.

* Velocidad de inclinación reducida a 1° por segundo por medio de limitadores de velocidad de inclinación mecánicos para mástiles de 5000 mm de altura o más.

Tecnología CA

Los motores de tracción, de Clase H con tecnología de CA de Yale, son adecuados para las aplicaciones más rigurosas. Los suaves cambios de marcha hacia delante y marcha atrás permiten una tracción sin solución de continuidad. El ajuste de alto rendimiento 'HiP', la tecnología de CA proporciona mayor aceleración y velocidad, incluso a plena carga, y una mayor velocidad en pendientes. Al tiempo que mejora el rendimiento, la tecnología de CA reduce el mantenimiento y permite intervalos de servicio de 1000 horas para la mayoría de los componentes.

Frenos

La carretilla está equipada con "E-braking", que utiliza el principio de frenado regenerativo. La posición del pedal de freno es supervisada por un sensor cuya tensión de salida determina la cantidad de par de frenado provisto por los motores. Es autocalibrante y no requiere mantenimiento. Freno de estacionamiento automático YaleStop: freno de estacionamiento automático accionado mediante un muelle y liberado electromagnéticamente montado al extremo de ambos motores. El freno de estacionamiento es activado automáticamente por el sistema de control y permanece activado siempre que la carretilla no esté en movimiento y no haya requerido reanudar la tracción. Además, el freno de estacionamiento proporciona un mayor control en aplicaciones sobre rampas.

Dirección

La dirección electrónica elimina los latiguillos de la dirección hidráulica de la columna de dirección, la cuál tiene un ajuste infinito en un margen de 26°. La dirección electrónica incorpora también la función de dirección síncrona, de manera que el pomo de la dirección vuelve siempre a la posición inicial, posición que se puede seleccionar a través de la pantalla del tablero de instrumentos. Al doblar las esquinas, la velocidad de los motores de tracción se ajusta de manera continua e independiente desde el controlador de tracción para asegurar un funcionamiento más suave. Las ruedas de dirección dobles permiten conseguir una vida de servicio prolongada de los neumáticos, un bajo consumo de potencia y una mayor estabilidad.

Ajustes 'eLo' y 'HiP'

Las carretillas VT de Yale disponen de un

ajuste 'eLo' de ahorro de energía (accesible a través de la pantalla superior con clave de acceso de técnico de servicio), que proporciona un rendimiento de eficiencia energética excepcional para cuando se necesite trabajar de manera continua a lo largo de periodos de tiempo prolongados sin recargar la batería. También puede elegir el ajuste de alto rendimiento 'HiP' para utilizar las velocidades y aceleraciones más altas para las aplicaciones más exigentes.

Modos de rendimiento

El rendimiento de la carretilla elevadora puede ser ajustado a través de la pantalla superior, con 4 modos de rendimiento disponibles para adecuarse a los requisitos de la aplicación o a las preferencias del conductor.

Para conseguir la máxima velocidad y aceleración elija el modo 4; en cambio, para maniobras más delicadas y una mayor autonomía de la batería el modo 1 es el más idóneo.

Un técnico de servicio puede ajustar la velocidad y aceleración máximas del modo 4; los modos 1, 2 y 3 se configuran automáticamente como porcentajes del modo 4.

Ergonomía mejorada

La serie VT está diseñada para un óptimo confort del carretillero.

El carretillero se sienta en una posición diseñada ergonómicamente para obtener la máxima seguridad, confort, visibilidad y facilidad de manejo. La carretilla dispone de un escalón montado a una altura muy baja, de un amplio espacio para los pies y para almacenamiento, de un asidero estándar para facilitar la entrada y un asidero trasero para la marcha atrás. El asiento de suspensión total tiene un ajuste de 80 mm. Se dispone de la opción de asiento giratorio que facilita la conducción marcha atrás. Tanto el módulo de minipalancas como las palancas manuales tienen un interruptor direccional integrado. Amplio espacio para los pies que permite acceder fácilmente desde ambos lados.

Mástiles

Disponible una gama completa de mástiles Yale Hi-Vis, 2 etapas LFL y 2 y 3 etapas FFL. Los mástiles Hi-Vis de Yale han sido diseñados para obtener la máxima visibilidad: los canales, las cadenas de elevación y los cilindros de elevación están ampliamente separados. El mástil Clear View de Yale tiene una

visibilidad líder dentro de su clase y se ofrece con capacidades de 1.5T y 1.6T.

Batería

Posibilidad de elección entre 2 tamaños de batería:

DIN y BS.

Posibilidad de elección entre 3 batallas:

Dependiendo de la capacidad, se puede elegir entre Batalla Corta (SWB), Batalla Media (MWB) y Batalla Larga (LWB). Las versiones LWB proporcionan un espacio adicional para la batería y una mayor autonomía de la misma. Las versiones SWB ofrecen una mayor maniobrabilidad y unas reducidas dimensiones de ancho de pasillo. Indicador de descarga de la batería e interrupción de elevación estándar en todas las carretillas elevadoras.

Cambio de la Batería

Hay disponibles diferentes métodos para cambiar la batería (si fuera necesario), usando una grúa, usando una segunda carretilla elevadora o usando la transpaleta Yale diseñada específicamente para este propósito. El cambio de la batería se puede llegar a hacer en menos de 3 minutos, reduciendo al mínimo el tiempo de inactividad de la carretilla.

Bajo coste del ciclo de vida

Costes de mantenimiento reducidos como consecuencia de un menor mantenimiento gracias a los frenos en baño de aceite, el freno de estacionamiento automático YaleStop™, la dirección electrónica, y la tecnología CAN bus y de CA. Transmisión sellada, lo que elimina la necesidad de mantenimiento. Los paquetes de luces LED se ofrecen como opción.

Intervalos de servicio de 1000 horas para la mayoría de los componentes.

El frenado regenerativo automático optimiza el intervalo entre cambios de batería y contribuye a un incremento de la duración de los componentes.

Opciones

- Minipalancas AccuTouch
- Pedal de control direccional (FCC)
- Kits de alumbrado, incluyendo luces LED
- Alarma de marcha atrás
- Desplazamiento lateral integrado
- Batería DIN y BS
- Extracción lateral de la batería.

serie VT

Modelos :

15VT SWB

16VT SWB, 16VT MWB, 16VT LWB

18VT MWB, 18VTLWB

20VT MWB, 20VTLWB

Yale[®]
People. Products. Productivity.[™]

HYSTER-YALE UK LIMITED realizando su actividad como **Yale Europe Materials Handling**
Centennial House,
Frimley Business Park,
Frimley, Surrey GU16 7SG, Reino Unido.



Tel: +44 (0) 1276 538500 Fax: +44 (0) 1276 538559

www.yale-forklifts.eu



Nº de Pieza de la Publicación 220990030 Rev.08 Impreso en Holanda (1019HG) ES.

Seguridad: Esta carretilla satisface las normas vigentes de la UE. Las especificaciones están sujetas a cambios sin previo aviso.

Yale, VERACITOR y  son marcas comerciales registradas. "PEOPLE, PRODUCTS, PRODUCTIVITY" (Personas, productos, productividad), PREMIER, Hi-Vis, y CSS son marcas comerciales en Estados Unidos y en algunas otras jurisdicciones. MATERIALS HANDLING CENTRAL y MATERIAL HANDLING CENTRAL son Marcas de Servicio en Estados Unidos y en otras jurisdicciones.  es un Copyright Registrado. © Yale Europe Materials Handling 2019. Quedan reservados todos los derechos. Carretilla mostrada con equipamiento opcional. País de registro: Inglaterra y Gales. Número de registro de la empresa: 02636775