



ERC22-35VG

HOJA DE ESPECIFICACIONES

2200 - 3500 kg

Serie VG

Carretillas Elevadoras
Eléctricas Compactas



DIMENSIONES DE LA CARRETILLA – SERIE VG

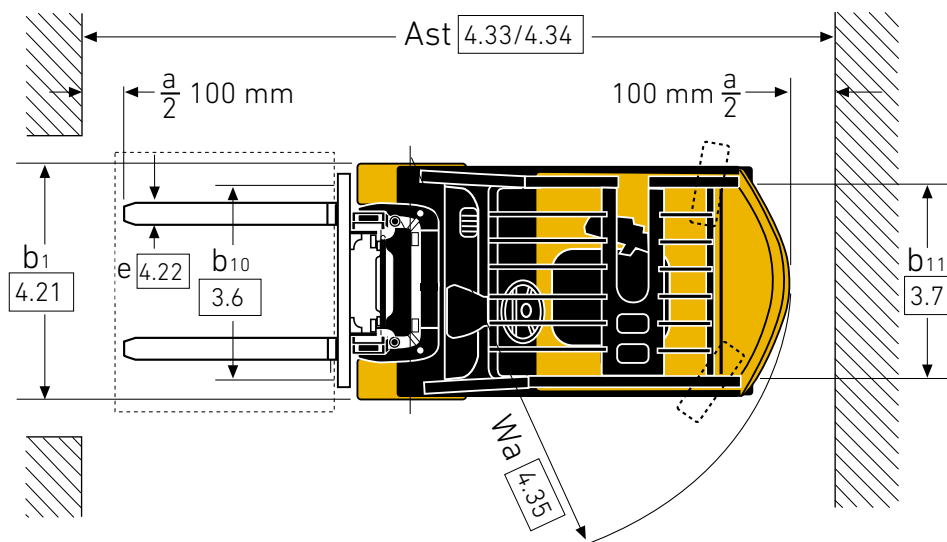
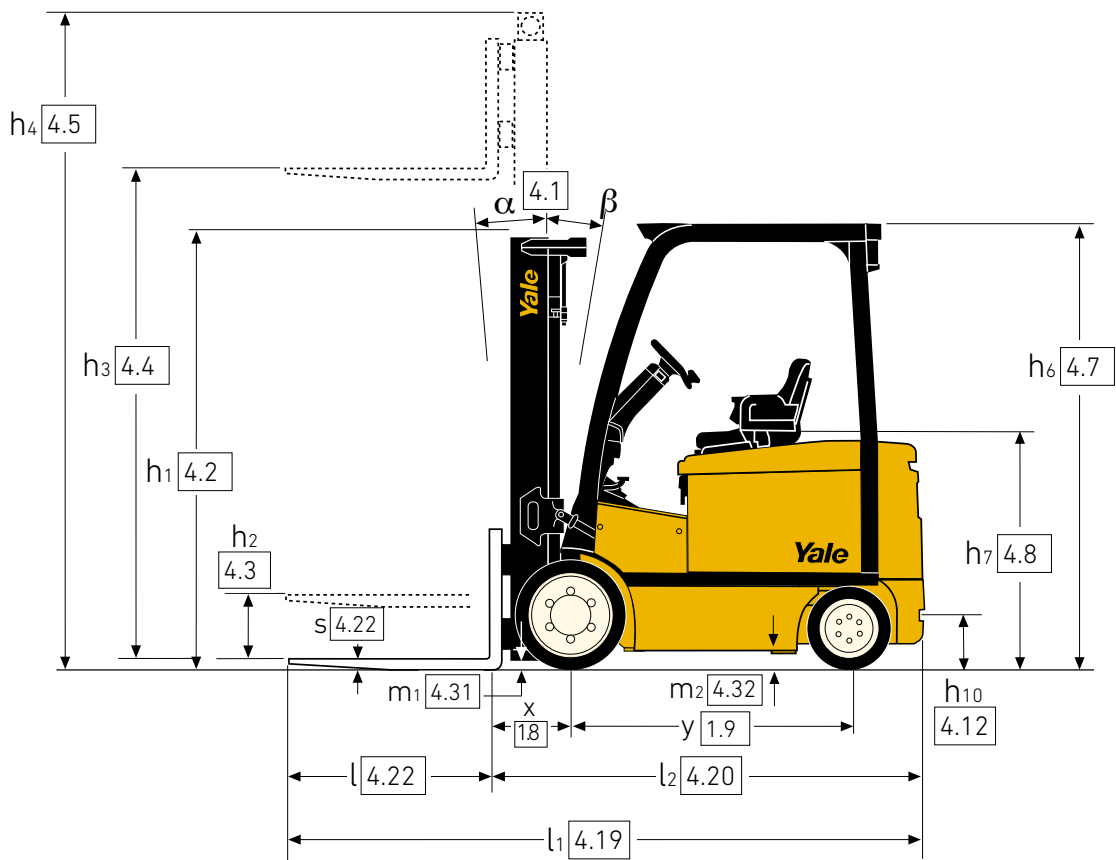

VDI 2198 – ESPECIFICACIONES GENERALES – SERIE VG

		Yale				
		ERC VG22 SWB	ERC 22VG MWB	ERC 25VG SWB	ERC 25VG MWB	
GENERAL	1.1	Fabricante				
	1.2	Designación del modelo				
	1.3	Propulsión	Eléctrica (batería)			
	1.4	Tipo de operario	Sentado			
	1.5	Capacidad nominal/carga nominal	2,2		2,5	
	1.6	Distancia del centro de carga	500			
	1.8	Distancia de carga, centro del árbol propulsor a la horquilla	390			
	1.9	Batalla	1230	1377	1230	1377
	PESO	2.1	Peso de servicio ⁽¹⁾	4530	4650	4710
2.2		Carga por eje, con carga, delantero/trasero ⁽¹⁾	5574 / 1150	5601 / 1234	6041 / 1168	6098 / 1043
2.3		Carga por eje, sin carga, delantero/trasero ⁽¹⁾	1809 / 2715	2009 / 2632	1762 / 2947	2009 / 2632
RUEDAS	3.1	Neumáticos, delanteros/traseros	Taco			
	3.2	Tamaño de las ruedas, delanteras	21 x 8 x 15			
	3.3	Tamaño de las ruedas, traseras	16 x 6 x 10.5			
	3.5	Número de ruedas, delanteras/traseras (x= ruedas conducidas)	2X / 2			
	3.6	Banda de rodadura, delantera	905 / 1039			
	3.7	Banda de rodadura, trasera	940			
	DIMENSIONES	4.1	Inclinación del mástil/tablero de horquillas hacia delante/hacia atrás	α / β (°)		
4.2		Altura, mástil descendido	h ₁ (mm)			
4.3		Elevación libre ⁽²⁾	h ₂ (mm)			
4.4		Elevación ⁽²⁾	h ₃ (mm)			
4.5		Altura, mástil extendido ⁽³⁾	h ₄ (mm)			
4.7		Altura del tejadillo protector (cabina) ⁽⁴⁾	h ₆ (mm)			
4.7.1		Altura de la cabina (cabina abierta)	2286			
4.8		Altura del asiento en relación con SIP/altura soporte ⁽⁴⁾	h ₇ (mm)			
4.12		Altura acoplamiento	h ₁₀ (mm)			
4.19		Longitud total	l ₁ (mm)		3143	
4.20		Longitud hasta la cara de las horquillas ⁽⁴⁾	l ₂ (mm)		2143	
4.21		Anchura total	b ₁ /b ₂ (mm)			
4.22		Dimensiones de las horquillas DIN ISO 2331	s/e/l (mm)			
4.23		Tablero de horquillas ISO 2328, clase/tipo A, B	2A			
4.24		Anchura del tablero de horquillas ⁽⁷⁾	b ₃ (mm)			
4.31		Altura libre hasta el suelo debajo del mástil, con carga	m ₁ (mm)			
4.32		Altura libre hasta el suelo, centro de batalla	m ₂ (mm)			
4.33		Dimensión de la carga b ₁₂ x l ₆ en sentido transversal	b ₁₂ x l ₆ (mm)			
4.34		Anchura de pasillo con dimensiones de carga predeterminadas	Ast (mm)		3475	
4.34.1		Anchura de pasillo con palés de 1000 largo x 1200 ancho	Ast (mm)		3475	
4.34.2		Anchura de pasillo con palés de 800 x 1200 largo	Ast (mm)		3674	
4.35	Radio de giro	Wa (mm)				
4.36	Radio de giro interno	b ₁₃ (mm)				
4.4.1	Pasillo intersección 90° (con palé anchura W = 1200 mm, longitud L = 1000 mm)	(mm)		1781		
4.4.2	Altura del escalón (entre el suelo y el larguero)	(mm)				
4.4.3	Altura del escalón	(mm)				
RENDIMIENTO	5.1	Velocidad de desplazamiento, con carga/sin carga ⁽⁸⁾	197		197	
	5.2	Velocidad de elevación con carga/sin carga	0,52 / 0,72		0,49 / 0,72	
	5.3	Velocidad de descenso con carga/sin carga	m/s			
	5.5	Esfuerzo en la barra de tracción, con carga/sin carga **	13 460 / 14 271		13 315 / 14 271	
	5.6	Esfuerzo máximo en la barra de tracción, con carga/sin carga ***	22 100 / 16 785		21 914 / 16 785	
	5.7	Trepabilidad, con carga/sin carga ****	20 / 32		19 / 32	
	5.8	Trepabilidad máxima, con carga/sin carga **	34 / 39		33 / 39	
	5.9	Tiempo de aceleración, con carga/sin carga ⁽⁸⁾	s			
	5.10	Freno de servicio	Hidráulico			
	ELÉCTRICA	6.1	Valor nominal motor de tracción, S2 60 min	kW		
6.2		Valor nominal del motor de elevación a S3 15 %	kW			
6.3		Batería de conformidad con la norma DIN 43531/35/36 A, B, C, no	No			
6.4		Tensión/capacidad nominal de la batería K5	80 / 375		80 / 450	
6.5		Peso de la batería (mín./máx.)	1050 / 1500		1320 / 1770	
6.6		Consumo de energía de acuerdo con el ciclo VDI	kWh/h @ número de ciclos			
OTROS	8.1	Control de tracción	Electrónica de CA			
	10.1	Presión de trabajo para accesorios	bares			
	10.2	Volumen de aceite para accesorios ⁽⁹⁾	l/min			
	10.3	Depósito de aceite hidráulico, capacidad	l			
	10.7	Nivel de presión sonora en el asiento del conductor ⁽¹⁰⁾	dB(A)			
	10.8	Acoplamiento de remolcado, tipo DIN	Pasador			

(1) Máx. batería

(2) Parte inferior de las horquillas

(3) Sin rejilla soporte de carga

(4) h₆ sujeto a +/- 5 mm de tolerancia

(5) Suspensión total en estado comprimido, añadir 40 mm para la posición nominal

(6) Con tablero que incorpora desplazador lateral añadir 38 mm para 22VG SWB, 37 mm para 22VG MWB-25VG, 31 mm para 30VG-32VG, 30 mm para 35VG

(7) Añadir 43 mm con rejilla soporte de carga

(8) Configuración de rendimiento eLo

(9) Flujo máximo establecido a través de la pantalla del tablero de instrumentos.

(10) LPAZ, medido de acuerdo con los ciclos de prueba y basado en los valores de ponderación contenidos en la Norma EN12053

Hoja de especificaciones de la carretilla elevadora basada en: Asiento estándar y tejadillo protector estándar con tablero estándar y horquillas de 1000 mm con duración ampliada en mástil de elevación libre limitada de 2 etapas: - ERC22-25VG 3490 mm, ERC30-35VG 3305 mm.

Todos los valores son valores nominales y están sujetos a tolerancias.

VDI 2198 – ESPECIFICACIONES GENERALES – SERIE VG

		Yale				
		ERC 30VG MWB	ERC 32VG LWB	ERC 35VG LWB		
GENERAL	1.1	Fabricante				
	1.2	Designación del modelo				
	1.3	Propulsión	Eléctrica (batería)			
	1.4	Tipo de operario	Sentado			
	1.5	Capacidad nominal/carga nominal	Q (t)	3,0	3,2	3,5
	1.6	Distancia del centro de carga	c (mm)	500		
	1.8	Distancia de carga, centro del árbol propulsor a la horquilla	x (mm)	402		
	1.9	Batalla	y (mm)	1377	1545	
	PESO	2.1	Peso de servicio ⁽¹⁾	kg	5090	5180
2.2		Carga por eje, con carga, delantero/trasero ⁽¹⁾	kg	6963 / 1126	7271 / 1108	7722 / 1166
2.3		Carga por eje, sin carga, delantero/trasero ⁽¹⁾	kg	2031 / 3059	2233 / 2946	2212 / 3176
RUEDAS	3.1	Neumáticos, delanteros/traseros	Taco			
	3.2	Tamaño de las ruedas, delanteras	21 x 8 x 15		21 x 9 x 15	
	3.3	Tamaño de las ruedas, traseras	16 x 6 x 10.5		16 x 7 x 10.5	
	3.5	Número de ruedas, delanteras/traseras (x = ruedas conducidas)	2X / 2			
	3.6	Banda de rodadura, delantera	b ₁₀ (mm)	905 / 1039		929 / 1013
	3.7	Banda de rodadura, trasera	b ₁₁ (mm)	940	915	
	DIMENSIONES	4.1	Inclinación del mástil/tablero de horquillas hacia delante/hacia atrás	α / β (°)	5 / 5	
4.2		Altura, mástil descendido	h ₁ (mm)	2235		
4.3		Elevación libre ⁽²⁾	h ₂ (mm)	100		
4.4		Elevación ⁽²⁾	h ₃ (mm)	3259		
4.5		Altura, mástil extendido ⁽³⁾	h ₄ (mm)	3954		
4.7		Altura del tejadillo protector (cabina) ⁽⁴⁾	h ₆ (mm)	2248		
4.7.1		Altura de la cabina (cabina abierta)		2286		
4.8		Altura del asiento en relación con SIP/altura soporte ⁽⁴⁾	h ₇ (mm)	1217		
4.12		Altura acoplamiento	h ₁₀ (mm)	280		
4.19		Longitud total	l ₁ (mm)	3199	3343	3367
4.20		Longitud hasta la cara de las horquillas ⁽⁶⁾	l ₂ (mm)	2199	2343	2367
4.21		Anchura total	b ₁ /b ₂ (mm)	1108 / 1242		1158 / 1242
4.22		Dimensiones de las horquillas DIN ISO 2331	s/e/l (mm)	50 / 125 / 1000		
4.23		Tablero de horquillas ISO 2328, clase/tipo A, B		3A		
4.24		Anchura del tablero de horquillas ⁽⁷⁾	b ₃ (mm)	977		
4.31		Altura libre hasta el suelo debajo del mástil, con carga	m ₁ (mm)	85		
4.32		Altura libre hasta el suelo, centro de batalla	m ₂ (mm)	92		
4.33		Dimensión de la carga b ₁₂ x l ₆ en sentido transversal	b ₁₂ x l ₆ (mm)	1200 x 1000		
4.34		Anchura de pasillo con dimensiones de carga predeterminadas	Ast (mm)	3518	3676	3696
4.34.1		Anchura de pasillo con palés de 1000 largo x 1200 ancho	Ast (mm)	3518	3676	3696
4.34.2		Anchura de pasillo con palés de 800 x 1200 largo	Ast (mm)	3717	3876	3896
4.35		Radio de giro	W _a (mm)	1915	2074	2094
4.36		Radio de giro interno	b ₁₃ (mm)	561	630	630
4.41	Pasillo intersección 90° (con palé anchura W = 1200 mm, longitud L = 1000 mm)	(mm)	1853	1931	1941	
4.42	Altura del escalón (entre el suelo y el larguero)	(mm)	772			
4.43	Altura del escalón	(mm)	475			
RENDIMIENTO	5.1	Velocidad de desplazamiento, con carga/sin carga ⁽⁸⁾	km/h	19,4 / 19,7	19,0 / 19,7	19,1 / 19,7
	5.2	Velocidad de elevación con carga/sin carga	m/s	0,42 / 0,63	0,40 / 0,63	0,37 / 0,63
	5.3	Velocidad de descenso con carga/sin carga	m/s	0,56 / 0,46	0,57 / 0,46	0,58 / 0,46
	5.5	Esfuerzo en la barra de tracción, con carga/sin carga	N	12 953 / 14 150	12 837 / 14 129	12 643 / 14 078
	5.6	Esfuerzo máximo en la barra de tracción, con carga/sin carga	N	21 485 / 17 272	21 342 / 18 165	21 108 / 18 651
	5.7	Trepabilidad, con carga/sin carga	%	16 / 29	16 / 28	14 / 27
	5.8	Trepabilidad máxima, con carga/sin carga	%	28 / 36	26 / 37	25 / 37
	5.9	Tiempo de aceleración, con carga/sin carga ⁽⁸⁾	s	4,9 / 4,9		
	5.10	Freno de servicio		Hidráulico		
	ELÉCTRICA	6.1	Valor nominal motor de tracción, S2 60 min	kW	23,6	
6.2		Valor nominal del motor de elevación a S3 15 %	kW	24,0		
6.3		Batería de conformidad con la norma DIN 43531/35/36 A, B, C, no		No		
6.4		Tensión/capacidad nominal de la batería K5	(V)/(Ah)	80 / 450	80 / 600	
6.5		Peso de la batería (mín./máx.)	kg	1320 / 1770	1550 / 2000	
6.6		Consumo de energía de acuerdo con el ciclo VDI	kWh/h @ número de ciclos	6,70	7,89	8,58
OTROS	8.1	Control de tracción	Electrónica de CA			
	10.1	Presión de trabajo para accesorios	bares	155		
	10.2	Volumen de aceite para accesorios ⁽⁹⁾	l/min	20-40		
	10.3	Depósito de aceite hidráulico, capacidad	l	29,7		
	10.7	Nivel de presión sonora en el asiento del conductor ⁽¹⁰⁾	dB(A)	67		
	10.8	Acoplamiento de remolcado, tipo DIN		Pasador		

DIMENSIONES DEL MÁSTIL – ERC 22VG SWB/MWB

h ₁ (mm)	h _{2+s} (mm)	h _{3+s} (mm)	h ₄ (mm)	Inclín- ación		Horquillas			Desplazamiento lateral integral			Horquillas			Desplazamiento lateral integral		
						Centro de carga (kg)			Centro de carga (kg)			Centro de carga (kg)			Centro de carga (kg)		
						500	600	700	500	600	700	500	600	700	500	600	700
Mástil de elevación libre limitada (LFL) de dos etapas																	
2235	140	3492	4049 ⁽³⁾	5	5	2200	2030	1840	2160	1950	1770	2200	2030	1840	2160	1950	1770
2635	140	4132	4689 ⁽³⁾	5	5	2200	2020	1830	2150	1940	1760	2200	2020	1830	2150	1940	1760
2985	140	4832	5389 ⁽³⁾	5	5	2120	1940	1760	2070	1860	1700	2130	1950	1770	2070	1870	1700
Mástil de elevación libre total (FFL) de dos etapas																	
2235	1678 ⁽¹⁾	3502	4059 ⁽³⁾	5	5	2200	2030	1840	2160	1950	1770	2200	2030	1840	2160	1950	1770
Mástil de elevación libre total (FFL) de tres etapas																	
2235	1696 ⁽²⁾	5100	5639 ⁽⁴⁾	5	5	2080	1900	1720	2020	1820	1660	2080	1900	1730	2030	1830	1660
2385	1846 ⁽²⁾	5550	6089 ⁽⁴⁾	5	5	2000	1820	1650	1940	1750	1590	2010	1830	1660	1950	1750	1600
2585	2046 ⁽²⁾	6000	6539 ⁽⁴⁾	5	5	1920	1740	1580	1850	1670	1520	1930	1750	1580	1860	1680	1520

- (1) Restar 666 mm con extensión de la rejilla soporte de carga
 (2) Restar 684 mm con extensión de la rejilla soporte de carga

- (3) Añadir 666 mm con extensión de la rejilla soporte de carga
 (4) Añadir 684 mm con extensión de la rejilla soporte de carga

DIMENSIONES DEL MÁSTIL – ERC 25VG SWB/MWB

h ₁ (mm)	h _{2+s} (mm)	h _{3+s} (mm)	h ₄ (mm)	Inclín- ación		Horquillas			Desplazamiento lateral integral			Horquillas			Desplazamiento lateral integral		
						Centro de carga (kg)			Centro de carga (kg)			Centro de carga (kg)			Centro de carga (kg)		
						500	600	700	500	600	700	500	600	700	500	600	700
Mástil de elevación libre limitada (LFL) de dos etapas																	
2235	140	3492	4049 ⁽³⁾	5	5	2500	2300	2090	2450	2210	2010	500	2300	2090	2450	2210	2010
2635	140	4132	4689 ⁽³⁾	5	5	2500	2290	2080	2440	2200	2000	2500	2290	2080	2440	2200	2000
2985	140	4832	5389 ⁽³⁾	5	5	2420	2210	2000	2350	2120	1930	2420	2210	2000	2350	2120	1930
Mástil de elevación libre total (FFL) de dos etapas																	
2235	1678 ⁽¹⁾	3502	4059 ⁽³⁾	5	5	2500	2300	2090	2450	2210	2010	2500	2300	2090	2450	2210	2010
Mástil de elevación libre total (FFL) de tres etapas																	
2235	1696 ⁽²⁾	5100	5639 ⁽⁴⁾	5	5	2370	2160	1960	2300	2080	1890	2370	2160	1960	2300	2070	1890
2385	1846 ⁽²⁾	5550	6089 ⁽⁴⁾	5	5	2290	2080	1890	2220	2000	1820	2280	2080	1880	2210	1990	1810
2585	2046 ⁽²⁾	6000	6539 ⁽⁴⁾	5	5	2220 ⁽⁵⁾	1990 ⁽⁵⁾	1800 ⁽⁵⁾	2120 ⁽⁵⁾	1910 ⁽⁵⁾	1740 ⁽⁵⁾	2190	1980	1800	2110	1900	1730

- (1) Añadir 666 mm con extensión de la rejilla soporte de carga
 (2) Restar 666 mm con extensión de la rejilla soporte de carga
 (3) Añadir 684 mm con extensión de la rejilla soporte de carga

- (4) Restar 684 mm con extensión de la rejilla soporte de carga
 (5) Es necesario utilizar una banda de rodadura ancha

DIMENSIONES DEL MÁSTIL – ERC 30VG MWB, ERC 32VG LWB

h ₁ (mm)	h _{2+s} (mm)	h _{3+s} (mm)	h ₄ (mm)	Inclín- ación		Horquillas			Desplazamiento lateral integral			Horquillas			Desplazamiento lateral integral		
						Centro de carga (kg)			Centro de carga (kg)			Centro de carga (kg)			Centro de carga (kg)		
						500	600	700	500	600	700	500	600	700	500	600	700
Mástil de elevación libre limitada (LFL) de dos etapas																	
2235	150	3309	3954 ⁽³⁾	5	5	3000	2760	2510	2930	2640	2410	3200	2940	2670	3120	2810	2560
2535	150	3709	4354 ⁽³⁾	5	5	3000	2760	2500	2920	2640	2400	3200	2940	2670	3110	2810	2560
2785	150	4209	4854 ⁽³⁾	5	5	3000	2750	2490	2910	2630	2390	3200	2930	2660	3100	2800	2550
Mástil de elevación libre total (FFL) de dos etapas																	
2235	1590 ⁽¹⁾	3310	3955 ⁽³⁾	5	5	3000	2760	2510	2630	2640	2410	3200	2940	2670	3120	2810	2560
Mástil de elevación libre total (FFL) de tres etapas																	
2235	1608 ⁽²⁾	4768	5395 ⁽⁴⁾	5	5	2890	2650	2410	2800	2530	2310	3090	2820	2570	2990	2700	2460
2385	1758 ⁽²⁾	5218	5845 ⁽⁴⁾	5	5	2810	2560	2330	2710	2450	2230	3000	2740	2490	2900	2620	2390
2735	2108 ⁽²⁾	5968	6595 ⁽⁴⁾	5	5	2650 ⁽⁵⁾	2400 ⁽⁵⁾	2180 ⁽⁵⁾	2540 ⁽⁵⁾	2300 ⁽⁵⁾	2090 ⁽⁵⁾	2840 ⁽⁵⁾	2570 ⁽⁵⁾	2340 ⁽⁵⁾	2720 ⁽⁵⁾	2460 ⁽⁵⁾	2240 ⁽⁵⁾

- (1) Restar 583 mm con extensión de la rejilla soporte de carga
 (2) Restar 601 mm con extensión de la rejilla soporte de carga
 (3) Añadir 583 mm con extensión de la rejilla soporte de carga

- (4) Añadir 601 mm con extensión de la rejilla soporte de carga
 (5) Es necesario utilizar una banda de rodadura ancha

DIMENSIONES DEL MÁSTIL – ERC 35VG LWB (BATALLA LARGA)

h ₁ (mm)	h _{2+s} (mm)	h _{3+s} (mm)	h ₄ (mm)	Inclín- ación		Horquillas			Desplazamiento lateral integral		
						Centro de carga (kg)			Centro de carga (kg)		
						500	600	700	500	600	700
Mástil de elevación libre limitada (LFL) de dos etapas											
2235	150	3309	3954 ⁽³⁾	5	5	3500	3210	2920	3410	3070	2800
2535	150	3709	4354 ⁽³⁾	5	5	3500	3210	2910	3400	3070	2800
2785	150	4209	4854 ⁽³⁾	5	5	3500	3200	2900	3390	3060	2790
Mástil de elevación libre total (FFL) de dos etapas											
2235	1590 ⁽¹⁾	3310	3955 ⁽³⁾	5	5	3500	3210	2920	3410	3070	2800
Mástil de elevación libre total (FFL) de tres etapas											
2235	1608 ⁽²⁾	4768	5395 ⁽⁴⁾	5	5	3390	3090	2810	3280	2960	2700
2385	1758 ⁽²⁾	5218	5845 ⁽⁴⁾	5	5	3290	3000	2720	3180	2870	2620
2735	2108 ⁽²⁾	5968	6595 ⁽⁴⁾	5	5	3120 ⁽⁵⁾	2830 ⁽⁵⁾	2570 ⁽⁵⁾	3000 ⁽⁵⁾	2710 ⁽⁵⁾	2470 ⁽⁵⁾

- (1) Restar 583 mm con extensión de la rejilla soporte de carga
 (2) Restar 601 mm con extensión de la rejilla soporte de carga
 (3) Añadir 583 mm con extensión de la rejilla soporte de carga

- (4) Añadir 601 mm con extensión de la rejilla soporte de carga
 (5) Es necesario utilizar una banda de rodadura ancha

Todos los valores son valores nominales y están sujetos a tolerancias.





Acerca de Yale®

Yale Materials Handling Corporation es uno de los fabricantes de Llevamos en el negocio de la elevación desde 1875 y aplicamos esa experiencia para ayudar a los clientes a resolver los retos de la manipulación de materiales. Nuestra línea completa de carretillas elevadoras tiene una capacidad de 1 a 16 toneladas y funcionan con motores de combustión interna u opciones eléctricas. Yale también ofrece soluciones robóticas, telemetría, gestión de flotas, piezas, financiación y formación. Desde equipos de montacargas tradicionales a tecnologías emergentes, nuestro objetivo diario es trabajar con nuestra red de distribuidores de ámbito nacional para mantener nuestro enfoque de avance y en el cliente con las soluciones que usted necesite, en el momento y forma que las necesite.

EQUIPOS DE MANIPULACIÓN DE MATERIALES PARA:

3PL

Piezas de automoción

Bebidas

Alimentos fríos y congelados

Distribución de alimentos

Procesamiento de alimentos

Muebles y enseres

Productos de salud y farmacéuticos

Centros para el Hogar

Venta al Por Menor

Comercio Electrónico

Yale Lift Truck Technologies

Centennial House
Frimley Business Park
Frimley
Surrey
GU16 7SG
Reino Unido

www.yale.com



Seguridad: Todos los productos Yale vendidos en países de la UE, Reino Unido y Turquía cumplen los requisitos de la UE de la Directiva sobre máquinas 2006/42/CE y contienen el **CE** marcado. Las carretillas Yale vendidas en otros países pueden encargarse para su producción de conformidad con los requisitos de la Directiva de Máquinas y, cuando así se solicite, contendrán el **CE** marcado.

HYSTER-YALE UK LIMITED comercializa como Yale Lift Truck Technologies. Domicilio Social: Centennial House, Building 4.5, Frimley Business Park, Frimley, Surrey GU16 7SG, Reino Unido. Registrada en Inglaterra y Gales. Número de Registro de la Empresa: 02636775.

©2023 Hyster-Yale Group, Inc., todos los derechos reservados. YALE y YALE  son marcas comerciales de Hyster-Yale Group, Inc. Las carretillas pueden mostrarse con equipamiento opcional y/o características no disponibles en todas las regiones. El rendimiento de la carretilla puede verse afectado por el estado del vehículo, su equipamiento y la aplicación. Las especificaciones están sujetas a modificaciones sin previo aviso.

Nota: Hay que tener cuidado al manipular cargas elevadas. Los operarios deben estar cualificados y deben leer, entender y seguir las instrucciones contenidas en el Manual de Usuario. Consulte a su distribuidor de Yale® si alguna de las informaciones mostradas es crítica para su aplicación.

Nº de pieza de la publicación 220991815 Rev.00 (0323DMS) ES