

GCVX Baureihen

4.000 kg / 4.500 kg / 5.500 kg

Treibgasstapler



- Für den anspruchsvollen Inneneinsatz entwickelt
- Kompaktes Design für ausgezeichnete Manövrierfähigkeit und hohe Produktivität
- Intellix Fahrzeugsystemmanager und CAN bus-Technologie zur Überwachung der Staplersysteme
- Techtronix 100 Getriebe für ein präzises Handling
- AccuTouch Minihebel oder manuelle Bedienhebel

Abmessungen des Staplers

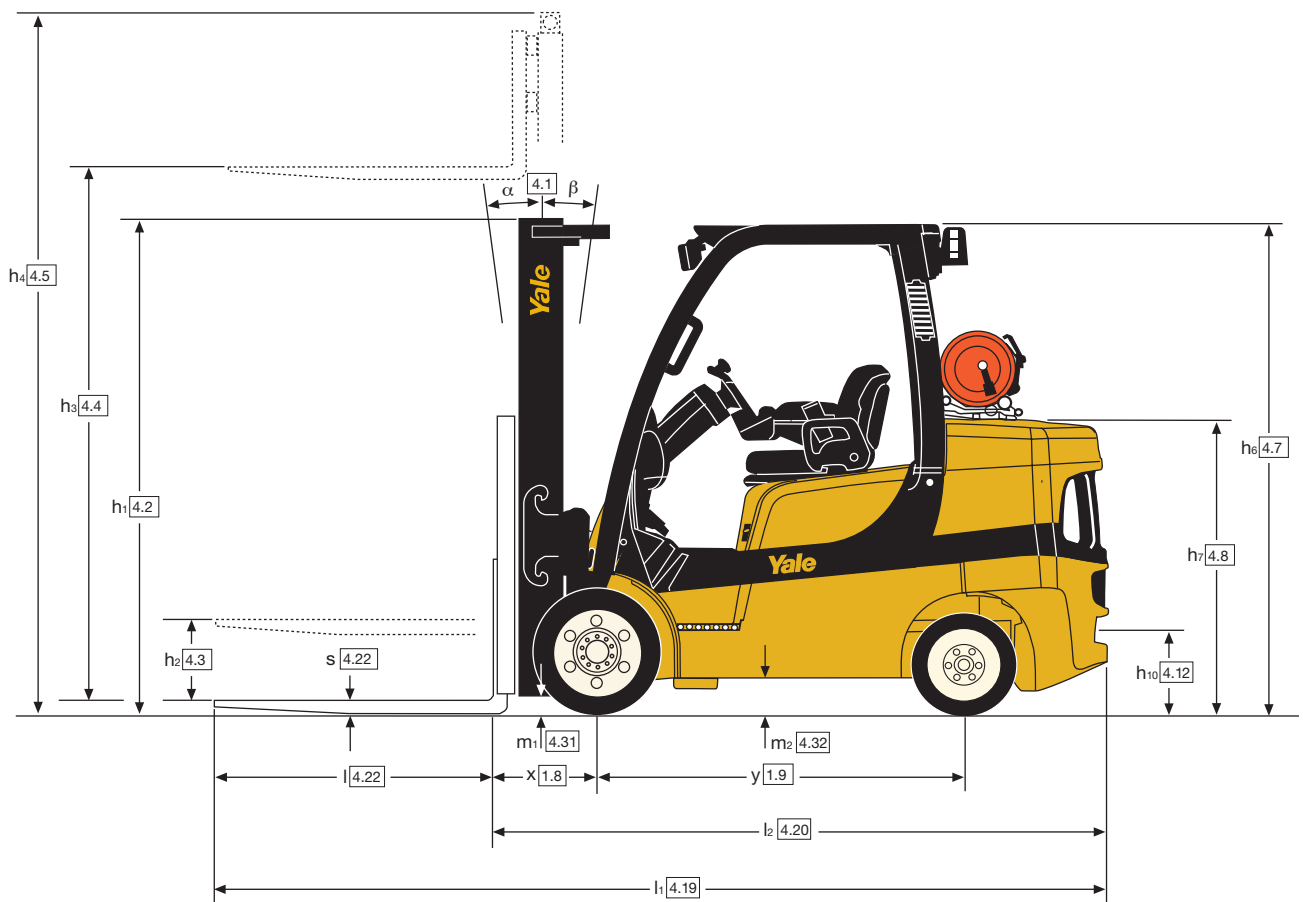
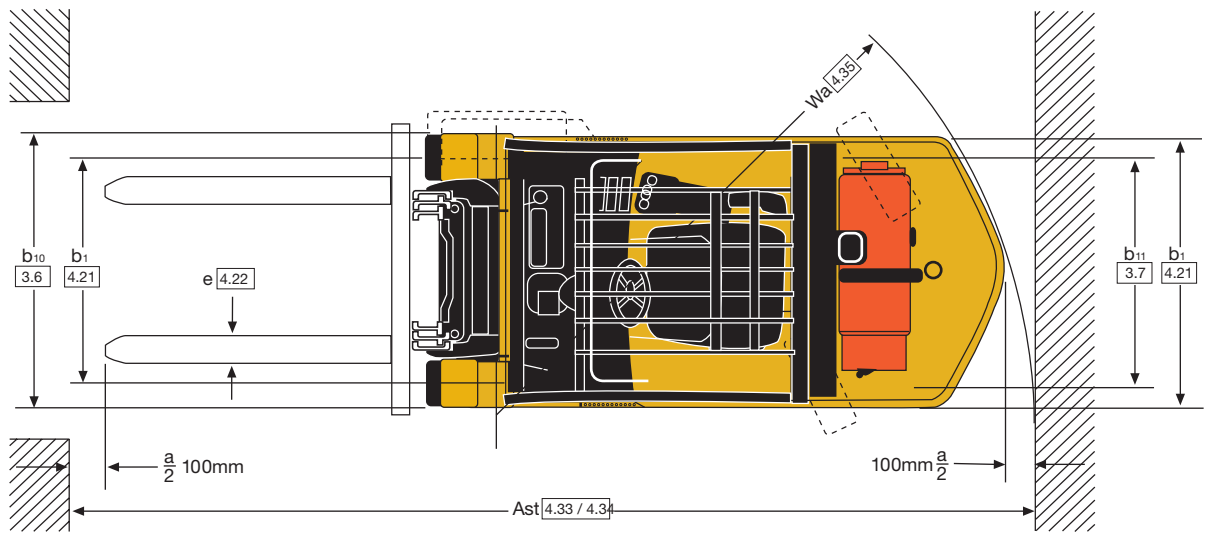

GLC 40VX Hubgerüstdaten und Tragfähigkeiten (kg) mit Vollgummibereifung (Bandagen)

Modell						GLC 40 VX	
Reifengröße, vorn						22 x 9-16	
Gesamtbreite, vorn						1170 mm	
Mast	h ₁ (mm)	h _{2+S} (mm)	h _{3+S} (mm)	h ₄ (mm)	Neigung (zurück)	ohne Seitenschieber	
						Lastschwerpunkt (kg)	
						Integrierter Seitenschieber	
						Lastschwerpunkt (kg)	
						500	
Zweifach mit begrenztem Freihub	2135	150	3050	4225	6	4000	
	2435	150	3650	4285	6	4000	
	2735	150	4250	4885	6	4000	
	2135	1350	3075	5485	6	4000	
Zweifach mit Vollfreihub	2134	1350	4415	4310	6	4000*	
Dreifach mit Vollfreihub	2335	1550	4950	5650	6	3900*	
	2535	1750	5550	6185	6	3760*	
	2735	1950	6000	6785	6	3650*	

* Zeigt, dass Breitspur benötigt wird.

GLC 45VX, GLC 55VX, GLC 55SVX Hubgerüstdaten und Tragfähigkeiten (kg) mit Vollgummibereifung (Bandagen)

Modell						GLC 45 VX		GLC 55 VX		GLC 55S VX	
Reifengröße, vorn						22 x 12-16		22 x 12-16		22 x 12-16	
Gesamtbreite, vorn						1320 mm		1320 mm		1170 mm	
Mast	h ₁ (mm)	h _{2+S} (mm)	h _{3+S} (mm)	h ₄ (mm)	Neigung (zurück)	ohne Seitenschieber		ohne Seitenschieber		ohne Seitenschieber	
						Lastschwerpunkt (kg)		Lastschwerpunkt (kg)		Lastschwerpunkt (kg)	
						600		600		600	
Zweifach mit begrenztem Freihub	2140	160	2800	4035	6	4500	4500	5500	5460	5500	5500
	2440	160	3400	4635	6	4500	4500	5500	5450	5500	5500
	2740	160	4000	5235	6	4500	4500	5500	5430	5500	5500
Zweifach mit Vollfreihub	2140	1230	2825	4060	6	4500	4500	5500	5450	5500	5500
Dreifach mit Vollfreihub	2140	1225	4145	5380	6	4500*	4430*	5500*	5260*	5500*	5320*
	2340	1425	4700	5935	6	4500*	4410*	5500*	5250*	5500*	5300*
	2540	1625	5300	6535	6	4380*	4290*	5370*	5100*	5370*	5170*

* Zeigt, dass Breitspur benötigt wird.

Optionen

- Premium-Überwachungspaket
- Antriebsstrangschutzsystem
- Hohe Luftansaugung mit Vorfilter
- Kühlergitter
- Geschwindigkeitsbegrenzer
- Lastgewichtsanzeige
- Hydrospeicher
- Zurück zum eingestellten Neigungswinkel
- Aufprallmonitor
- Rückfahrtsignal
- Gelbe Rundumleuchte
- Bedienerpasswort
- Start ohne Schlüssel
- Voll gefederter Schwingsitz
- FDC
- Seitenspiegel
- Lampensatz
- Schwenk- und senkbare Tankhalterung EZ-Tank Bracket

Technische Daten Motoren

Treibgas

Motoren	Kubota
Zylinder	4
Hubraum	3,8 l
Leistung	55 kW bei 2.400 U/min.
Drehmoment	300 Nm bei 1.000 U/min.

Hubgerüste

Es steht eine große Auswahl an Yale Hi-Vis Zweifach-Hubgerüsten mit begrenztem Freihub sowie Yale Hi-Vis Zwei- und Dreifach-Hubgerüsten mit Vollfreihub zur Verfügung.

Maximale Sicht durch weit auseinander liegende Profile, Hubketten und Haupthubzylinder der Yale Hi-Vis Hubgerüste.

VDI 2198: allgemeine technische Daten, Treibgas-angetrieben GLC40VX, GLC45VX, GLC55VX, GLC55SVX

Kennzeichen	1.1	Hersteller (Kurzbezeichnung)		Yale	Yale	Yale	Yale	
	1.2	Typzeichen des Herstellers		GLC 40 VX	GLC 40 VX	GLC 45 VX	GLC 45 VX	
		Modell		Kubota 3.8L,	Kubota 3.8L	Kubota 3.8L	Kubota 3.8L	
		Motor		Techtronix 100, 1-Gang	Techtronix 200 (AH), 2-Gang	Techtronix 100, 1-Gang	Techtronix 200 (AH), 2-Gang	
		Getriebe		Value	Productivity	Value	Productivity	
		Bremsenart		Premium Ölbad-Lamellenbremsen	Premium Ölbad-Lamellenbremsen	Premium Ölbad-Lamellenbremsen	Premium Ölbad-Lamellenbremsen	
	1.3	Antrieb: Elektro, Diesel, Benzin, Treibgas, Netzelektro		Treibgas	Treibgas	Treibgas	Treibgas	
	1.4	Bedienung: Hand, Geh, Stand, Sitz, Kommissionierer		Sitz	Sitz	Sitz	Sitz	
	1.5	Nenntragfähigkeit/Last	Q (t)	4.0	4.0	4.5	4.5	
1.6	Lastschwerpunktstand	c (mm)	500	500	600	600		
1.8	Lastabstand	x (mm)	447	447	462	462		
1.9	Radstand	y (mm)	1570	1570	1790	1790		
Gewichte	2.1	Eigengewicht	kg	5795	5795	6977	6977	
	2.2	Achslast mit Last vorn/hinten	kg	8607 / 1188	8607 / 1188	10085 / 1392	10085 / 1392	
	2.3	Achslast ohne Last vorn/hinten	kg	2194 / 3601	2194 / 3601	2916 / 4061	2916 / 4061	
Räder/Fahrwerk	3.1	Bereifung: P = Luft, V = Vollgummi, SE = Superelastik		V	V	V	V	
	3.2	Reifengröße, vorn		22 x 9 x 16	22 x 9 x 16	22 x 12 x 16	22 x 12 x 16	
	3.3	Reifengröße, hinten		18 x 7 x 12.1	18 x 7 x 12.1	18 x 8 x 12.1	18 x 8 x 12.1	
	3.5	Räder, Anzahl vorn/hinten (x = angetrieben)		2x / 2	2x / 2	2x / 2	2x / 2	
	3.6	Spurweite, vorn	b ₁₀ (mm)	941	941	1015	1015	
	3.7	Spurweite, hinten	b ₁₁ (mm)	978	978	1004	1004	
	Grundabmessungen	4.1	Neigung Hubgerüst/Gabelträger vor/zurück	α / β (°)	5 / 6	5 / 6	5 / 6	5 / 6
4.2		Höhe Hubgerüst eingefahren	h ₁ (mm)	2130	2130	2135	2135	
4.3		Freihub ⁽¹⁾	h ₂ (mm)	100	100	100	100	
4.4		Hub ⁽¹⁾	h ₃ (mm)	3000	3000	2740	2740	
4.5		Höhe Hubgerüst ausgefahren ⁽²⁾	h ₄ (mm)	3780	3780	3665	3665	
4.7		Höhe Schutzdach (Kabine)	h ₆ (mm)	2171	2171	2175	2175	
4.8		Sitzhöhebezogen auf SIP/Standhöhe ⁽³⁾	h ₇ (mm)	1221	1221	1339	1339	
4.12		Kupplungshöhe	h ₁₀ (mm)	367	367	371	371	
4.19		Gesamtlänge	l ₁ (mm)	3630	3630	3969	3969	
4.20		Länge einschließlich Gabelrücken	l ₂ (mm)	2630	2630	2769	2769	
4.21		Gesamtbreite	b ₁ / b ₂ (mm)	1170 / 1270	1170 / 1270	1320 / 1420	1320 / 1420	
4.22		Gabelzinkenmaße DIN ISO 2331	s/e/l (mm)	50 / 125 / 1000	50 / 125 / 1000	60 / 150 / 1200	60 / 150 / 1200	
4.23		Gabelträger ISO 2328, Klasse/Typ A, B		IIIA	IIIA	IVA	IVA	
4.24		Gabelträgerbreite ⁽⁴⁾	b ₃ (mm)	1070	1070	1070	1070	
4.31		Bodenfreiheit mit Last unter Hubgerüst	m ₁ (mm)	114	114	118	118	
4.32		Bodenfreiheit Mitte Radstand	m ₂ (mm)	152	152	156	156	
4.33		Lastabmessungen b ₁₂ / l ₆	b ₁₂ / l ₆ (mm)	1200 x 1000	1200 x 1000	1200 x 1000	1200 x 1000	
4.34		Arbeitsgangbreite bei vorgegebenen Lastabmessungen ⁽⁵⁾	A _{st} (mm)	3945	3945	4109	4109	
4.34.1		Arbeitsgangbreite bei Palette 1000 x 1200 quer ⁽⁵⁾	A _{st} (mm)	4145	4145	4309	4309	
4.34.2		Arbeitsgangbreite bei Palette 800 x 1200 längs ⁽⁵⁾	A _{st} (mm)	4145	4145	4309	4309	
4.35	Wenderadius	W _a (mm)	2298	2298	2447	2447		
4.36	Kleinster Drehpunktstand	b ₁₃ (mm)	675	675	762	762		
4.41	Sich rechtwinklig schneidende Gänge (mit Palette: B = 1 200 mm, L = 1 000 mm)	(mm)	2051	2051	2164	2164		
4.42	Stufenhöhe (vom Boden bis Trittbrett)	(mm)	392	392	396	396		
4.43	Stufenhöhe (Zwischenstufen zwischen Trittbrett und Fußraum)	(mm)	322	322	322	322		
Leistungsdaten	5.1	Fahrgeschwindigkeit mit/ohne Last	km/h	18.1 / 18.3	22.1/ 22.5	17.8/ 18.1	21.7 / 22.1	
	5.1.1	Fahrgeschwindigkeit mit/ohne Last rückwärts	km/h	18.1 / 18.3	18.1/ 18.3	17.8/ 18.1	17.8/ 18.1	
	5.2	Hubgeschwindigkeit mit/ohne Last	m/s	0.61 / 0.62	0.61 / 0.62	0.56 / 0.57	0.56 / 0.57	
	5.3	Senkgeschwindigkeit mit/ohne Last	m/s	0.55 / 0.47	0.55 / 0.47	0.51 / 0.42	0.51 / 0.42	
	5.5	Zugkraft mit/ohne Last ⁽⁶⁾	N	31725 / 12804	38091/ 12804	34923 / 16916	41944 / 16916	
	5.7	Steigfähigkeit mit/ohne Last ⁽⁷⁾	%	36.8 / 14.1	45.6 / 14.1	32.6 / 18.7	40.1/ 18.7	
	5.9	Beschleunigungszeit mit/ohne Last ⁽⁸⁾	s	4.3 / 4.9	4.4 / 5	4.2 / 4.9	4.2 / 5	
	5.10	Betriebsbremse		Hydraulisch	Hydraulisch	Hydraulisch	Hydraulisch	
	V-Motor	7.1	Motorhersteller/Typ		Kubota 3.8L Treibgas	Kubota 3.8L Treibgas	Kubota 3.8L Treibgas	Kubota 3.8L Treibgas
		7.2	Motorleistung nach ISO 1585	kW	55	55	68	68
7.3		Nennrehzahl	min ⁻¹	2400	2400	2400	2400	
7.3.1		Drehmoment bei 1/min	Nm/	300 / 1000	300 / 1000	300 / 1000	300 / 1000	
7.4		Zylinderzahl/Hubraum	min ⁻¹	4 / 3769	4 / 3769	4 / 3769	4 / 3769	
7.5		Kraftstoffverbrauch nach VDI-Zyklus	cm ³	4.0	4.0	4.5	4.5	
7.10		Batteriespannung/Nennkapazität ⁽⁹⁾	l/h oder kg/h	12 / 88	12 / 88	12 / 88	12 / 88	
8.1		Ausführung des Fahrtriebs	V/Ah	Hydrodynamisch	Hydrodynamisch	Hydrodynamisch	Hydrodynamisch	
Sonstiges	10.1	Arbeitsdruck für Anbaugerät	bar	155	155	155	155	
	10.2	Ölstrom für Anbaugeräte ⁽¹⁰⁾	l/min	83.3	83.3	83.3	83.3	
	10.3	Hydrauliköltank, Inhalt	l	76.6	76.6	76.6	76.6	
	10.4	Kraftstofftank, Inhalt	l	38.6	38.6	38.6	38.6	
	10.7	Schalldruckpegel LPAZ (Fahrerplatz) ⁽¹¹⁾	dB (A)	84	84	84	84	
	10.7.1	Schalleistungspegel LWAZ (Arbeitsspiel) ⁽¹²⁾	dB (A)	102	102	102	102	
	10.7.2	Garantierter Wert der Schalleistung (2000/14/EU)	dB (A)	106	106	106	106	
	10.8	Anhängerkupplung, Art/Typ DIN		Bolzen	Bolzen	Bolzen	Bolzen	

⁽¹⁾ Gabeloberseite lastschutzzitter
⁽²⁾ Mit Lastschutzzitter 32 mm addieren
⁽³⁾ Voll gefederter Sitz in eingedrückter Position
⁽⁴⁾ der Rückenlehne ohne Last, 32mm mit lastschutzzitter
⁽⁵⁾ Stapeln Arbeitsgangbreite (4.34 und 4.34.1 und 4.34.2) werden auf der Grundlage der Standard V.D.I. Berechnung wie auf der Abbildung gezeigt. Die britische Flurförderzeug Association empfiehlt die Hinzufügung von 100 mm, Die totale Clearance (Maß a) Für zusätzliche operative Marge an der Rückseite des Fahrzeugs.
⁽⁶⁾ bei 1.6 km/h
⁽⁷⁾ Bei Km/h. Neigungsfähigkeit Zahlen sind für den Vergleich von Bodenhaftung, aber sind nicht dazu gedacht, die den Betrieb des Fahrzeugs auf den angegebenen Steigungen. Folgen Sie den Anweisungen in der Betriebsanleitung zum Betrieb an Steigungen

Yale	Yale	Yale	Yale		Hersteller (Kurzbezeichnung)	1.1
GLC 55 VX	GLC 55 VX	GLC 55 SVX	GLC 55 SVX		Typzeichen des Herstellers	1.2
Kubota 3.8L	Kubota 3.8L	Kubota 3.8L	Kubota 3.8L		Modell	
Techtronix 100, 1-Gang	Techtronix 200, 2-Gang	Techtronix 100, 1-Gang	Techtronix 200, 2-Gang		Motor	
Value	Productivity	Value	Productivity		Getriebe	
Premium Ölbad-Lamellenbremsen	Premium Ölbad-Lamellenbremsen	Premium Ölbad-Lamellenbremsen	Premium Ölbad-Lamellenbremsen		Bremsenart	
Treibgas	Treibgas	Treibgas	Treibgas		Antrieb: Elektro, Diesel, Benzin, Treibgas, Netzelektro	1.3
Sitz	Sitz	Sitz	Sitz		Bedienung: Hand, Geh, Stand, Sitz, Kommissionierer	1.4
5.5	5.5	5.5	5.5	Q (t)	Nenntragfähigkeit/Last	1.5
600	600	600	600	c (mm)	Lastschwerpunktstand	1.6
462	462	462	462	x (mm)	Lastabstand	1.8
1790	1790	1790	1790	y (mm)	Radstand	1.9
7595	7595	7618	7618	kg	Eigengewicht	2.1
11523 / 1572	11523 / 1572	11729 / 1389	11729 / 1389	kg	Achslast mit Last vorn/hinten	2.2
2760 / 4835	2760 / 4835	2966 / 4652	2966 / 4652	kg	Achslast ohne Last vorn/hinten	2.3
V	V	V	V		Bereifung: P = Luft, V = Vollgummi, SE = Superelastik	3.1
22 x 12 x 16	22 x 12 x 16	22 x 12 x 16	22 x 12 x 16		Reifengröße, vorn	3.2
18 x 8 x 12.1	18 x 8 x 12.1	18 x 8 x 12.1	18 x 8 x 12.1		Reifengröße, hinten	3.3
2x / 2	2x / 2	2x / 2	2x / 2		Räder, Anzahl vorn/hinten (x = angetrieben)	3.5
1015	1015	1015	1015	b ₁₀ (mm)	Spurweite, vorn	3.6
1004	1004	1004	1004	b ₁₁ (mm)	Spurweite, hinten	3.7
5 / 6	5 / 6	5 / 6	5 / 6	α / β (°)	Neigung Hubgerüst/Gabelträger vor/zurück	4.1
2135	2135	2135	2135	h ₁ (mm)	Höhe Hubgerüst eingefahren	4.2
100	100	100	100	h ₂ (mm)	Freihub ⁽¹⁾	4.3
2740	2740	2740	2740	h ₃ (mm)	Hub ⁽¹⁾	4.4
3665	3665	3665	3665	h ₄ (mm)	Höhe Hubgerüst ausgefahren ⁽²⁾	4.5
2175	2175	2175	2175	h ₆ (mm)	Höhe Schutzdach (Kabine)	4.7
1339	1339	1339	1339	h ₇ (mm)	Sitzhöhebezogen auf SIP/Standhöhe ⁽³⁾	4.8
371	371	371	371	h ₁₀ (mm)	Kupplungshöhe	4.12
4061	4061	3899	3899	l ₁ (mm)	Gesamtlänge	4.19
2861	2861	2699	2699	l ₂ (mm)	Länge einschließlich Gabelrücken	4.20
1320 / 1420	1320 / 1420	1320 / 1420	1320 / 1420	b ₁ / b ₂ (mm)	Gesamtbreite	4.21
60 / 150 / 1200	60 / 150 / 1200	60 / 150 / 1200	60 / 150 / 1200	s/e/l (mm)	Gabelzinkenmaße DIN ISO 2331	4.22
IVA	IVA	IVA	IVA		Gabelträger ISO 2328, Klasse/Typ A, B	4.23
1070	1070	1070	1070	b ₃ (mm)	Gabelträgerbreite ⁽⁴⁾	4.24
118	118	118	118	m ₁ (mm)	Bodenfreiheit mit Last unter Hubgerüst	4.31
156	156	156	156	m ₂ (mm)	Bodenfreiheit Mitte Radstand	4.32
1200 x 1000	1200 x 1000	1200 x 1000	1200 x 1000	b ₁₂ / l ₆ (mm)	Lastabmessungen b ₁₂ / l ₆	4.33
4196	4196	4037	4037	A _{st} (mm)	Arbeitsgangbreite bei vorgegebenen Lastabmessungen ⁽⁵⁾	4.34
4396	4396	4237	4237	A _{st} (mm)	Arbeitsgangbreite bei Palette 1000 x 1200 quer ⁽⁵⁾	4.34.1
4396	4396	4237	4237	A _{st} (mm)	Arbeitsgangbreite bei Palette 800 x 1200 längs ⁽⁵⁾	4.34.2
2534	2534	2375	2375	W _a (mm)	Wenderadius	4.35
762	762	762	762	b ₁₃ (mm)	Kleinster Drehpunktstand	4.36
2211	2211	2161	2161	(mm)	Sich rechtwinklig schneidende Gänge (mit Palette: B = 1 200 mm, L = 1 000 mm)	4.41
396	396	396	396	(mm)	Stufenhöhe (vom Boden bis Trittbrett)	4.42
322	322	322	322	(mm)	Stufenhöhe (Zwischenstufen zwischen Trittbrett und Fußraum)	4.43
17.7 / 18.1	21.6 / 22.1	17.7 / 18.1	21.6 / 22.1	km/h	Fahrgeschwindigkeit mit/ohne Last	5.1
17.7 / 18.1	17.7 / 18.1	17.7 / 18.1	17.7 / 18.1	km/h	Fahrgeschwindigkeit mit/ohne Last rückwärts	5.1.1
0.56 / 0.57	0.56 / 0.57	0.56 / 0.57	0.56 / 0.57	m/s	Hubgeschwindigkeit mit/ohne Last	5.2
0.51 / 0.42	0.51 / 0.42	0.51 / 0.42	0.51 / 0.42	m/s	Senkgeschwindigkeit mit/ohne Last	5.3
34626 / 15999	41649 / 15999	34626 / 15999	41649 / 15999	N	Zugkraft mit/ohne Last ⁽⁶⁾	5.5
28.2 / 17.7	34.5 / 17.7	28.2 / 17.7	34.5 / 17.7	%	Steigfähigkeit mit/ohne Last ⁽⁷⁾	5.7
4.3 / 5.1	4.3 / 5.2	4.3 / 5.1	4.3 / 5.2	s	Beschleunigungszeit mit/ohne Last ⁽⁸⁾	5.9
Hydraulisch	Hydraulisch	Hydraulisch	Hydraulisch		Betriebsbremse	5.10
Kubota 3.8L Treibgas	Kubota 3.8L Treibgas	Kubota 3.8L Treibgas	Kubota 3.8L Treibgas		Motorhersteller/Typ	7.1
68	68	68	68	kW	Motorleistung nach ISO 1585	7.2
2400	2400	2400	2400	min-1	Nenn Drehzahl	7.3
300 / 1000	300 / 1000	300 / 1000	300 / 1000	Nm/	Drehmoment bei 1/min	7.3.1
4 / 3769	4 / 3769	4 / 3769	4 / 3769	min-1	Zylinderzahl/Hubraum	7.4
4.9	4.9	4.9	4.9	cm ³	Kraftstoffverbrauch nach VDI-Zyklus	7.5
12 / 88	12 / 88	12 / 88	12 / 88	l/h oder kg/h	Batteriespannung/Nennkapazität ⁽⁹⁾	7.10
Hydrodynamisch	Hydrodynamisch	Hydrodynamisch	Hydrodynamisch	V/Ah	Ausführung des Fahrtriebs	8.1
155	155	155	155	bar	Arbeitsdruck für Anbaugerät	10.1
83.3	83.3	83.3	83.3	l/min	Ölstrom für Anbaugeräte ⁽¹⁰⁾	10.2
76.6	76.6	76.6	76.6	l	Hydrauliköltank, Inhalt	10.3
38.6	38.6	38.6	38.6	l	Kraftstofftank, Inhalt	10.4
84	84	84	84	dB (A)	Schallleistungspegel LPaz (Fahrerplatz) ⁽¹¹⁾	10.7
102	102	102	102	dB (A)	Schalleistungspegel LWAZ (Arbeitsspiel) ⁽¹²⁾	10.7.1
106	106	106	106	dB (A)	Garantierter Wert der Schalleistung (2000/14/EU)	10.7.2
Bolzen	Bolzen	Bolzen	Bolzen		Anhängerkupplung, Art/Typ DIN	10.8

Kennzeichen

Gewichte

Räder/Fahrwerk

Grundabmessungen

Leistungsdaten

V-Motor

Sonstiges

⁽⁹⁾ bis 15m (pro VDI 2198 Dezember 2012)

⁽¹¹⁾ Mit und ohne Kabine

Wert / Produktivität Modelle: Technische Daten basierend auf 3050 mm (40/4,0) / 2800 mm (45-55 / 4,5/5,5) TOF 2 037 Mast mit Standard-Führungswagen, 1000 mm (40/4,0) / 1200 mm (45-55/4,5/5,5) Gabeln mit e-Hydraulik.

Alle Werte sind Nennwerte und unterliegen bestimmten Toleranzen. Nähere Informationen sind vom Hersteller erhältlich. Yale Produkte können ohne vorherige Ankündigung geändert werden.

Die abgebildeten Stapler verfügen möglicherweise über Sonderausstattungen. Die Werte können je nach Konfigurationsalternativen variieren.

⁽⁸⁾ Akku Ampere Stunden (Ah) Nennkapazität Ratings werden geschätzt

⁽¹²⁾ Lpaz, Auf Grundlage der in EN12053 angegebenen Gewichtswerte und entsprechend den Testzyklen gemessen

⁽¹⁰⁾ Variabel

GCVX Baureihen

Modellen : GLC 40VX, GLC 45VX, GLC 55VX, GLC 55SVX

Serie Yale Veracitor GC VX

Diese Staplerserie ist in zwei Ausführungen für unterschiedliche Einsatzbereiche erhältlich. Das Value-Modell bietet eine hervorragende Leistung bei Einsätzen mit normaler und mittlerer Belastung und wurde für die geringsten Betriebskosten pro Stunde optimiert. Das Productivity-Modell eignet sich perfekt für Einsätze mit mittlerer bis schwerer Belastung und überzeugt durch modernste Merkmale und branchenführende Leistung.

Motoren

Motorblock und Hauptlagerdeckel sind bei den Yale Veracitor VX Kubota Motor aus robustem Gusseisen. Die Kurbelwelle ist aus Kugelgraphit gefertigt und auf vier Hauptlagern mit gusseiserner Nockenwelle gelagert. Dank hydraulischer Tassenstößel ist keine manuelle Justierung erforderlich. Die Motor haben gehärtete Einlass- und Auslassventilsitze mit stellitbeschichteten Ventilen für eine maximale Lebensdauer. Alle Motoren erfüllen die Abgasnormen der EU und verfügen über ein geschlossenes System zur Abgasregelung, das die Emissionen permanent überwacht und die Kraftstoff-Luft-Mischung bei Bedarf anpasst. Der Kubota Motor ist außerdem mit einer elektronischen Motorsteuerung ausgestattet, um Leistung und Ansprechverhalten zu optimieren.

Kraftstoffsystem

Der Kubota Treibgasmotor arbeitet mit einer sequenziellen Kraftstoffeinspritzung und wandelt das Treibgas zur Dampfeinspritzung über einen Regler/ Verdampfer vom flüssigen in den gasförmigen Zustand um. Die Bereitstellung der für die gewünschte Drehzahl erforderlichen Menge Treibgas und Luft sowie die Frühzündung wird von der ECU elektronisch gesteuert. Die ECU empfängt u. a. Informationen über Ansaugluftdruck, Ansauglufttemperatur, Motorkühlmitteltemperatur, Gaspedalposition, Drosselklappenposition und Motordrehzahl sowie Signale von Nockenwelle und Lambdasonde.

Getriebe

Das Getriebe ist in zwei Ausführungen für eine Vielzahl unterschiedlicher Einsatzbereiche erhältlich. Alle Getriebe bieten Funktionen wie den elektronisch gesteuerten Kriechgang ohne Justierungsbedarf, eine elektronische Schaltsteuerung, einen Neutralstartschalter und eine Wiederanlaufsperrung. Kriechen und Bremsen werden über ein einziges Pedal gesteuert. Ein 100-Mesh-



Ansaugfilter und ein 10-Mikron-Rücklauffilter schützen das Getriebe vor Verschleiß durch Schmutzpartikel.

Das automatische Abbremsystem beim **Techtronix 100** Getriebe drosselt die Geschwindigkeit des Staples durch das Kupplungspaket, ohne dass die Fußbremse betätigt werden muss. Die Funktion zur kontrollierten Fahrtrichtungsumkehr reduziert durch die exakte Regelung der Motordrehzahl das Durchdrehen der Räder bei schnellen Fahrtrichtungswechseln; das Zurückrollen wird durch kontrolliertes Rückrollen an Rampen auf 75 mm pro Sekunde begrenzt.

Das Techtronix 200 (AH) verfügt über alle Funktionen des Techtronix 100 und bietet darüber hinaus eine automatische Hydrauliksteuerung mit elektronisch gesteuertem Kriechgang. Dank dieser Funktion wird die Motordrehzahl bei Aktivierung der Hydraulikfunktionen automatisch erhöht und gleichzeitig die Fahrgeschwindigkeit beibehalten. Die Drosselklappensteuerung stellt sicher, dass die Fahrgeschwindigkeit proportional der Gaspedalstellung angepasst wird, so dass sich der Stapler besser kontrollieren lässt. Beim Techtronix 200 (AH) stehen für eine erhöhte Zugkraft zwei Gänge zur Verfügung.

Kühlsystem

Das Kühlsystem verfügt über einen Blaslüfter mit 43-cm-Flügeln. Eine durchgängig geschmierte Wasserpumpe und ein leistungsstarker Querstromkühler sorgen für eine schnelle Wärmeabgabe. Das abgedichtete Kühlsystem arbeitet mit einem Betriebsdruck von 1,03 bar und umfasst einen Kühlmittelausgleichstank zur visuellen Kontrolle des Kühlmittelstands. Der Kombi-Kühler ist mit einem extern montierten Getriebeölkühler ausgestattet, der die Wärmeübertragungsleistung verbessert. Alle Kühler sind gefedert montiert und deshalb extrem langlebig.

Antriebsachse

Die Antriebsachse ist schwerlastfähig und fängt Stöße effizient ab. Die Radnaben drehen sich auf großen Kegelrollenlagern. Die Antriebswelle überträgt das Torsionsmoment von Motor und Getriebe auf die Antriebsachse. Das Getriebedrehmoment wird durch ein industrielles Hypoidtellerrad und eine Ritzeldifferenzialbaugruppe erzeugt. Die Antriebsachse ist eine geschlossene Baugruppe, die durch einen Hochleistungsgummidämpfer vom Getriebe getrennt ist. Die Achswellen haben eine Wurzelkeilverzahnung mit „Walzleisten“-Konstruktion, um die Torsionsfestigkeit zu erhöhen.



Eine magnetische Ölwanne nimmt die Metallteilchen aus dem Achsöl auf und verringert so den Verschleiß der Bauteile.

Bremsen

Alle Yale Veracitor VX Modelle verfügen über Ölbadlamellenbremsen – standard Ölbadlamellenbremsen für Value Modelle und Preium Ölbadlamellenbremse für Value und Productivity Modelle.

Die Ölbadlamellenbremsen sind für einen besseren Schutz vor Witterungseinflüssen, Verschmutzungen und Verunreinigungen in der Achse montiert. Die Bremsen zeichnen sich durch geringen Kraftaufwand beim Bedienen der Pedale aus, müssen nicht eingestellt werden und sind nahezu wartungsfrei, so dass sie eine besonders lange Lebensdauer besitzen.

Die neue Standardachse mit Ölbad-Lamellenbremsen ist eine geschlossene Einheit, wobei bei der Premium-Achse mit Ölbad-Lamellenbremsen eine zusätzliche Ölleitung durch den Kombi-Kühler geführt wird. Die Premium-Ölbad-Lamellenbremsen -Achse eignet sich ideal für den Mehrschichtbetrieb oder Anwendungen mit häufigem Bremseneinsatz.

Hydraulische Servolenkung

Die leichtgängige hydrostatische Servolenkung macht mechanische Verbindungen überflüssig, wodurch Stöße besser abgefangen werden und die Wartung vereinfacht wird. Das Lenkrad hat einen Durchmesser von 30 cm, bietet eine griffige Oberfläche mit Lenkradknauf und benötigt nur 4 Drehungen von Anschlag zu Anschlag. Der zentral montierte Lenkzylinder befindet sich geschützt innerhalb der Lenkachse.

Lenkachse

Die aus Gussstahl hergestellte Lenkachse ist mit Gummidämpfern stoß- und verschleißmindernd am Rahmen montiert. Das CSE-System (Continuous Stability Enhancement) sorgt dank einer geringeren Gelenkbewegung der Lenkachse für eine bessere Seitenstabilität des Staplers und gleichzeitig für uneingeschränkte Fahrt auf unebenen Böden.

Fahrerkabine

Das Chassis wurde nach neuestem Stand der Technik gemäß der Finite-Elemente-Methode entworfen und zeichnet sich durch eine robuste, einheitliche Rahmenstruktur mit niedriger Eintrittsstufe und praktischem Handgriff für einen einfachen Ein- und Ausstieg aus. Das ergonomische Fahrerschutzdach ist balkenförmig und bietet unübertroffene Sicht sowie geringere Lärmbelastung. Die hydraulischen Bedienelemente auf der rechten Seite der Lenksäule gehören zur Serienausstattung. Alle Stapler sind mit neuer Minihebelarmlehne erhältlich, die eine überarbeitete Form bekommen hat und nun neben den Hydraulikfunktionen auch über Schalter für Hupe und Richtungswahl verfügt, so dass alle wichtigen Funktionen des Gabelstaplers immer einfach erreichbar sind. Der voll gefederte Sitz und der isolierte Antriebsstrang ermöglichen zusammen mit 0,6 m/s² die klassenbeste Absorptionsrate für Ganzkörperschwingungen. Das sichert den Fahrerkomfort über die gesamte Schicht und minimiert Ermüdungserscheinungen und Schmerzen. Die Anordnung der Pedale ist serienmäßig wie beim Kfz, mit einem großen Pedal für Kriechgang und Bremsen. Die Neigezylinder befinden sich unter der Bodenplatte und gewährleisten so einen aufgeräumten Innenraum; eine Bodenmatte aus Gummi reduziert Lärm und Vibration. Die Bodenplatte kann ohne Werkzeuge entfernt werden und bietet dadurch einen optimalen Wartungszugang.

Fahrzeugsystemmanager Intellix

Der Fahrzeugsystemmanager ist die

zentrale Steuereinheit des Staplers und sichert die umfangreiche Überwachung und Steuerung der Staplerfunktionen und -systeme. Die CANbus-Technologie vereinfacht die Verkabelung und ermöglicht eine umfassende Datenübertragung zwischen den Staplersystemen. Die ergonomisch angebrachte Armaturenbrettanzeige stellt sicher, dass der Bediener kontinuierlich Feedback erhält, und ermöglicht die Übermittlung von Servicecodes. Die umfangreiche Borddiagnose erleichtert und beschleunigt die Fehlersuche. Die elektrische Anlage verfügt über abgedichtete Anschlüsse und Hall-Effekt-Sensoren zur Steigerung der Zuverlässigkeit.

Hydrauliksystem

Das Hydrauliksystem umfasst eine geräuscharme und leistungsstarke Zahnradpumpe in einem Gehäuse aus Gusseisen. Das System ist durch ein Hauptüberdruckventil im Hubkreislauf und ein Sekundärüberdruckventil für die Neige- und Zusatzfunktionen gegen Überlastungen geschützt. Das Öl wird durch ein 100-Mesh-Ansaugfilter und ein 10-Mikron-Rücklaufilter doppelt gefiltert. Der Hydrauliktank ist im Rahmen integriert. Bei den elektrohydraulischen Bedienelementen kann die Last bei Unterbrechung der Stromversorgung über ein Notsenkventil abgesenkt werden. Bei den Hochdruckhydraulikanschlüssen handelt es sich um ORFS-Anschlüsse.

Hubgerüste

Die Yale Hi-Vis™ Hubgerüste sind als Zweifach-Modelle mit begrenztem Freihub oder Vollfreihub und als Dreifach-Modelle mit Vollfreihub erhältlich. Die Hubgerüste verfügen über ebene Oberflächen mit geometrisch abgestimmten, angewinkelten, abgeschrägten Lastrollenlagern, die vollflächigen Kontakt bieten. Durch den Flanschwinkel der vorderen Hubgerüstschiene, das umgekehrte J-förmige Innenprofil sowie um drei Grad angewinkelte Hubgerüstrollen wird der Verschleiß der Profile und Rollen deutlich verringert. Die Hubgerüstbefestigung im „J-Haken“-Design ermöglicht den problemlosen Ein- und Ausbau des Hubgerüsts. Eine nicht-metallische Phenolharzelenkbuchse mit Gewebeverstärkung kombiniert eine hohe Tragfähigkeit mit herausragender Langlebigkeit.

GCVX Baureihen

Modellen : GLC 40VX, GLC 45VX, GLC 55VX, GLC 55SVX



HYSTER-YALE UK LIMITED unter dem Handelsnamen **Yale Europe Materials Handling** Centennial House, Frimley Business Park, Frimley, Surrey GU16 7SG, Großbritannien.



Telefon: +44 (0) 1276 538500

Fax: +44 (0) 1276 538559

www.yale-forklifts.eu



Veröffentlichungsnr. 220990376 Version 04. Gedruckt in den Niederlanden (0818HG) DE.

Sicherheit: Das Fahrzeug entspricht der gültigen EU-Richtlinie für Flurförderzeuge. Yale, VERACTOR und  sind eingetragene Warenzeichen. „PEOPLE, PRODUCTS, PRODUCTIVITY“, PREMIER, Hi-Vis und CSS sind Warenzeichen in den USA und verschiedenen anderen Ländern. MATERIALS HANDLING CENTRAL und MATERIAL HANDLING CENTRAL sind Dienstleistungsmarken in den USA und verschiedenen anderen Ländern.  ist ein eingetragenes Urheberrecht. © Yale Europe Materials Handling 2018. Alle Rechte vorbehalten. Abgebildeter Stapler mit optionaler Ausstattung. Land der Eintragung: England und Wales. Unternehmen eingetragen unter der Nummer 02636775