

MS15XUX

1500 kg

Platformstapelaar



Productivity

- Geavanceerde AC-regelsysteem
- Regeneratief remsysteem
- Noodomkeerknop
- Noodontkoppeling van de voeding
- Schakelaar voor lage snelheid.

Betrouwbaarheid

- Multifunctioneel display met BDI en storingscode
- Dempingskussen voor geluidsarme werking
- Laag zwaartepunt voor een stabiele werking.

Onderhoudsgemak

- Instelling van de laagspanningsbeveiliging verlengt het gebruik van de batterij
- CAN bus-technologie vermindert de complexiteit van de bedrading en verhoogt de betrouwbaarheid
- Zijdelingse batterijwissel met uitrolsysteem.

Specificatiedata op basis van VDI 2198

Kenmerk	1.1	Fabrikant (afkorting)		Yale	
	1.2	Benaming fabrikanttype		MS15XUX	
	1.3	Aandrijving: elektrisch (batterij of stroomnet), diesel, benzine, LPG		Elektrisch (batterij)	
	1.4	Manier van bediening: met de hand, lopend, staand, zittend, orderversamelaar		Staand	
	1.5	Nominale capaciteit/nominale belasting	Q (kg)	1500	
	1.6	Lastzwaartepunt	c (mm)	600	
	1.8	Zwaartepuntafstand, van het midden van de aandrijfjas tot de vorken	x (mm)	672	
	1.9	Wielbasis	y (mm)	1378	
	Gewicht	2.1	Eigen gewicht (met batterij)	kg	1180 / 1205 / 1210 / 1130 / 1180 / 1300 / 1310
2.2		Asbelasting met last voor/achter	mm	1830 / 1140	
2.3		Asbelasting zonder last voor/achter	mm	1040 / 470	
Banden / chassis	3.1	Banden: polyurethaan, tophane, Vulkollan®, voor/achter		Polyurethaan	
	3.2	Bandenmaat, voor		Φ 250 × 70	
	3.3	Bandenmaat, achter		Φ 80 × 84	
	3.4	Extra wielen (afmetingen)		Φ 150 × 60	
	3.5	Wielen, aantal voor/achter (x = aangedreven)		1X + 2/4	
	3.6	Spoorbreedte voor	b ₁₀ (mm)	580	
	3.7	Spoorbreedte achter	b ₁₁ (mm)	404 / 530	
Afmetingen	4.2	Hoogte hefmast, ingeschoven	h ₁ (mm)	1735 / 1985 / 2135 / 2235 / 2050 / 2210 / 2410	
	4.3	Vrije heffing (optie 2500-3500mm)	h ₂ (mm)	1300 / 1550 / 1700 / 1800 / 1570 / 1740 / 1940	
	4.4	Hefhoogte	h ₃ (mm)	2500 / 3000 / 3300 / 3500 / 4500 / 5000 / 5600	
	4.5	Hoogte, mast uitgeschoven	h ₄ (mm)	2955 / 3455 / 3755 / 3955 / 5030 / 5510 / 6110	
	4.6	Initiële heffing	h ₅ (mm)	1150 / 1450	
	4.19	Lengte totaal (met standaard vorken)	l ₁ (mm)	2020 / 2100	
	4.20	Lengte tot voorzijde vorken	l ₂ (mm)	950	
	4.21	Totale breedte	b ₁ / b ₁ (mm)	850	
	4.22	Vorkafmetingen ISO 2331	s/e/l (mm)	60 / 80 / 1070 (1150)	
	4.25	Breedte tussen vorkenarmen	b ₅ (mm)	570 / 695	
	4.32	Bodemvrijheid, middenpunt van wielbasis	m ₂ (mm)	31	
	4.34.1	Gangpadbreedte voor pallets 1000 x 1200 overdwars	Ast (mm)	2535	
	4.34.2	Gangpadbreedte voor pallets 800 x 1200 lengte	Ast (mm)	2515	
4.35	Draaicirkel	W _a (mm)	1655		
Prestatiegegevens	5.1	Rijsnelheid met/zonder last	km/h	6.5 / 6.7	
	5.2	Hefsnelheid met/zonder last	km/h	0.11 / 0.14	
	5.3	Daalsnelheid met/zonder last	m/s	0.12 / 0.12	
	5.7	Klimvermogen met/zonder last	%	8 / 15	
	5.10	Bedrijfsrem		Elektromagnetisch	
Elektrische motor	6.4	Batterijspanning/nominale capaciteit K5	V/Ah	24 / 240	24 / 300
	6.5	Batterijgewicht	kg	220	260
		Afmetingen batterijvak (lengte / breedte / hoogte)	mm	675 x 254 x 500	675 / 254 / 540
	10.7	Geluidsniveau bij bestuurdersstoel	dB (A)	70	

Lastzwaartepunt

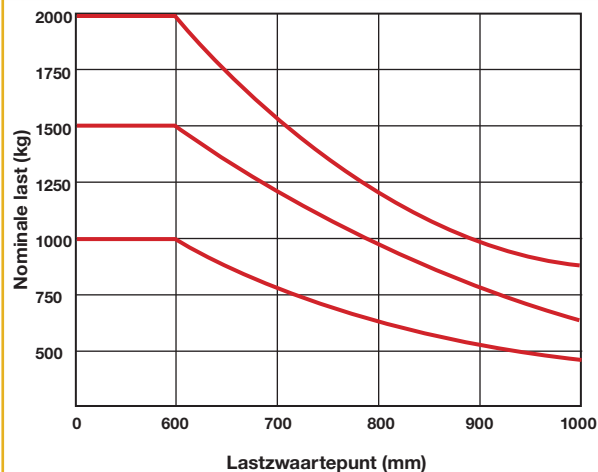

Last capaciteit

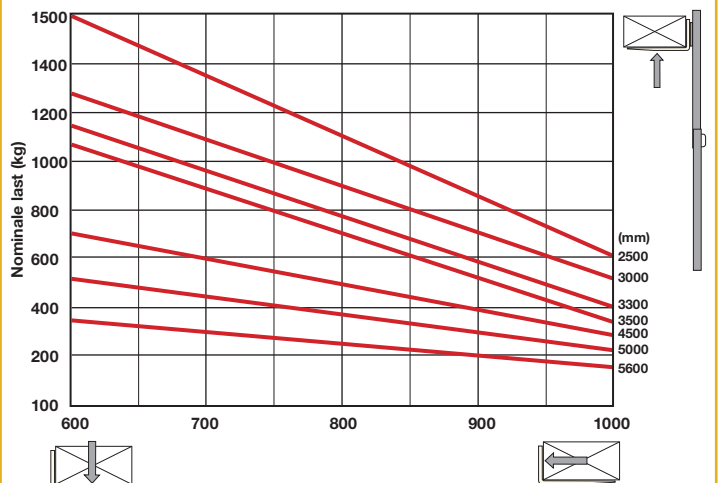

Truckafmetingen

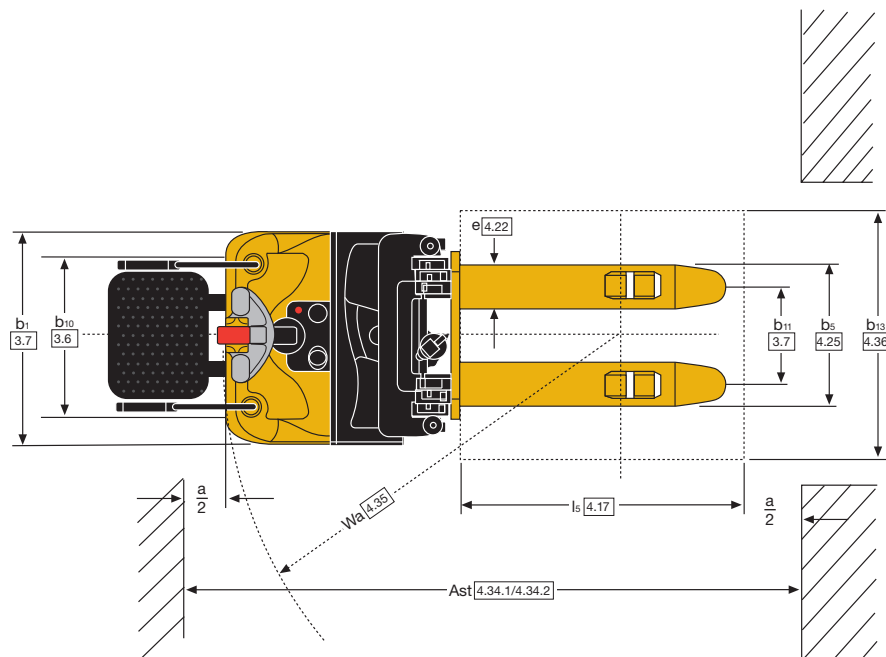
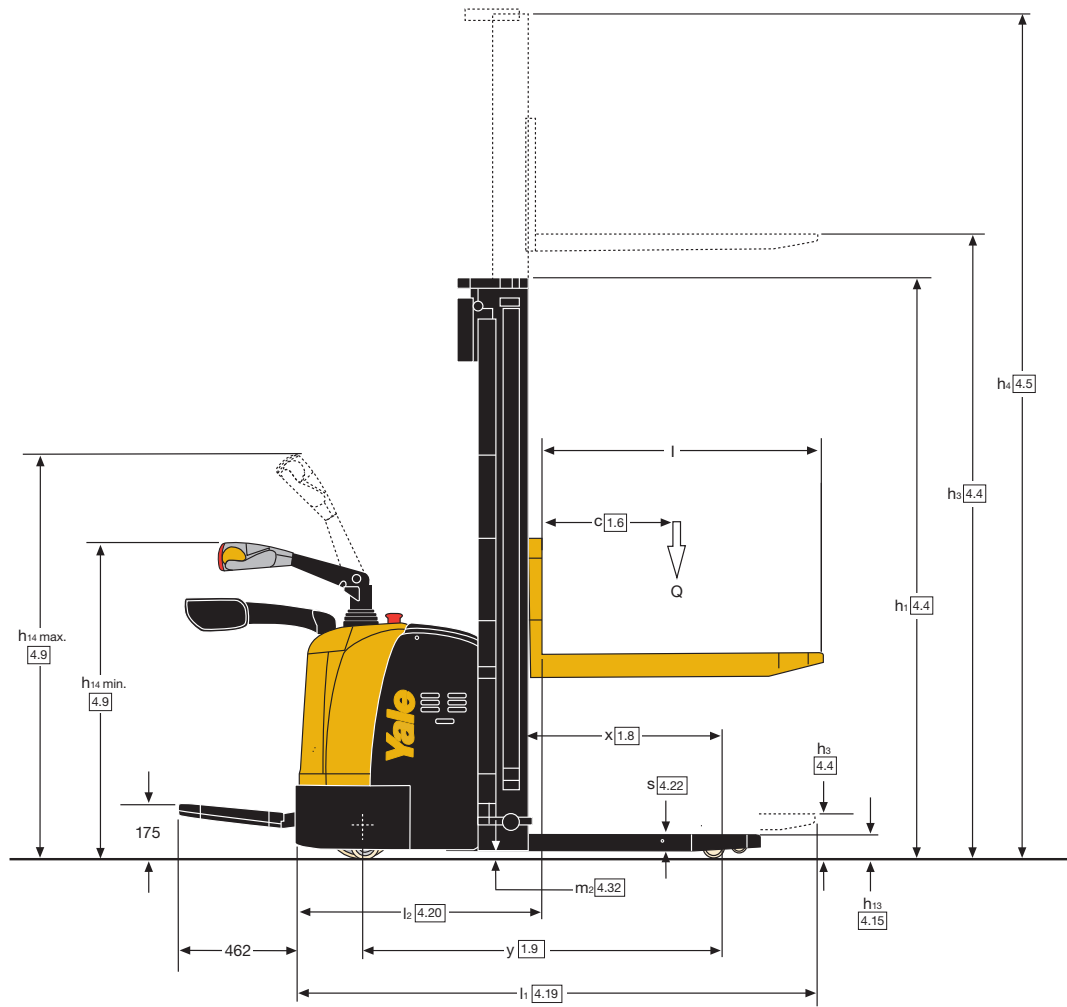

MS15XUX

Yale[®]
People. Products. Productivity.[™]

Yale Europe Materials Handling

Centennial House, Frimley Business Park,
Frimley, Surrey GU16 7SG
Verenigd Koninkrijk

Tel: +44 (0) 1276 538500

Fax: +44 (0) 1276 538559

www.yale.com

Publicatie onderdeelnr. 220990859 Rev.01 Gedrukt in Nederland (0520HG) NL.
HYSTER-YALE UK LIMITED handelend als Yale Europe Materials Handling.
Specificaties kunnen op elk moment, zonder aankondiging, worden gewijzigd.

Yale en VERACITOR en  zijn geregistreerde handelsmerken. "PEOPLE, PRODUCTS, PRODUCTIVITY", PREMIER, Hi-Vis en CSS zijn handelsmerken in de Verenigde Staten en in bepaalde andere rechtsgebieden. MATERIALS HANDLING CENTRAL en MATERIAL HANDLING CENTRAL zijn servicemerken in de Verenigde Staten en in bepaalde andere rechtsgebieden.  Is een geregistreerd auteursrecht. © Yale Europe Materials Handling 2020. Alle rechten voorbehouden. Heftruck weergegeven met optionele apparatuur. Land van registratie: Engeland en Wales. Bedrijfsregistratienummer: 02636775.

