

MP20XUX

2000 kg

Platformpallettruck



Productivity

- Geavanceerde AC-regelsysteem
- Regeneratief remsysteem
- Noodomkeerknop
- Noodontkoppeling van de voeding
- Schakelaar voor lage snelheid
- Mechanische of elektrische besturingsoptie verkrijgbaar.

Betrouwbaarheid

- Geveerde zwenkwielen verbeteren de zijdelingse stabiliteit op oneffen vloeren en verbeteren de prestaties en de levensduur van de heftruck
- Uit één stuk wordt zwaar staal gevormd voor sterke vorken.

Onderhoudsgemak

- Instelling van de laagspanningsbeveiliging verlengt het gebruik van de batterij

- CAN bus-technologie vermindert de complexiteit van de bedrading en verhoogt de betrouwbaarheid.
- Alle draaipunten zijn voorzien van gesmeerde fittingen en een onderhoudsvriendelijke bus, waardoor de slijtage van de onderdelen wordt verminderd en de levensduur verlengd
- Zijdelingse batterijwissel met uitroksysteem.

Specificatiedata op basis van VDI 2198

Kenmerk	1.1	Fabrikant (afkorting)		Yale
	1.2	Benaming fabrikanttype		MP20XUX
	1.3	Aandrijving: elektrisch (batterij of stroomnet), diesel, benzine, LPG		Elektrisch (batterij)
	1.4	Manier van bediening: met de hand, lopend, staand, zittend, orderversamelaar		Staand
	1.5	Nominale capaciteit/nominale belasting	Q (kg)	2000
	1.6	Lastzwaartepunt	c (mm)	600
	1.8	Zwaartepuntafstand, van het midden van de aandrijfjas tot de vorken	x (mm)	815 / 865 / 935
	1.9	Wielbasis	y (mm)	1211 / 1261 / 1331
	Gewicht	2.1	Eigen gewicht (met batterij)	kg
2.2		Asbelasting met last voor/achter	mm	1300 / 1410
2.3		Asbelasting zonder last voor/achter	mm	110 / 600
Banden / chassis	3.1	Banden: polyurethaan, tophane, Vulkollan [®] , voor/achter		Polyurethaan
	3.2	Bandenmaat, voor		Φ 250 × 70
	3.3	Bandenmaat, achter		Φ 82 × 98
	3.4	Extra wielen (afmetingen)		Φ 127 × 57
	3.5	Wielen, aantal voor/achter (x = aangedreven)		1X + 2/2(4)
	3.6	Spoorbreedte voor	b ₁₀ (mm)	490
	3.7	Spoorbreedte achter	b ₁₁ (mm)	340 / 370 / 470 / 505
Afmetingen	4.4	Hefhoogte	h ₃ (mm)	202
	4.9	Hoogte van disselarm in rijpositie min./max.	h ₁₄ (mm)	1150 / 1430
	4.19	Lengte totaal (met standaard vorken)	l ₁ (mm)	1710 / 1760 / 1830
	4.20	Lengte tot voorzijde vorken	l ₂ (mm)	610
	4.21	Totale breedte	b ₁ / b ₁ (mm)	775
	4.22	Vorkafmetingen ISO 2331	s/e/l (mm)	53 / 180 / 1100 (1150 / 1220)
	4.25	Breedte tussen vorkenarmen	b ₅ (mm)	520 / 550 / 650 / 685
	4.32	Bodemvrijheid, middenpunt van wielbasis	m ₂ (mm)	28
	4.34.1	Gangpadbreedte voor pallets 1000 x 1200 overdwars	Ast (mm)	1910 / 1960 / 2030
4.34.2	Gangpadbreedte voor pallets 800 x 1200 lengte	Ast (mm)	2010 / 2010 / 2030	
4.35	Draaicirkel	W _a (mm)	1550 / 1600 / 1670	
Prestatiegegevens	5.1	Rijsnelheid met/zonder last	km/h	7.0 / 7.1
	5.2	Hefsnelheid met/zonder last	km/h	0.039 / 0.056
	5.3	Daalsnelheid met/zonder last	m/s	0.064 / 0.050
	5.6	Klimvermogen met/zonder last	%	8 / 20
	5.10	Bedrijfsrem		Elektromagnetisch
Elektrische motor	6.4	Batterijspanning/nominale capaciteit K5	V/Ah	24 / 210
	6.5	Batterijgewicht	kg	170
		Afmetingen batterijvak (lengte / breedte / hoogte)	mm	750 x 170 x 534
	10.7	Geluidsniveau bij bestuurdersstoel	dB (A)	70

Truckafmetingen

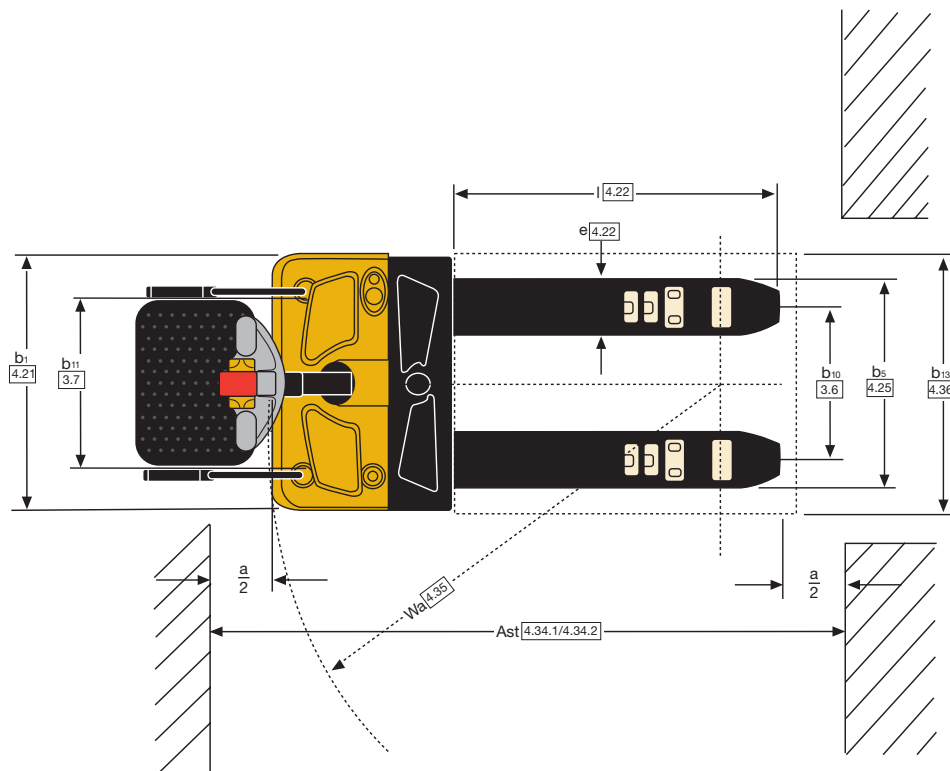
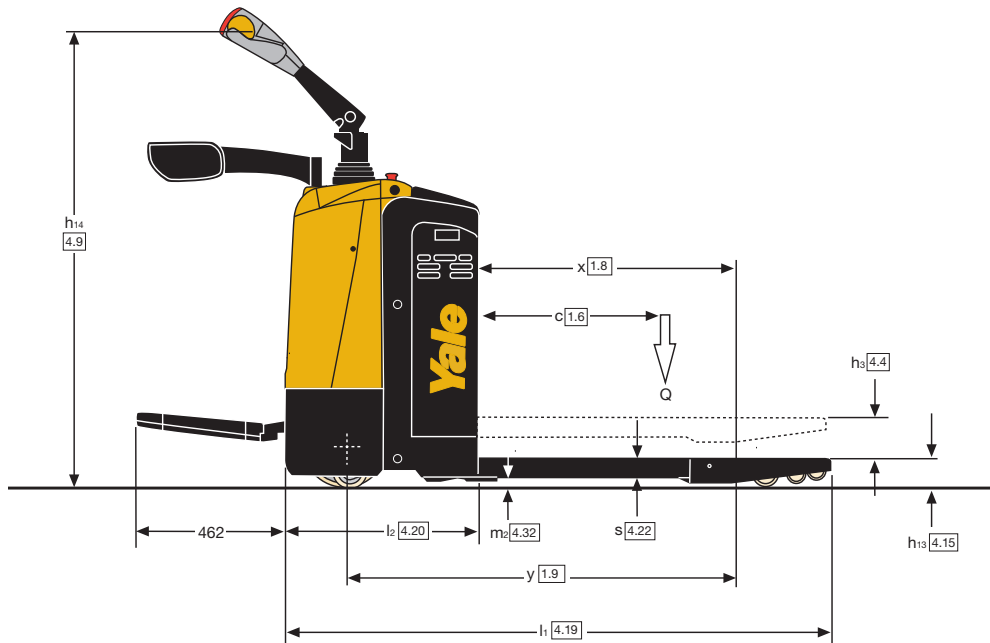

MP20XUX

Yale[®]
People. Products. Productivity.[™]

Yale Europe Materials Handling

Centennial House, Frimley Business Park,
Frimley, Surrey GU16 7SG
Verenigd Koninkrijk

Tel: +44 (0) 1276 538500
Fax: +44 (0) 1276 538559

www.yale.com

Publicatie onderdeelnr. 220990883 Rev.01 Gedrukt in Nederland (0420HG) NL.
HYSTER-YALE UK LIMITED handelend als Yale Europe Materials Handling.
Specificaties kunnen op elk moment, zonder aankondiging, worden gewijzigd.

Yale en VERACITOR en  zijn geregistreerde handelsmerken. "PEOPLE, PRODUCTS, PRODUCTIVITY", PREMIER, Hi-Vis en CSS zijn handelsmerken in de Verenigde Staten en in bepaalde andere rechtsgebieden. MATERIALS HANDLING CENTRAL en MATERIAL HANDLING CENTRAL zijn servicemerken in de Verenigde Staten en in bepaalde andere rechtsgebieden.  Is een geregistreerd auteursrecht. © Yale Europe Materials Handling 2020. Alle rechten voorbehouden. Heftruck weergegeven met optionele apparatuur. Land van registratie: Engeland en Wales. Bedrijfsregistratienummer: 02636775.

