



GP 40-70N

HOJA DE ESPECIFICACIONES

Montacargas con contrapeso, motor de combustión interna y llantas neumáticas

4000 - 7000lbs
1814-3175 kg

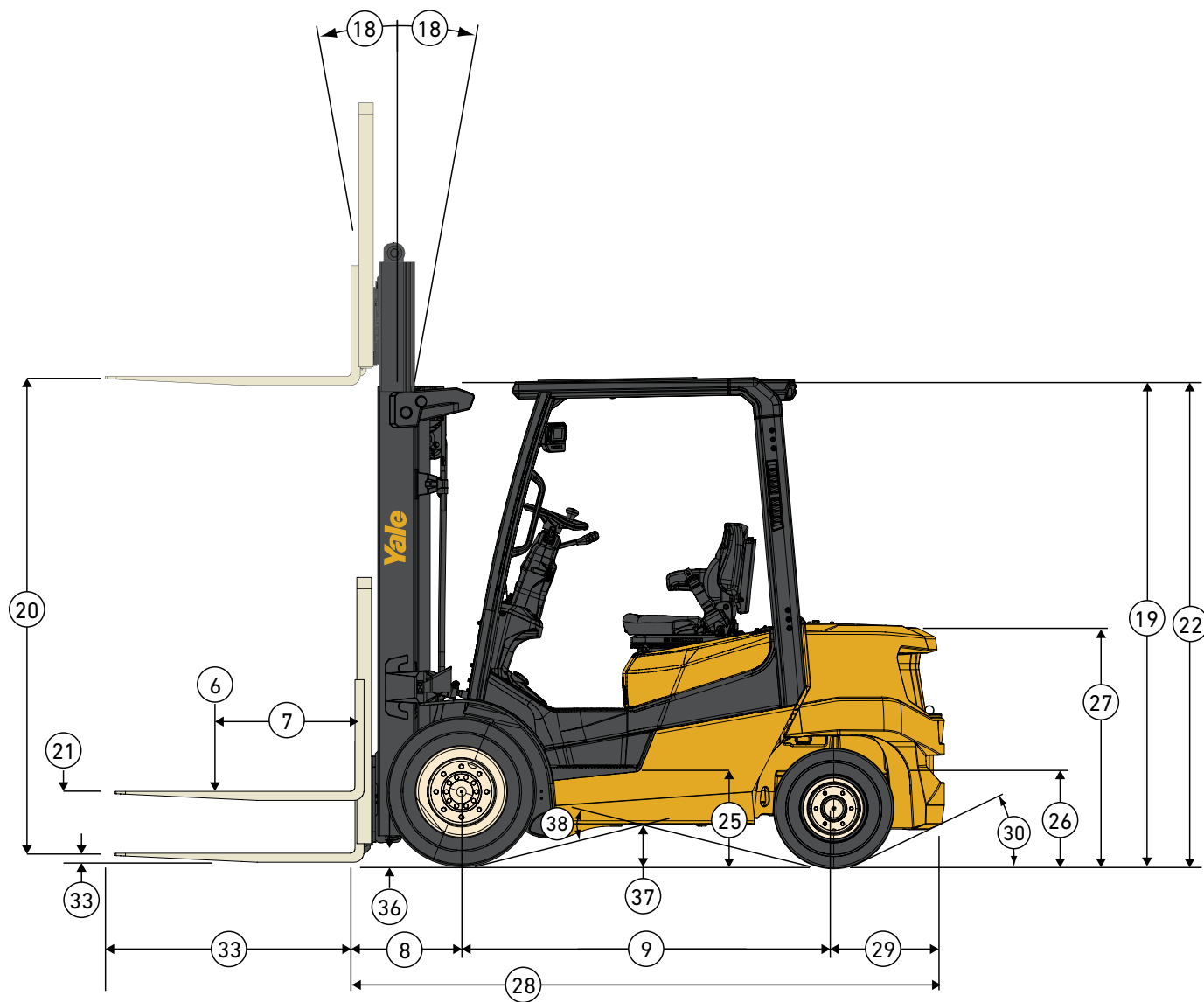

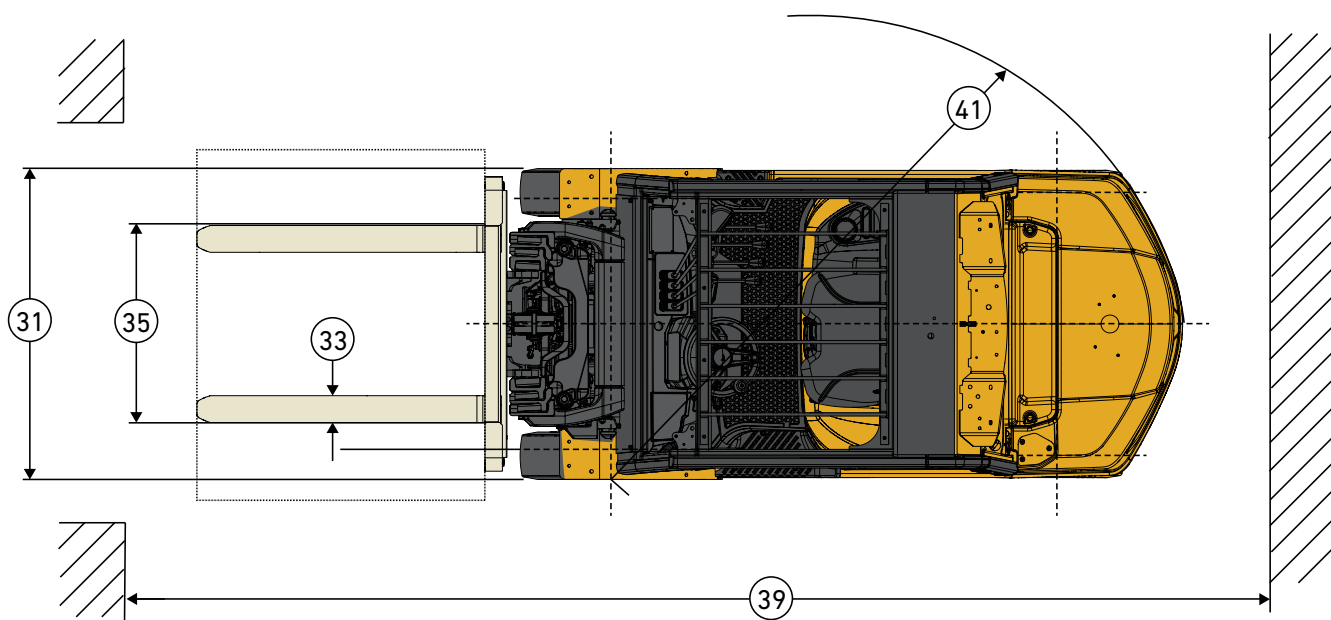

ESPECIFICACIONES DE GP40-70N GLP CON PRIMEMATCH

GENERAL	1	Nombre del fabricante	Yale				
	2	Modelo	GP40N	GP50N	GP60N	GP70N	
	3	Motor	Yanmar 2,2 l				
	4	Tipo de combustible: GLP, diésel, combustible doble	GLP				
	5	Tipo de operador	Sentado				
	6	Capacidad nominal	lb (kg)	4000 (1814)	5000 (2268)	6000 (2722)	7000 (3175)
	7	Distancia desde el centro de carga	pulgadas (mm)	24,0 (610)			
	8	Longitud, centro de rueda de tracción hasta la parte frontal de las horquillas	pulgadas (mm)	18,7 (475)	18,7 (475)	19,3 (490)	20,1 (510)
	9	Distancia entre ejes	pulgadas (mm)	65,0 (1650)		66,9 (1700)	
PESO	10	Peso, montacargas estándar SC	lb (kg)	7670 (3480)	8520 (3865)	9820 (4455)	10 760 (4880)
	11	Peso, montacargas estándar CN	lb (kg)	11 670 (5290)	13 520 (6130)	15 820 (7180)	17 760 (8060)
	12	Carga del eje, delantera/trasera SC	lb (kg)	3590/4080 (1630/1850)	3560/4960 (1615/2250)	3960/5840 (1795/2650)	3970/6770 (1800/3070)
	13	Carga del eje, delantera/trasera CN	lb (kg)	10 620/1470 (4815/665)	12 330/1700 (5593/772)	14 430/2010 (6545/910)	16 270/2200 (7380/1000)
LLANTAS	14	Tipo de llanta: maciza, sólida, neumática	Neumáticas				
	15	Tamaño de la llanta delantera	7,00-12		28 x 9-15		
	16	Tamaño de la llanta trasera	6,00 x 9		6,50 x 10		
	17	Cantidad de ruedas delanteras/traseras (x = de tracción)	2x/2				
DIMENSIONES	18	Ángulos de inclinación del mástil, adelante/atrás	grados	6/6			
	19	Altura, mástil retraído	pulgadas (mm)	85,0 (2160)	85,0 (2160)	87,6 (2225)	90,6 (2300)
	20	Altura de elevación, al tope de la horquilla (TOF)	pulgadas (mm)	129,9 (3300)	129,9 (3300)	129,9 (3300)	129,9 (3300)
	21	Altura de elevación libre, mástil de elevación libre limitada (TOF)	pulgadas (mm)	6,3 (160)	6,3 (160)	6,5 (165)	6,7 (170)
	22	Altura del resguardo superior estándar	pulgadas (mm)	84,6 (2150)		85,6 (2175)	
	23	Altura del resguardo superior retraído	pulgadas (mm)	82,0 (2083)		83,0 (2110)	
	24	Altura de la cabina	pulgadas (mm)	85,6 (2175)		86,6 (2200)	
	25	Altura de estribo	pulgadas (mm)	17,3 (440)		18,2 (462)	
	26	Altura del pasador para remolcado	pulgadas (mm)	16,5 (420)		17,5 (445)	
	27	Altura del contrapeso	pulgadas (mm)	42,3 (1075)		43,2 (1097)	
	28	Longitud hasta la parte frontal de las horquillas	pulgadas (mm)	99,8 (2535)	103,0 (2615)	107,5 (2730)	111,0 (2820)
	29	Voladizo trasero (centro del eje de dirección al contrapeso)	pulgadas (mm)	15,9 (404)	19,3 (490)	21,0 (534)	23,7 (601)
	30	Ángulo de salida	%	36			
	31	Ancho total, banda de rodadura estándar	pulgadas (mm)	47,4 (1205)		48,5 (1232)	
	32	Ancho total, banda de rodadura doble	pulgadas (mm)	62,6 (1590)		68,1 (1730)	
	33	Horquillas, grosor x ancho x longitud	pulgadas (mm)	1,6 X 4,8 X 42 (40 X 122 X 1070)		1,8 X 4,8 X 42 (45 X 122 X 1070)	
	34	Ancho de carro portahorquillas estándar	pulgadas (mm)	40,9 (1040)		43,3 (1100)	
	35	Apertura máxima de las horquillas, dimensiones exteriores	pulgadas (mm)	39,4 (1000)		41,7 (1060)	
	36	Espacio libre al piso, debajo del mástil, CN	pulgadas (mm)	4,5 (115)		5,1 (130)	
	37	Espacio libre al piso, centro de la distancia entre ejes, SC	pulgadas (mm)	7,0 (178)		8,0 (203)	
	38	Ángulo de ruptura	%	45		50	
	39	Ancho de pasillo, apilado en ángulo recto (agregar longitud de carga y espacio libre al piso)	pulgadas (mm)	108,7 (2760)	111,5 (2832)	116,2 (2951)	119,8 (3044)
	40	Pasillos iguales, ángulo de intersección de 90 grados	pulgadas (mm)	79,7 (2052)	81,2 (2062)	83,7 (2127)	85,4 (2170)
	41	Radio de giro exterior (OTR)	pulgadas (mm)	90,0 (2285)	92,8 (2357)	96,9 (2461)	99,8 (2534)
RENDIMIENTO	42	Velocidad de desplazamiento CN/SC	mph (km/h)	11,2/11,8 (18/19)	11,2/11,8 (18/19)	11,8/12,4 (19/20)	11,8/12,4 (19/20)
	43	Velocidad de elevación, elevación libre limitada estándar de 2 etapas CN/SC	pies/min (m/s)	100,4/106,3 (0,51/0,54)	100,4/106,3 (0,51/0,54)	78,7/84,6 (0,40/0,43)	78,7/84,6 (0,40/0,43)
	44	Velocidad de descenso, elevación libre limitada estándar de 2 etapas CN/SC	pies/min (m/s)	84,6/84,6 (0,43/0,43)	88,6/80,7 (0,45/0,41)	88,6/74,8 (0,45/0,38)	88,6/74,8 (0,45/0,38)
	45	Tracción máxima en barra de tiro (con carga/sin carga)	lb (kg)	4160/3370 (1890/1530)	4500/3370 (2040/1530)	4050/3600 (1840/1630)	4500/3370 (2040/1530)
	46	Capacidad de ascenso en pendiente a 1 mph (1,6 kph) CN/SC	%	25/26	24/25	21/25	19/25
TREN MOTRIZ	47	Fabricante y modelo del motor	Yanmar 4TN88G				
	48	Salida de potencia a RPM	hp (kW)	56 (42) a 2530			
	49	Torque a RPM	lb-pie (N-m)	128 (174) a 1690			
	50	Número de cilindros/cilindrada	cc (ci)	4/2189 (134)			
	51	Tipo de batería	No requiere mantenimiento				
	52	Voltios/Amperios para arranque en frío	V/A	12/500			
	53	Tipo de transmisión, estándar	Mecánica Powershift				
	54	Velocidades estándar, avance - reversa	1-1				
	55	Dispositivo auxiliar de alivio de la presión hidráulica para accesorios	psi (MPa)	2540 (17,5)			
	56	Flujo de aceite para accesorios	gal/min (l/min)	16,9 (64)			
	57	Capacidad del depósito hidráulico (vaciado y llenado)	gal (l)	13,7 (52)			
58	Capacidad del tanque de combustible (únicamente en unidades que funcionan a gasolina y diésel)	gal (l)	11,1 (42)				

NOTA: A menos que se indique de otro modo, las especificaciones anteriores corresponden a un montacargas estándar sin equipamiento opcional.

* CN = carga nominal | SC = sin carga

ESPECIFICACIONES DE GP40-70N DIÉSEL CON PRIMEMATCH

		Yale					
		GP40N	GP50N	GP60N	GP70N		
GENERAL	1	Nombre del fabricante	Yale				
	2	Modelo	GP40N	GP50N	GP60N	GP70N	
	3	Motor	Yanmar 2,1 l				
	4	Tipo de combustible: GLP, diésel, combustible doble	Diésel				
	5	Tipo de operador	Sentado				
	6	Capacidad nominal	lb (kg)	4000 (1814)	5000 (2268)	6000 (2722)	7000 (3175)
	7	Distancia desde el centro de carga	pulgadas (mm)	24,0 (610)			
	8	Longitud, centro de rueda de tracción hasta la parte frontal de las horquillas	pulgadas (mm)	18,7 (475)	18,7 (475)	19,3 (490)	20,1 (510)
	9	Distancia entre ejes	pulgadas (mm)	65,0 (1650)		66,9 (1700)	
PESO	10	Peso, montacargas estándar SC	lb (kg)	7670 (3480)	8520 (3865)	9820 (4455)	10 760 (4880)
	11	Peso, montacargas estándar CN	lb (kg)	11 670 (5290)	13 520 (6130)	15 820 (7180)	17 760 (8060)
	12	Carga del eje, delantera/trasera SC	lb (kg)	3590/4080 (1630/1850)	3560/4960 (1615/2250)	3960/5840 (1795/2650)	3970/6770 (1800/3070)
	13	Carga del eje, delantera/trasera CN	lb (kg)	10 620/1470 (4815/665)	12 330/1700 (5593/772)	14 430/2010 (6545/910)	16 270/2200 (7380/1000)
LLANTAS	14	Tipo de llanta: maciza, sólida, neumática	Neumáticas				
	15	Tamaño de la llanta delantera	7,00-12		28 x 9-15		
	16	Tamaño de la llanta trasera	6,00 x 9		6,50 x 10		
	17	Cantidad de ruedas delanteras/traseras (x = de tracción)	2x/2				
DIMENSIONES	18	Ángulos de inclinación del mástil, adelante/atrás	grados	6/6			
	19	Altura, mástil retraído	pulgadas (mm)	85,0 (2160)	85,0 (2160)	87,6 (2225)	90,6 (2300)
	20	Altura de elevación, al tope de la horquilla (TOF)	pulgadas (mm)	129,9 (3300)	129,9 (3300)	129,9 (3300)	129,9 (3300)
	21	Altura de elevación libre, mástil de elevación libre limitada (TOF)	pulgadas (mm)	3,5 (90)		3,9 (100)	
	22	Altura del resguardo superior estándar	pulgadas (mm)	84,6 (2150)		85,6 (2175)	
	23	Altura del resguardo superior retraído	pulgadas (mm)	82,0 (2083)		83,0 (2110)	
	24	Altura de la cabina	pulgadas (mm)	85,6 (2175)		86,6 (2200)	
	25	Altura de estribo	pulgadas (mm)	17,3 (440)		18,2 (462)	
	26	Altura del pasador para remolcado	pulgadas (mm)	16,5 (420)		17,5 (445)	
	27	Altura del contrapeso	pulgadas (mm)	42,3 (1075)		43,2 (1097)	
	28	Longitud hasta la parte frontal de las horquillas	pulgadas (mm)	99,8 (2535)	103,0 (2615)	107,5 (2730)	111,0 (2820)
	29	Voladizo trasero (centro del eje de dirección al contrapeso)	pulgadas (mm)	15,9 (404)	19,3 (490)	21,0 (534)	23,7 (601)
	30	Ángulo de salida	%	36			
	31	Ancho total, banda de rodadura estándar	pulgadas (mm)	47,4 (1205)		48,5 (1232)	
	32	Ancho total, banda de rodadura doble	pulgadas (mm)	62,6 (1590)		68,1 (1730)	
	33	Horquillas, grosor x ancho x longitud	pulgadas (mm)	1,6 X 4,8 X 42 (40 X 122 X 1070)		1,8 X 4,8 X 42 (45 X 122 X 1070)	
	34	Ancho de carro portahorquillas estándar	pulgadas (mm)	40,9 (1040)		43,3 (1100)	
	35	Apertura máxima de las horquillas, dimensiones exteriores	pulgadas (mm)	39,4 (1000)		41,7 (1060)	
	36	Espacio libre al piso, debajo del mástil, CN	pulgadas (mm)	4,5 (115)		5,1 (130)	
	37	Espacio libre al piso, centro de la distancia entre ejes, SC	pulgadas (mm)	7,0 (178)		8,0 (203)	
	38	Ángulo de ruptura	%	45		50	
39	Ancho de pasillo, apilado en ángulo recto (agregar longitud de carga y espacio libre al piso)	pulgadas (mm)	108,7 (2760)	111,5 (2832)	116,2 (2951)	119,8 (3044)	
40	Pasillos iguales, ángulo de intersección de 90 grados	pulgadas (mm)	79,7 (2052)	81,2 (2062)	83,7 (2127)	85,4 (2170)	
41	Radio de giro exterior (OTR)	pulgadas (mm)	90,0 (2285)	92,8 (2357)	96,9 (2461)	99,8 (2534)	
RENDIMIENTO	42	Velocidad de desplazamiento CN/SC	mph (km/h)	11,2/11,8 (18/19)	11,2/11,8 (18/19)	11,8/12,4 (19/20)	11,8/12,4 (19/20)
	43	Velocidad de elevación, elevación libre limitada estándar de 2 etapas CN/SC	pies/min (m/s)	100,4/106,3 (0,51/0,54)	100,4/106,3 (0,51/0,54)	78,7/84,6 (0,40/0,43)	78,7/84,6 (0,40/0,43)
	44	Velocidad de descenso, elevación libre limitada estándar de 2 etapas CN/SC	pies/min (m/s)	84,6/84,6 (0,43/0,43)	88,6/80,7 (0,45/0,41)	88,6/74,8 (0,45/0,38)	88,6/74,8 (0,45/0,38)
	45	Tracción máxima en barra de tiro (con carga/sin carga)	lb (kg)	4160/3370 (1890/1530)	4500/3370 (2040/1530)	4050/3600 (1840/1630)	4500/3370 (2040/1530)
	46	Capacidad de ascenso en pendiente a 1 mph (1,6 kph) CN/SC	%	22/26	22/26	23/26	20/25
TREN MOTRIZ	47	Fabricante y modelo del motor	Yanmar 4TN86DHT				
	48	Salida de potencia a RPM	hp (kW)	59 (44) a 2530			
	49	Torque a RPM	lb-pie (N-m)	149 (202) a 1600			
	50	Número de cilindros/cilindrada	cc (ci)	4/2091 (128)			
	51	Tipo de batería	No requiere mantenimiento				
	52	Voltios/Amperios para arranque en frío	V/A	12/580			
	53	Tipo de transmisión, estándar	Mecánica Powershift				
	54	Velocidades estándar, avance - reversa	1-1				
	55	Dispositivo auxiliar de alivio de la presión hidráulica para accesorios	psi (MPa)	2540 (17,5)			
	56	Flujo de aceite para accesorios	gal/min (l/min)	16,9 (64)			
57	Capacidad del depósito hidráulico (vaciado y llenado)	gal (l)	11,1 (42)				
58	Capacidad del tanque de combustible (únicamente en unidades que funcionan a gasolina y diésel)	gal (l)	11,1 (42)				

NOTA: A menos que se indique de otro modo, las especificaciones anteriores corresponden a un montacargas estándar sin equipamiento opcional.

* CN = carga nominal | SC = sin carga

ESPECIFICACIONES DE GP40-70N DIESEL (NO REGULADO) CON PRIMEMATCH

GENERAL	1	Nombre del fabricante	Yale				
	2	Modelo	GP40N	GP50N	GP60N	GP70N	
	3	Motor	Yanmar 3.0L		Yanmar 3.3L		
	4	Tipo de combustible: GLP, diésel, combustible doble	Diésel				
PESO	5	Tipo de operador	Sentado				
	6	Capacidad nominal	lb (kg)	4000 (1814)	5000 (2268)	6000 (2722)	7000 (3175)
	7	Distancia desde el centro de carga	pulgadas (mm)	24,0 (610)			
	8	Longitud, centro de rueda de tracción hasta la parte frontal de las horquillas	pulgadas (mm)	18,7 (475)	18,7 (475)	19,3 (490)	20,1 (510)
	9	Distancia entre ejes	pulgadas (mm)	65,0 (1650)		66,9 (1700)	
	10	Peso, montacargas estándar SC	lb (kg)	7670 (3480)	8520 (3865)	9820 (4455)	10 760 (4880)
	11	Peso, montacargas estándar CN	lb (kg)	11 670 (5290)	13 520 (6130)	15 820 (7180)	17 760 (8060)
	12	Carga del eje, delantera/trasera SC	lb (kg)	3590/4080 (1630/1850)	3560/4960 (1615/2250)	3960/5840 (1795/2650)	3970/6770 (1800/3070)
	13	Carga del eje, delantera/trasera CN	lb (kg)	10 620/1470 (4815/665)	12 330/1700 (5593/772)	14 430/2010 (6545/910)	16 270/2200 (7380/1000)
LLANTAS	14	Tipo de llanta: maciza, sólida, neumática	Neumáticas				
	15	Tamaño de la llanta delantera	7,00-12		28 x 9-15		
	16	Tamaño de la llanta trasera	6,00 x 9		6,50 x 10		
	17	Cantidad de ruedas delanteras/traseras (x = de tracción)	2x/2				
DIMENSIONES	18	Ángulos de inclinación del mástil, adelante/atrás	grados	6/6			
	19	Altura, mástil retraído	pulgadas (mm)	85,0 (2160)	85,0 (2160)	87,6 (2225)	90,6 (2300)
	20	Altura de elevación, al tope de la horquilla (TOF)	pulgadas (mm)	129,9 (3300)	129,9 (3300)	129,9 (3300)	129,9 (3300)
	21	Altura de elevación libre, mástil de elevación libre limitada (TOF)	pulgadas (mm)	3,5 (90)		3,9 (100)	
	22	Altura del resguardo superior estándar	pulgadas (mm)	84,6 (2150)		85,6 (2175)	
	23	Altura del resguardo superior retraído	pulgadas (mm)	82,0 (2083)		83,0 (2110)	
	24	Altura de la cabina	pulgadas (mm)	85,6 (2175)		86,6 (2200)	
	25	Altura de estribo	pulgadas (mm)	17,3 (440)		18,2 (462)	
	26	Altura del pasador para remolcado	pulgadas (mm)	16,5 (420)		17,5 (445)	
	27	Altura del contrapeso	pulgadas (mm)	42,3 (1075)		43,2 (1097)	
	28	Longitud hasta la parte frontal de las horquillas	pulgadas (mm)	99,8 (2535)	103,0 (2615)	107,5 (2730)	111,0 (2820)
	29	Voladizo trasero (centro del eje de dirección al contrapeso)	pulgadas (mm)	15,9 (404)	19,3 (490)	21,0 (534)	23,7 (601)
	30	Ángulo de salida	%	36			
	31	Ancho total, banda de rodadura estándar	pulgadas (mm)	47,4 (1205)		48,5 (1232)	
	32	Ancho total, banda de rodadura doble	pulgadas (mm)	62,6 (1590)		68,1 (1730)	
	33	Horquillas, grosor x ancho x longitud	pulgadas (mm)	1,6 X 4,8 X 42 (40 X 122 X 1070)		1,8 X 4,8 X 42 (45 X 122 X 1070)	
	34	Ancho de carro portahorquillas estándar	pulgadas (mm)	40,9 (1040)		43,3 (1100)	
	35	Apertura máxima de las horquillas, dimensiones exteriores	pulgadas (mm)	39,4 (1000)		41,7 (1060)	
	36	Espacio libre al piso, debajo del mástil, CN	pulgadas (mm)	4,5 (115)		5,1 (130)	
	37	Espacio libre al piso, centro de la distancia entre ejes, SC	pulgadas (mm)	7,0 (178)		8,0 (203)	
	38	Ángulo de ruptura	%	45		50	
39	Ancho de pasillo, apilado en ángulo recto (agregar longitud de carga y espacio libre al piso)	pulgadas (mm)	108,7 (2760)	111,5 (2832)	116,2 (2951)	119,8 (3044)	
40	Pasillos iguales, ángulo de intersección de 90 grados	pulgadas (mm)	79,7 (2052)	81,2 (2062)	83,7 (2127)	85,4 (2170)	
41	Radio de giro exterior (OTR)	pulgadas (mm)	90,0 (2285)	92,8 (2357)	96,9 (2461)	99,8 (2534)	
RENDIMIENTO	42	Velocidad de desplazamiento CN/SC	mph (km/h)	11.2/11.2 (18/18)	11.2/11.2 (18/18)	11.2/11.8 (18/19)	11.2/11.8 (18/19)
	43	Velocidad de elevación, elevación libre limitada estándar de 2 etapas CN/SC	pies/min (m/s)	100,4/106,3 (0,51/0,54)	100,4/106,3 (0,51/0,54)	78,7/84,6 (0,40/0,43)	78,7/84,6 (0,40/0,43)
	44	Velocidad de descenso, elevación libre limitada estándar de 2 etapas CN/SC	pies/min (m/s)	84,6/80,7 (0,43/0,41)	88,6/80,7 (0,45/0,41)	88,6/74,8 (0,45/0,38)	88,6/74,8 (0,45/0,38)
	45	Tracción máxima en barra de tiro (con carga/sin carga)	lb (kg)	4160/3370 (1890/1530)	4500/3370 (2040/1530)	4050/3600 (1840/1630)	4500/3370 (2040/1530)
	46	Capacidad de ascenso en pendiente a 1 mph (1,6 kph) CN/SC	%	22/26	22/26	23/26	20/25
TREN MOTRIZ	47	Fabricante y modelo del motor	Yanmar 4TNE94L		Yanmar 4TNE98		
	48	Salida de potencia a RPM	hp (kW)	47 (35) @ 2400		59 (44) @ 2300	
	49	Torque a RPM	lb-pie (N-m)	120 (162) @ 1500		148 (200) @ 1700	
	50	Número de cilindros/cilindrada	cc (ci)	4/3053 (186)		4/3319 (203)	
	51	Tipo de batería	No requiere mantenimiento				
	52	Voltios/Amperios para arranque en frío	V/A	12/580			
	53	Tipo de transmisión, estándar	Mecánica Powershift				
	54	Velocidades estándar, avance - reversa	1-1				
	55	Dispositivo auxiliar de alivio de la presión hidráulica para accesorios	psi (MPa)	2540 (17,5)			
	56	Flujo de aceite para accesorios	gal/min (l/min)	16,9 (64)			
	57	Capacidad del depósito hidráulico (vaciado y llenado)	gal (l)	11,1 (42)			
	58	Capacidad del tanque de combustible (únicamente en unidades que funcionan a gasolina y diésel)	gal (l)	11,1 (42)			

NOTA: A menos que se indique de otro modo, las especificaciones anteriores corresponden a un montacargas estándar sin equipamiento opcional.

* CN = carga nominal | SC = sin carga

ESPECIFICACIONES DE GP40-70N GLP CON COREMATCH/INTELMATCH/DURAMATCH

GENERAL	1	Nombre del fabricante	Yale				
	2	Modelo	GP40N	GP50N	GP60N	GP70N	
	3	Motor	Yanmar 2,2 l				
4	Tipo de combustible: GLP, diésel, combustible doble	GLP					
5	Tipo de operador	Sentado					
6	Capacidad nominal	lb (kg)	4000 (1814)	5000 (2268)	6000 (2722)	7000 (3175)	
7	Distancia desde el centro de carga	pulgadas (mm)	24,0 (610)				
8	Longitud, centro de rueda de tracción hasta la parte frontal de las horquillas	pulgadas (mm)	18,5 (470)		19,5 (495)		
9	Distancia entre ejes	pulgadas (mm)	65,0 (1650)		66,9 (1700)		
PESO	10	Peso, montacargas estándar SC	lb (kg)	7600 (3450)	8430 (3820)	9890 (4490)	10 680 (4840)
	11	Peso, montacargas estándar CN	lb (kg)	11 600 (5260)	13 430 (6090)	15 890 (7210)	17 680 (8020)
	12	Carga del eje, delantera/trasera SC	lb (kg)	3638/3953 (1650/1793)	3468/4954 (1573/2247)	3929/5960 (1782/2703)	3708/6964 (1682/3159)
13	Carga del eje, delantera/trasera CN	lb (kg)	10 255/1336 (4652/606)	11 739/1683 (5325/763)	13 808/2082 (6263/944)	15 233/2440 (6910/1107)	
LLANTAS	14	Tipo de llanta: maciza, sólida, neumática	Neumáticas				
	15	Tamaño de la llanta delantera	7,00-12		28 x 9-15		
	16	Tamaño de la llanta trasera	6,00 x 9		6,50 x 10		
17	Cantidad de ruedas delanteras/traseras (x = de tracción)	2x/2					
DIMENSIONES	18	Ángulos de inclinación del mástil, adelante/atrás	grados	6/6			
	19	Altura, mástil retraído	pulgadas (mm)	85,4 (2170)		86,4 (2195)	
	20	Altura de elevación, al tope de la horquilla (TOF)	pulgadas (mm)	128 (3260)		120 (3068)	
	21	Altura de elevación libre, mástil de elevación libre limitada (TOF)	pulgadas (mm)	3,5 (90)		3,9 (100)	
	22	Altura del resguardo superior estándar ¹	pulgadas (mm)	85,0 (2160)		85,9 (2182)	
	23	Altura del resguardo superior retraído ¹	pulgadas (mm)	82,4 (2093)		83,3 (2115)	
	24	Altura de la cabina ¹	pulgadas (mm)	87,3 (2217)		88,1 (2239)	
	25	Altura de estribo ¹	pulgadas (mm)	17,3 (440)		18,2 (462)	
	26	Altura del pasador para remolcado ¹	pulgadas (mm)	17,3 (440)		18,2 (462)	
	27	Altura del contrapeso ¹	pulgadas (mm)	42,3 (1075)		43,2 (1097)	
	28	Longitud hasta la parte frontal de las horquillas	pulgadas (mm)	99,8 (2534)	102,8 (2610)	108,1 (2746)	110,7 (2813)
	29	Voladizo trasero (centro del eje de dirección al contrapeso)	pulgadas (mm)	15,9 (404)	19,3 (490)	21,0 (534)	23,7 (601)
	30	Ángulo de salida	%	36			
	31	Ancho total, banda de rodadura estándar	pulgadas (mm)	45,7 (1160)		46,7 (1186)	
	32	Ancho total, banda de rodadura amplia	pulgadas (mm)	50,4 (1280)		53,3 (1353)	
	33	Horquillas, grosor x ancho x longitud	pulgadas (mm)	1,6 X 3,9 X 42 (40 X 100 X 1067)		2,0 X 4,9 X 42 (50 X 125 X 1067)	
	34	Ancho de carro portahorquillas estándar	pulgadas (mm)	42 (1067)			
	35	Apertura máxima de las horquillas, dimensiones exteriores	pulgadas (mm)	39,2 (996)			
	36	Espacio libre al piso, debajo del mástil, CN	pulgadas (mm)	5,1 (130)		6,0 (152)	
	37	Espacio libre al piso, desde el centro entre ejes SC	pulgadas (mm)	6,3 (160)		7,2 (182)	
	38	Ángulo de ruptura	%	47		53	
39	Ancho de pasillo, apilado en ángulo recto (agregar longitud de carga y espacio libre al piso)	pulgadas (mm)	104,8 (2661)	107,6 (2733)	113,0 (2869)	115,9 (2944)	
40	Pasillos iguales, ángulo de intersección de 90 grados	pulgadas (mm)	78,8 (2002)	80,4 (2042)	83,1 (2110)	84,6 (2149)	
41	Radio de giro exterior (OTR)	pulgadas (mm)	86,3 (2191)	89,1 (2263)	93,5 (2374)	96,4 (2449)	
RENDIMIENTO	42	Velocidad de desplazamiento CN/SC	mph (km/h)	11,5/11,6 (18,5/18,7)	11,4/11,6 (18,4/18,7)	11,5/11,6 (18,5/18,7)	11,4/11,6 (18,4/18,7)
	43	Velocidad de elevación, elevación libre limitada estándar de 2 etapas CN/SC	pies/min (m/s)	122/128 (0,62/0,65)	120/128 (0,61/0,65)	104/114 (0,53/0,58)	102/114 (0,52/0,58)
	44	Velocidad de elevación, opcional, elevación libre completa de 2 etapas CN/SC	pies/min (m/s)	108/114 (0,55/0,58)	106/114 (0,54/0,58)	100/108 (0,51/0,55)	65/108 (0,33/0,55)
	45	Velocidad de elevación, opcional, elevación libre completa de 3 etapas CN/SC	pies/min (m/s)	114/122 (0,58/0,62)	112/122 (0,57/0,62)	100/108 (0,51/0,55)	98/108 (0,50/0,55)
	46	Velocidad de descenso, elevación libre limitada estándar de 2 etapas CN/SC	pies/min (m/s)	114/96 (0,58/0,49)		114/104 (0,58/0,53)	
TREN MOTRIZ	47	Velocidad de descenso, opcional, elevación libre completa de 2 etapas CN/SC	pies/min (m/s)	106/79 (0,54/0,40)		112/85 (0,57/0,43)	
	48	Velocidad de descenso, elevación libre completa opcional de 3 etapas CN/SC	pies/min (m/s)	112/89 (0,57/0,45)		108/93 (0,55/0,47)	
	49	Tiro de barra de tracción a 1 mph (1,6 kph) CN/SC	lb (kg)	3890/2388 (1764/1083)	3854/2287 (1748/1037)	3769/2488 (1710/1129)	3738/2227 (1696/1010)
	50	Tracción máxima en barra de tiro (con carga/sin carga)	lb (kg)	4636/2388 (2103/1083)	4600/2287 (2087/1037)	4501/2488 (2042/1129)	4470/2227 (2028/1010)
	51	Capacidad de ascenso en pendiente a 1 mph (1,6 kph) CN/SC	%	34/30	29/26	24/24	21/20
	52	Fabricante y modelo del motor	Yanmar 4TN88G				
	53	Salida de potencia a RPM	hp (kW)	56 (42) a 2530			
	54	Torque a RPM	lb-pie (N-m)	128 (174) a 1690			
	55	Número de cilindros/cilindrada	cc (ci)	4/2189 (134)			
56	Tipo de batería	No requiere mantenimiento					
57	Voltios/Amperios para arranque en frío	V/A	12/530				
58	Tipo de transmisión, estándar	Electrónica Powershift / Duramatch					
59	Velocidades estándar, avance - reversa	1 - 1					
60	Dispositivo auxiliar de alivio de la presión hidráulica para accesorios	psi (MPa)	2610 (18,0)				
61	Flujo de aceite para accesorios	gal/min (l/min)	16 (60)				
62	Capacidad del depósito hidráulico (vaciado y llenado)	gal (l)	12,3 (46,4)				
63	Capacidad del tanque de combustible (únicamente en unidades que funcionan a gasolina y diésel)	gal (l)	10,5 (39,9)				

¹ Modelos GP40-70N: la altura aumenta 0,9 pulgadas (22 mm) cuando está equipado con llantas de tracción de 28 x 9.

NOTA: A menos que se indique de otro modo, las especificaciones anteriores corresponden a un montacargas estándar sin equipamiento opcional.

* CN = carga nominal, SC = sin carga

ESPECIFICACIONES DE GP40-70N DIÉSEL CON COREMATCH/INTELMATCH/DURAMATCH

GENERAL	1	Nombre del fabricante	Yale				
	2	Modelo	GP40N	GP50N	GP60N	GP70N	
	3	Motor	Yanmar 2,1 l				
	4	Tipo de combustible: GLP, diésel, combustible doble	Diésel				
	5	Tipo de operador	Sentado				
	6	Capacidad nominal	lb (kg)	4000 (1814)	5000 (2268)	6000 (2722)	7000 (3175)
	7	Distancia desde el centro de carga	pulgadas (mm)	24,0 (610)			
	8	Longitud, centro de rueda de tracción hasta la parte frontal de las horquillas	pulgadas (mm)	18,5 (470)		19,5 (495)	
	9	Distancia entre ejes	pulgadas (mm)	65,0 (1650)		66,9 (1700)	
PESO	10	Peso, montacargas estándar SC	lb (kg)	7600 (3450)	8430 (3820)	9890 (4490)	10 680 (4840)
	11	Peso, montacargas estándar CN	lb (kg)	11 600 (5260)	13 430 (6090)	15 890 (7210)	17 680 (8020)
	12	Carga del eje, delantera/trasera SC	lb (kg)	3638/3953 (1650/1793)	3468/4954 (1573/2247)	3929/5960 (1782/2703)	3708/6964 (1682/3159)
	13	Carga del eje, delantera/trasera CN	lb (kg)	10 255/1336 (4652/606)	11 739/1683 (5325/763)	13 808/2082 (6263/944)	15 233/2440 (6910/1107)
LLANTAS	14	Tipo de llanta: maciza, sólida, neumática	Neumáticas				
	15	Tamaño de la llanta delantera	7,00-12		28 x 9-15		
	16	Tamaño de la llanta trasera	6,00 x 9		6,50 x 10		
	17	Cantidad de ruedas delanteras/traseras (x = de tracción)	2x/2				
DIMENSIONES	18	Ángulos de inclinación del mástil, adelante/atrás	grados	6/6			
	19	Altura, mástil retraído	pulgadas (mm)	85,4 (2170)		86,4 (2195)	
	20	Altura de elevación, al tope de la horquilla (TOF)	pulgadas (mm)	128 (3260)		120 (3068)	
	21	Altura de elevación libre, mástil de elevación libre limitada (TOF)	pulgadas (mm)	3,5 (90)		3,9 (100)	
	22	Altura del resguardo superior estándar ¹	pulgadas (mm)	85,0 (2160)		85,9 (2182)	
	23	Altura del resguardo superior retraído ¹	pulgadas (mm)	82,4 (2093)		83,3 (2115)	
	24	Altura de la cabina ¹	pulgadas (mm)	87,3 (2217)		88,1 (2239)	
	25	Altura de estribo ¹	pulgadas (mm)	17,3 (440)		18,2 (462)	
	26	Altura del pasador para remolcado ¹	pulgadas (mm)	17,3 (440)		18,2 (462)	
	27	Altura del contrapeso ¹	pulgadas (mm)	42,3 (1075)		43,2 (1097)	
	28	Longitud hasta la parte frontal de las horquillas	pulgadas (mm)	99,8 (2534)	102,8 (2610)	108,1 (2746)	110,7 (2813)
	29	Voladizo trasero (centro del eje de dirección al contrapeso)	pulgadas (mm)	15,9 (404)	19,3 (490)	21,0 (534)	23,7 (601)
	30	Ángulo de salida	%	36			
	31	Ancho total, banda de rodadura estándar	pulgadas (mm)	45,7 (1160)		46,7 (1186)	
	32	Ancho total, banda de rodadura amplia	pulgadas (mm)	50,4 (1280)		53,3 (1353)	
	33	Horquillas, grosor x ancho x longitud	pulgadas (mm)	1,6 X 3,9 X 42 (40 X 100 X 1067)		2,0 X 4,9 X 42 (50 X 125 X 1067)	
	34	Ancho de carro portahorquillas estándar	pulgadas (mm)	42 (1067)			
	35	Apertura máxima de las horquillas, dimensiones exteriores	pulgadas (mm)	39,2 (996)			
	36	Espacio libre al piso, debajo del mástil, CN	pulgadas (mm)	5,1 (130)		6,0 (152)	
	37	Espacio libre al piso, desde el centro entre ejes SC	pulgadas (mm)	6,3 (160)		7,2 (182)	
	38	Ángulo de ruptura	%	47		53	
39	Ancho de pasillo, apilado en ángulo recto (agregar longitud de carga y espacio libre al piso)	pulgadas (mm)	104,8 (2661)	107,6 (2733)	113,0 (2869)	115,9 (2944)	
40	Pasillos iguales, ángulo de intersección de 90 grados	pulgadas (mm)	78,8 (2002)	80,4 (2042)	83,1 (2110)	84,6 (2149)	
41	Radio de giro exterior (OTR)	pulgadas (mm)	86,3 (2191)	89,1 (2263)	93,5 (2374)	96,4 (2449)	
RENDIMIENTO	42	Velocidad de desplazamiento CN/SC	mph (km/h)	11,5/11,6 (18,5/18,7)	11,4/11,6 (18,4/18,7)	11,5/11,6 (18,5/18,7)	11,4/11,6 (18,4/18,7)
	43	Velocidad de elevación, elevación libre limitada estándar de 2 etapas CN/SC	pies/min (m/s)	122/128 (0,62/0,65)	120/128 (0,61/0,65)	104/114 (0,53/0,58)	104/114 (0,53/0,58)
	44	Velocidad de elevación, opcional, elevación libre completa de 2 etapas CN/SC	pies/min (m/s)	108/114 (0,55/0,58)	108/114 (0,55/0,58)	102/108 (0,52/0,55)	94/108 (0,48/0,55)
	45	Velocidad de elevación, opcional, elevación libre completa de 3 etapas CN/SC	pies/min (m/s)	116/122 (0,59/0,62)	114/122 (0,58/0,62)	100/108 (0,51/0,55)	100/108 (0,51/0,55)
	46	Velocidad de descenso, elevación libre limitada estándar de 2 etapas CN/SC	pies/min (m/s)	114/96 (0,58/0,49)		114/104 (0,58/0,53)	
TREN MOTRIZ	47	Velocidad de descenso, opcional, elevación libre completa de 2 etapas CN/SC	pies/min (m/s)	106/79 (0,54/0,40)		112/85 (0,57/0,43)	
	48	Velocidad de descenso, elevación libre completa opcional de 3 etapas CN/SC	pies/min (m/s)	112/89 (0,57/0,45)		108/93 (0,55/0,47)	
	49	Tiro de barra de tracción a 1 mph (1,6 kph) CN/SC	lb (kg)	4434/2388 (2011/1083)	4398/2287 (1995/1037)	4307/2488 (1954/1129)	4276/2227 (1940/1010)
	50	Tracción máxima en barra de tiro (con carga/sin carga)	lb (kg)	5186/2388 (2352/1083)	5150/2287 (2336/1037)	5045/2488 (2288/1129)	5014/2227 (2274/1010)
	51	Capacidad de ascenso en pendiente a 1 mph (1,6 kph) CN/SC	%	40/30	34/26	27/24	25/20
	52	Fabricante y modelo del motor	Yanmar 4TN86DHT				
	53	Salida de potencia a RPM	hp (kW)	59 (44) a 2530			
	54	Torque a RPM	lb-pie (N-m)	149 (202) a 1600			
	55	Número de cilindros/cilindrada	cc (ci)	4/2091 (128)			
56	Tipo de batería	No requiere mantenimiento					
57	Voltios/Amperios para arranque en frío	V/A	12/550				
58	Tipo de transmisión, estándar	Electrónica Powershift / Duramatch					
59	Velocidades estándar, avance - reversa	1 - 1					
60	Dispositivo auxiliar de alivio de la presión hidráulica para accesorios	psi (MPa)	2610 (18,0)				
61	Flujo de aceite para accesorios	gal/min (l/min)	16 (60)				
62	Capacidad del depósito hidráulico (vaciado y llenado)	gal (l)	9,0 (34,2)				
63	Capacidad del tanque de combustible (únicamente en unidades que funcionan a gasolina y diésel)	gal (l)	10,5 (39,9)				

¹ Modelos GP40-70N: la altura aumenta 0,9 pulgadas (22 mm) cuando está equipado con llantas de tracción de 28 x 9.

NOTA: A menos que se indique de otro modo, las especificaciones anteriores corresponden a un montacargas estándar sin equipamiento opcional.

* CN = carga nominal, SC = sin carga

ESPECIFICACIONES DE GP40-70N DIÉSEL (NO REGULADO) CON COREMATCH/INTELMATCH/DURAMATCH

GENERAL	1		Yale					
	2	Modelo	GP40N	GP50N	GP60N	GP70N		
GENERAL	3	Motor	Yanmar 3.0L		Yanmar 3.3L			
	4	Tipo de combustible: GLP, diésel, combustible doble	Diésel					
	5	Tipo de operador	Sentado					
	6	Capacidad nominal	lb (kg)	4000 (1814)	5000 (2268)	6000 (2722)	7000 (3175)	
	7	Distancia desde el centro de carga	pulgadas (mm)	24,0 (610)				
	8	Longitud, centro de rueda de tracción hasta la parte frontal de las horquillas	pulgadas (mm)	18,5 (470)		19,5 (495)		
	9	Distancia entre ejes	pulgadas (mm)	65,0 (1650)		66,9 (1700)		
	PESO	10	Peso, montacargas estándar SC	lb (kg)	7600 (3450)	8430 (3820)	9890 (4490)	10 680 (4840)
		11	Peso, montacargas estándar CN	lb (kg)	11 600 (5260)	13 430 (6090)	15 890 (7210)	17 680 (8020)
12		Carga del eje, delantera/trasera SC	lb (kg)	3638/3953 (1650/1793)	3468/4954 (1573/2247)	3929/5960 (1782/2703)	3708/6964 (1682/3159)	
13		Carga del eje, delantera/trasera CN	lb (kg)	10 255/1336 (4652/606)	11 739/1683 (5325/763)	13 808/2082 (6263/944)	15 233/2440 (6910/1107)	
LLANTAS	14	Tipo de llanta: maciza, sólida, neumática	Neumáticas					
	15	Tamaño de la llanta delantera	7,00-12		28 x 9-15			
	16	Tamaño de la llanta trasera	6,00 x 9		6,50 x 10			
	17	Cantidad de ruedas delanteras/traseras (x = de tracción)	2x/2					
	18	Ángulos de inclinación del mástil, adelante/atrás	grados	6/6				
DIMENSIONES	19	Altura, mástil retraído	pulgadas (mm)	85,4 (2170)		86,4 (2195)		
	20	Altura de elevación, al tope de la horquilla (TOF)	pulgadas (mm)	128 (3260)		120 (3068)		
	21	Altura de elevación libre, mástil de elevación libre limitada (TOF)	pulgadas (mm)	3,5 (90)		3,9 (100)		
	22	Altura del resguardo superior estándar ¹	pulgadas (mm)	85,0 (2160)		85,9 (2182)		
	23	Altura del resguardo superior retraído ¹	pulgadas (mm)	82,4 (2093)		83,3 (2115)		
	24	Altura de la cabina ¹	pulgadas (mm)	87,3 (2217)		88,1 (2239)		
	25	Altura de estribo ¹	pulgadas (mm)	17,3 (440)		18,2 (462)		
	26	Altura del pasador para remolcado ¹	pulgadas (mm)	17,3 (440)		18,2 (462)		
	27	Altura del contrapeso ¹	pulgadas (mm)	42,3 (1075)		43,2 (1097)		
	28	Longitud hasta la parte frontal de las horquillas	pulgadas (mm)	99,8 (2534)	102,8 (2610)	108,1 (2746)	110,7 (2813)	
	29	Voladizo trasero (centro del eje de dirección al contrapeso)	pulgadas (mm)	15,9 (404)	19,3 (490)	21,0 (534)	23,7 (601)	
	30	Ángulo de salida	%	36				
	31	Ancho total, banda de rodadura estándar	pulgadas (mm)	45,7 (1160)		46,7 (1186)		
	32	Ancho total, banda de rodadura amplia	pulgadas (mm)	50,4 (1280)		53,3 (1353)		
	33	Horquillas, grosor x ancho x longitud	pulgadas (mm)	1,6 X 3,9 X 42 (40 X 100 X 1067)		2,0 X 4,9 X 42 (50 X 125 X 1067)		
	34	Ancho de carro portahorquillas estándar	pulgadas (mm)	42 (1067)				
	35	Apertura máxima de las horquillas, dimensiones exteriores	pulgadas (mm)	39,2 (996)				
	36	Espacio libre al piso, debajo del mástil, CN	pulgadas (mm)	5,1 (130)		6,0 (152)		
	37	Espacio libre al piso, desde el centro entre ejes SC	pulgadas (mm)	6,3 (160)		7,2 (182)		
	38	Ángulo de ruptura	%	47		53		
	39	Ancho de pasillo, apilado en ángulo recto (agregar longitud de carga y espacio libre al piso)	pulgadas (mm)	104,8 (2661)	107,6 (2733)	113,0 (2869)	115,9 (2944)	
	40	Pasillos iguales, ángulo de intersección de 90 grados	pulgadas (mm)	78,8 (2002)	80,4 (2042)	83,1 (2110)	84,6 (2149)	
	41	Radio de giro exterior (OTR)	pulgadas (mm)	86,3 (2191)	89,1 (2263)	93,5 (2374)	96,4 (2449)	
RENDIMIENTO	42	Velocidad de desplazamiento CN/SC	mph (km/h)	10,9/11,1 (17,5/17,8)	11,4/11,6 (18,4/18,7)	11,5/11,6 (18,5/18,7)	11,4/11,6 (18,4/18,7)	
	43	Velocidad de elevación, elevación libre limitada estándar de 2 etapas CN/SC	pies/min (m/s)	122/128 (0,62/0,65)	120/128 (0,61/0,65)	104/114 (0,53/0,58)	104/114 (0,53/0,58)	
	44	Velocidad de elevación, opcional, elevación libre completa de 2 etapas CN/SC	pies/min (m/s)	108/114 (0,55/0,58)	108/114 (0,55/0,58)	102/108 (0,52/0,55)	94/108 (0,48/0,55)	
	45	Velocidad de elevación, opcional, elevación libre completa de 3 etapas CN/SC	pies/min (m/s)	116/122 (0,59/0,62)	114/122 (0,58/0,62)	100/108 (0,51/0,55)	100/108 (0,51/0,55)	
	46	Velocidad de descenso, elevación libre limitada estándar de 2 etapas CN/SC	pies/min (m/s)	114/96 (0,58/0,49)		114/104 (0,58/0,53)		
TREN MOTRIZ	47	Velocidad de descenso, opcional, elevación libre completa de 2 etapas CN/SC	pies/min (m/s)	106/79 (0,54/0,40)		112/85 (0,57/0,43)		
	48	Velocidad de descenso, elevación libre completa opcional de 3 etapas CN/SC	pies/min (m/s)	112/89 (0,57/0,45)		108/93 (0,55/0,47)		
	49	Tiro de barra de tracción a 1 mph (1,6 kph) CN/SC	lb (kg)	4434/2388 (2011/1083)	4398/2287 (1995/1037)	4307/2488 (1954/1129)	4276/2227 (1940/1010)	
	50	Tracción máxima en barra de tiro (con carga/sin carga)	lb (kg)	5186/2388 (2352/1083)	5150/2287 (2336/1037)	5045/2488 (2288/1129)	5014/2227 (2274/1010)	
	51	Capacidad de ascenso en pendiente a 1 mph (1,6 kph) CN/SC	%	40/30	34/26	27/24	25/20	
	52	Fabricante y modelo del motor		Yanmar 4TNE94L		Yanmar 4TNE98		
	53	Salida de potencia a RPM	hp (kW)	47 (35) @ 2400		59 (44) @ 2300		
	54	Torque a RPM	lb-pie (N-m)	120 (162) @ 1500		148 (200) @ 1700		
	55	Número de cilindros/cilindrada	cc (ci)	4/3053 (186)				
56	Tipo de batería		No requiere mantenimiento					
57	Voltios/Amperios para arranque en frío	V/A	12/550					
58	Tipo de transmisión, estándar		Electrónica Powershift / Duramatch					
59	Velocidades estándar, avance - reversa		1 - 1					
60	Dispositivo auxiliar de alivio de la presión hidráulica para accesorios	psi (MPa)	2610 (18,0)					
61	Flujo de aceite para accesorios	gal/min (l/min)	16 (60)					
62	Capacidad del depósito hidráulico (vaciado y llenado)	gal (l)	9,0 (34,2)					
63	Capacidad del tanque de combustible (únicamente en unidades que funcionan a gasolina y diésel)	gal (l)	10,5 (39,9)					

¹ Modelos GP40-70N: la altura aumenta 0,9 pulgadas (22 mm) cuando está equipado con llantas de tracción de 28 x 9.

NOTA: A menos que se indique de otro modo, las especificaciones anteriores corresponden a un montacargas estándar sin equipamiento opcional.

* CN = carga nominal, SC = sin carga

ESPECIFICACIONES DEL MÁSTIL GP40N CON PRIMEMATCH

TIPO	Altura de elevación máxima (al tope de la horquilla) pulgadas (mm)	Altura total retraída ² pulgadas (mm)	Altura total extendida		Altura de elevación libre (al tope de la horquilla)		Inclinación del mástil Hacia adelante/ atrás grados	Capacidad ¹	
			Sin LBR	Con LBR de 48 pulgadas (1220 mm)	Sin LBR	Con LBR de 48 pulgadas (1220 mm)		Banda de rodadura estándar	Banda de rodadura doble
			pulgadas (mm)	pulgadas (mm)	pulgadas (mm)	pulgadas (mm)		lb (kg)	
2LFL	129,9 (3300)	85,0 (2160)	152,6 (3875)	168,9 (4290)	6,3 (160)	6,3 (160)	6/6	3960 (1800)	3960 (1800)
2FFL	129,9 (3300)	85,0 (2160)	153,1 (3890)	168,9 (4290)	61,8 (1570)	46,1 (1170)	6/6	3960 (1800)	3960 (1800)
3FFL	171,3 (4350)	79,1 (2010)	191,7 (4870)	210,2 (5340)	54,7 (1390)	40,2 (1020)	6/6	3830 (1740)	3830 (1740)
	177,2 (4500)	81,1 (2060)	197,5 (5017)	216,1 (5490)	56,7 (1440)	42,1 (1070)	6/6	3770 (1710)	3770 (1710)
	189,0 (4800)	85,0 (2160)	209,4 (5320)	228,0 (5790)	60,6 (1540)	46,1 (1170)	6/6	3640 (1650)	3640 (1650)
	196,9 (5000)	89,0 (2260)	217,2 (5517)	235,8 (5990)	64,6 (1640)	50,0 (1270)	6/6	3530 (1600)	3530 (1600)
	216,5 (5500)	95,5 (2425)	236,9 (6017)	255,5 (6490)	70,9 (1800)	56,3 (1430)	6/6	3200 (1450)	3200 (1450)

ESPECIFICACIONES DEL MÁSTIL GP50N CON PRIMEMATCH

TIPO	Altura de elevación máxima (al tope de la horquilla) pulgadas (mm)	Altura total retraída ² pulgadas (mm)	Altura total extendida		Altura de elevación libre (al tope de la horquilla)		Inclinación del mástil Hacia adelante/ atrás grados	Capacidad ¹	
			Sin LBR	Con LBR de 48 pulgadas (1220 mm)	Sin LBR	Con LBR de 48 pulgadas (1220 mm)		Banda de rodadura estándar	Banda de rodadura doble
			pulgadas (mm)	pulgadas (mm)	pulgadas (mm)	pulgadas (mm)		lb (kg)	
2LFL	129,9 (3300)	85,0 (2160)	152,6 (3875)	168,9 (4290)	6,3 (160)	6,3 (160)	6/6	5000 (2270)	5000 (2270)
2FFL	129,9 (3300)	85,0 (2160)	153,1 (3890)	168,9 (4290)	61,8 (1570)	46,1 (1170)	6/6	5000 (2270)	5000 (2270)
3FFL	171,3 (4350)	79,1 (2010)	191,7 (4870)	210,2 (5340)	54,7 (1390)	40,2 (1020)	6/6	4720 (2140)	4720 (2140)
	177,2 (4500)	81,1 (2060)	197,5 (5017)	216,1 (5490)	56,7 (1440)	42,1 (1070)	6/6	4650 (2110)	4650 (2110)
	189,0 (4800)	85,0 (2160)	209,4 (5320)	228,0 (5790)	60,6 (1540)	46,1 (1170)	6/6	4500 (2040)	4500 (2040)
	196,9 (5000)	89,0 (2260)	217,2 (5517)	235,8 (5990)	64,6 (1640)	50,0 (1270)	6/6	4390 (1990)	4390 (1990)
	216,5 (5500)	95,5 (2425)	236,9 (6017)	255,5 (6490)	70,9 (1800)	56,3 (1430)	6/6	3900 (1770)	4120 (1870)

ESPECIFICACIONES DEL MÁSTIL GP60N CON PRIMEMATCH

TIPO	Altura de elevación máxima (al tope de la horquilla) pulgadas (mm)	Altura total retraída ² pulgadas (mm)	Altura total extendida		Altura de elevación libre (al tope de la horquilla)		Inclinación del mástil Hacia adelante/ atrás grados	Capacidad ¹	
			Sin LBR	Con LBR de 48 pulgadas (1220 mm)	Sin LBR	Con LBR de 48 pulgadas (1220 mm)		Banda de rodadura estándar	Banda de rodadura doble
			pulgadas (mm)	pulgadas (mm)	pulgadas (mm)	pulgadas (mm)		lb (kg)	
2LFL	118,1 (3000)	81,7 (2075)	143,3 (3640)	161,4 (4100)	6,5 (165)	6,5 (165)	6/6	6000 (2720)	6000 (2720)
	129,9 (3300)	87,6 (2225)	155,1 (3940)	173,2 (4400)	6,5 (165)	6,5 (165)	6/6	6000 (2720)	6000 (2720)
2FFL	118,1 (3000)	81,7 (2075)	143,7 (3650)	161,4 (4100)	56,1 (1425)	38,4 (975)	6/6	6000 (2720)	6000 (2720)
	129,9 (3300)	87,6 (2225)	155,5 (3950)	173,2 (4400)	62,0 (1575)	44,3 (1125)	6/6	6000 (2720)	6000 (2720)
	137,8 (3500)	91,5 (2325)	163,4 (4150)	181,1 (4600)	65,9 (1675)	48,2 (1225)	6/6	6000 (2720)	6000 (2720)
3FFL	171,3 (4350)	81,7 (2075)	194,9 (4950)	214,6 (5450)	58,1 (1475)	38,4 (975)	6/6	5640 (2560)	5640 (2560)
	177,2 (4500)	83,7 (2125)	200,8 (5100)	220,5 (5600)	60,0 (1525)	40,4 (1025)	6/6	5580 (2530)	5580 (2530)
	189,0 (4800)	87,6 (2225)	212,6 (5400)	232,3 (5900)	64,0 (1625)	44,3 (1125)	6/6	5420 (2460)	5420 (2460)
	196,9 (5000)	91,5 (2325)	220,5 (5600)	240,2 (6100)	67,9 (1725)	48,2 (1225)	6/6	5310 (2410)	5310 (2410)
	216,5 (5500)	98,0 (2490)	240,2 (6100)	259,8 (6600)	74,0 (1880)	54,3 (1380)	6/6	4830 (2190)	5030 (2280)
	236,2 (6000)	105,3 (2675)	259,8 (6600)	279,5 (7100)	81,7 (2075)	62,0 (1575)	6/6	3660 (1660)	4720 (2140)

¹ Capacidad aproximada mostrada con centro de carga de 24 pulgadas (610 mm) y llantas macizas conformadas a presión La capacidad real del montacargas depende de las opciones equipadas. Comuníquese con su distribuidor para obtener más información

² La altura total retraída aumenta 0,9 pulgadas (22 mm) cuando está equipado con llantas de tracción de 28 x 9.

ESPECIFICACIONES DEL MÁSTIL GP70N CON COREMATCH/INTELMATCH/DURAMATCH

TIPO	Altura de elevación máxima (al tope de la horquilla)	Altura total retraída ²	Altura total extendida		Altura de elevación libre (al tope de la horquilla)		Inclinación del mástil	Capacidad ¹		
			Sin LBR	Con LBR de 48 pulgadas (1220 mm)	Sin LBR	Con LBR de 48 pulgadas (1220 mm)		Hacia adelante/atrás	Banda de rodadura estándar	Banda de rodadura doble
			pulgadas (mm)	pulgadas (mm)	pulgadas (mm)	pulgadas (mm)				
2LFL	118,1 (3000)	84,6 (2150)	145,7 (3700)	161,4 (4100)	6,7 (170)	6,7 (170)	6/6	7000 (3175)	7000 (3175)	
	129,9 (3300)	90,6 (2300)	157,5 (4000)	173,2 (4400)	6,7 (170)	6,7 (170)	6/6	7000 (3175)	7000 (3175)	
2FFL	118,1 (3000)	84,6 (2150)	144,9 (3680)	161,4 (4100)	57,9 (1470)	41,3 (1050)	6/6	7000 (3175)	7000 (3175)	
	129,9 (3300)	90,6 (2300)	156,7 (3980)	173,2 (4400)	63,8 (1620)	47,2 (1200)	6/6	7000 (3175)	7000 (3175)	
	137,8 (3500)	94,5 (2400)	164,6 (4180)	181,1 (4600)	67,7 (1720)	51,2 (1300)	6/6	7000 (3175)	7000 (3175)	
3FFL	171,3 (4350)	84,6 (2150)	196,5 (4990)	214,6 (5450)	59,4 (1510)	41,3 (1050)	6/6	6590 (2990)	6590 (2990)	
	177,2 (4500)	86,6 (2200)	202,4 (5140)	220,5 (5600)	61,4 (1560)	43,3 (1100)	6/6	6530 (2960)	6530 (2960)	
	189,0 (4800)	90,6 (2300)	214,2 (5440)	232,3 (5900)	65,4 (1660)	47,2 (1200)	6/6	6350 (2880)	6350 (2880)	
	196,9 (5000)	94,5 (2400)	222,0 (5640)	240,2 (6100)	69,3 (1760)	51,2 (1300)	6/6	6240 (2830)	6240 (2830)	
	216,5 (5500)	101,0 (2565)	241,7 (6140)	259,8 (6600)	75,4 (1915)	57,3 (1455)	6/6	5050 (2290)	5950 (2700)	
	236,2 (6000)	108,3 (2750)	261,4 (6640)	279,5 (7100)	83,1 (2110)	65,0 (1650)	6/6	4080 (1850)	5620 (2550)	

ESPECIFICACIONES DEL MÁSTIL GP40N CON COREMATCH/INTELMATCH/DURAMATCH

TIPO	Altura de elevación máxima (al tope de la horquilla)	Altura total retraída ²	Altura total extendida		Altura de elevación libre (al tope de la horquilla)		Inclinación del mástil	Capacidad ¹			
			Sin LBR	Con LBR de 48 pulgadas (1220 mm)	Sin LBR	Con LBR de 48 pulgadas (1220 mm)		Hacia adelante/atrás	Banda de rodadura estándar	Rodadura ancha	Banda de rodadura doble
			pulgadas (mm)	pulgadas (mm)	pulgadas (mm)	pulgadas (mm)					
2LFL	128,3 (3260)	85,4 (2170)	152,4 (3870)	176,4 (4480)	3,5 (90)	3,5 (90)	6/6	4000 (1814)	4000 (1814)	4000 (1814)	
2FFL	131,5 (3340)	85,4 (2170)	155,5 (3950)	179,5 (4560)	61,4 (1560)	37,4 (950)	6/6	3950 (1792)	3950 (1792)	3950 (1792)	
3FFL	173,2 (4400)	79,5 (2020)	196,9 (5000)	221,3 (5620)	55,9 (1420)	31,5 (800)	6/6	4000 (1814)	4000 (1814)	4000 (1814)	
	183,1 (4650)	81,5 (2070)	206,7 (5250)	231,1 (5870)	57,9 (1470)	33,5 (850)	6/6	3900 (1769)	3900 (1769)	3900 (1769)	
	189,0 (4800)	81,5 (2070)	212,6 (5400)	237,0 (6020)	59,8 (1520)	33,5 (850)	6/6	3850 (1746)	3850 (1746)	3850 (1746)	
	194,9 (4950)	85,4 (2170)	218,5 (5550)	242,9 (6170)	61,8 (1570)	37,4 (950)	6/6	3750 (1701)	3750 (1701)	3750 (1701)	
	200,8 (5100)	89,4 (2270)	224,4 (5700)	248,8 (6320)	65,7 (1670)	41,3 (1050)	6/6	3700 (1678)	3700 (1678)	3700 (1678)	
	218,5 (5550)	95,3 (2420)	242,1 (6150)	266,5 (6770)	70,1 (1780)	47,2 (1200)	6/6	3500 (1588)	3500 (1588)	3500 (1588)	
4FFL	218 (5540)	80 (2020)	218 (5540)	266 (6760)	60 (1540)	29 (750)	6/4	3750 (1700)	3750 (1700)	3750 (1700)	
	240 (6100)	86 (2170)	239 (6058)	287 (7278)	66 (1690)	37 (950)	6/4	3650 (1655)	3650 (1655)	3650 (1655)	

ESPECIFICACIONES DEL MÁSTIL GP50N CON COREMATCH/INTELMATCH/DURAMATCH

TIPO	Altura de elevación máxima (al tope de la horquilla)	Altura total retraída ²	Altura total extendida		Altura de elevación libre (al tope de la horquilla)		Inclinación del mástil	Capacidad ¹			
			Sin LBR	Con LBR de 48 pulgadas (1220 mm)	Sin LBR	Con LBR de 48 pulgadas (1220 mm)		Hacia adelante/atrás	Banda de rodadura estándar	Rodadura ancha	Banda de rodadura doble
			pulgadas (mm)	pulgadas (mm)	pulgadas (mm)	pulgadas (mm)					
2LFL	128,3 (3260)	85,4 (2170)	152,4 (3870)	176,4 (4480)	3,5 (90)	3,5 (90)	6/6	5000 (2268)	5000 (2268)	5000 (2268)	
2FFL	131,5 (3340)	85,4 (2170)	155,5 (3950)	179,5 (4560)	61,4 (1560)	37,4 (950)	6/6	4950 (2245)	4950 (2245)	4950 (2245)	
3FFL	173,2 (4400)	79,5 (2020)	196,9 (5000)	221,3 (5620)	55,9 (1420)	31,5 (800)	6/6	5000 (2268)	5000 (2268)	5000 (2268)	
	183,1 (4650)	81,5 (2070)	206,7 (5250)	231,1 (5870)	57,9 (1470)	33,5 (850)	6/6	4850 (2200)	4850 (2200)	4850 (2200)	
	189,0 (4800)	81,5 (2070)	212,6 (5400)	237,0 (6020)	59,8 (1520)	33,5 (850)	6/6	4800 (2177)	4800 (2177)	4800 (2177)	
	194,9 (4950)	85,4 (2170)	218,5 (5550)	242,9 (6170)	61,8 (1570)	37,4 (950)	6/6	4750 (2155)	4750 (2155)	4750 (2155)	
	200,8 (5100)	89,4 (2270)	224,4 (5700)	248,8 (6320)	65,7 (1670)	41,3 (1050)	6/6	4650 (2109)	4650 (2109)	4650 (2109)	
	218,5 (5550)	95,3 (2420)	242,1 (6150)	266,5 (6770)	70,1 (1780)	47,2 (1200)	6/6	4450 (2018)	4450 (2018)	4450 (2018)	
4FFL	218 (5540)	80 (2020)	218 (5540)	266 (6760)	60 (1540)	29 (750)	6/4	4800 (2175)	4800 (2175)	4800 (2175)	
	240 (6100)	86 (2170)	239 (6058)	287 (7278)	66 (1690)	37 (950)	6/4	4350 (1970)	4350 (1970)	4350 (1970)	

¹ Capacidad aproximada mostrada con centro de carga de 24 pulgadas (610 mm) y llantas macizas conformadas a presión La capacidad real del montacargas depende de las opciones equipadas. Comuníquese con su distribuidor para obtener más información

² La altura total retraída aumenta 0,9 pulgadas (22 mm) cuando está equipado con llantas de tracción de 28 x 9.

ESPECIFICACIONES DEL MÁSTIL GP60N CON COREMATCH/INTELMATCH/DURAMATCH

TIPO	Altura de elevación máxima (al tope de la horquilla)	Altura total retraída ²	Altura total extendida		Altura de elevación libre (al tope de la horquilla)		Inclinación del mástil	Capacidad ¹		
			Sin LBR	Con LBR de 48 pulgadas (1220 mm)	Sin LBR	Con LBR de 48 pulgadas (1220 mm)		Banda de rodadura estándar	Rodadura ancha	Banda de rodadura doble
			pulgadas (mm)	pulgadas (mm)	pulgadas (mm)	pulgadas (mm)				
2LFL	121,3 (3080)	86,4 (2195)	148,0 (3760)	169,3 (4300)	3,9 (100)	3,9 (100)	6/6	6000 (2722)	6000 (2722)	6000 (2722)
	125,2 (3180)	88,4 (2245)	152,2 (3865)	173,2 (4400)	3,9 (100)	3,9 (100)	6/6	6000 (2722)	6000 (2722)	6000 (2722)
2FFL	126,1 (3205)	86,4 (2195)	153,0 (3885)	174,2 (4425)	59,4 (1510)	38,4 (975)	6/6	5950 (2699)	5950 (2699)	5950 (2699)
	134,1 (3405)	90,4 (2295)	160,8 (4085)	182,1 (4625)	63,4 (1610)	42,3 (1075)	6/6	5950 (2699)	5950 (2699)	5950 (2699)
3FFL	181,9 (4620)	86,4 (2195)	208,3 (5290)	229,9 (5840)	59,8 (1520)	38,2 (970)	6/6	5800 (2631)	5800 (2631)	5800 (2631)
	187,8 (4770)	90,4 (2295)	214,2 (5440)	235,8 (5990)	63,8 (1620)	42,1 (1070)	6/6	5700 (2585)	5700 (2585)	5700 (2585)
	193,7 (4920)	92,3 (2345)	220,1 (5590)	241,7 (6140)	65,7 (1670)	44,1 (1120)	6/6	5650 (2563)	5650 (2563)	5650 (2563)
	211,4 (5370)	100,0 (2540)	237,8 (6040)	259,4 (6590)	73,6 (1870)	52,0 (1320)	6/6	5150 (2336)	5400 (2449)	5400 (2449)
	217,3 (5520)	102,0 (2590)	243,7 (6190)	265,4 (6740)	75,6 (1920)	53,9 (1370)	6/6	4900 (2223)	5300 (2404)	5350 (2427)
4FFL	229,1 (5820)	105,9 (2690)	255,5 (6490)	277,2 (7040)	79,5 (2020)	57,9 (1470)	6/6	4300 (1950)	5150 (2336)	5150 (2336)
	190 (4840)	81 (2042)	190 (4840)	238 (6060)	60 (1540)	29 (750)	6/4	4700 (2130)	4700 (2130)	4700 (2130)
	224 (5710)	87 (2192)	224 (5710)	273 (6930)	66 (1690)	37 (950)	6/4	4700 (2130)	4700 (2130)	4700 (2130)

ESPECIFICACIONES DEL MÁSTIL GP70N CON COREMATCH/INTELMATCH/DURAMATCH

TIPO	Altura de elevación máxima (al tope de la horquilla)	Altura total retraída ²	Altura total extendida		Altura de elevación libre (al tope de la horquilla)		Inclinación del mástil	Capacidad ¹		
			Sin LBR	Con LBR de 48 pulgadas (1220 mm)	Sin LBR	Con LBR de 48 pulgadas (1220 mm)		Banda de rodadura estándar	Rodadura ancha	Banda de rodadura doble
			pulgadas (mm)	pulgadas (mm)	pulgadas (mm)	pulgadas (mm)				
2LFL	121,3 (3080)	86,4 (2195)	148,0 (3760)	169,3 (4300)	3,9 (100)	3,9 (100)	6/6	7000 (3175)	7000 (3175)	7000 (3175)
	125,2 (3180)	88,4 (2245)	152,2 (3865)	173,2 (4400)	3,9 (100)	3,9 (100)	6/6	7000 (3175)	7000 (3175)	7000 (3175)
2FFL	126,1 (3205)	86,4 (2195)	153,0 (3885)	174,2 (4425)	59,4 (1510)	38,4 (975)	6/6	7000 (3175)	7000 (3175)	7000 (3175)
	134,1 (3405)	90,4 (2295)	160,8 (4085)	182,1 (4625)	63,4 (1610)	42,3 (1075)	6/6	7000 (3175)	7000 (3175)	7000 (3175)
3FFL	181,9 (4620)	86,4 (2195)	208,3 (5290)	229,9 (5840)	59,8 (1520)	38,2 (970)	6/6	6800 (3084)	6800 (3084)	6800 (3084)
	187,8 (4770)	90,4 (2295)	214,2 (5440)	235,8 (5990)	63,8 (1620)	42,1 (1070)	6/6	6700 (3039)	6700 (3039)	6700 (3039)
	193,7 (4920)	92,3 (2345)	220,1 (5590)	241,7 (6140)	65,7 (1670)	44,1 (1120)	6/6	6350 (2880)	6600 (2993)	6650 (3016)
	211,4 (5370)	100,0 (2540)	237,8 (6040)	259,4 (6590)	73,6 (1870)	52,0 (1320)	6/6	5250 (2381)	6350 (2880)	6400 (2903)
	217,3 (5520)	102,0 (2590)	243,7 (6190)	265,4 (6740)	75,6 (1920)	53,9 (1370)	6/6	4900 (2223)	6300 (2858)	6300 (2858)
	229,1 (5820)	105,9 (2690)	255,5 (6490)	277,2 (7040)	79,5 (2020)	57,9 (1470)	6/6	4250 (1928)	6100 (2767)	6100 (2767)

¹ Capacidad aproximada mostrada con centro de carga de 24 pulgadas (610 mm) y llantas macizas conformadas a presión. La capacidad real del montacargas depende de las opciones equipadas. Comuníquese con su distribuidor para obtener más información.

² La altura total retraída aumenta 0,9 pulgadas (22 mm) cuando está equipado con llantas de tracción de 28 x 9.

LISTA DE OPCIONES

TREN MOTRIZ

Motor - Yanmar a GLP de 2,2 l con certificación de la EPA
Motor - Yanmar combustible doble/GLP/gasolina de 2,2 l con certificación de la EPA
Motor - Yanmar diésel de 2,1 l con certificación de la EPA
Motor - Yanmar 2.2L GLP no regulado
Motor - Yanmar 2.2L Combustible dual no regulado GLP/gasolina
Motor - Yanmar 3.0L Diésel no regulado
Motor - Yanmar 3.3L Diésel no regulado
Transmisión Powershift
Transmisión Techtronix™
Frenos - tambor autoenergizante
Frenos de disco húmedo refrigerados por aceite
Encendido por interruptor con llave
Encendido sin llave y con contraseña del operador
Encendido sin llave: interruptor conmutador
Entrada de aire de alto volumen
Entrada de aire de alto volumen con filtro previo
Entrada de aire para trabajo pesado con o sin filtro previo
Tapa del tanque de combustible sin cerradura
Tapa del tanque de combustible con bloqueo
Soporte de tanque de gas GLP fijo
Soporte giratorio del tanque de GLP
Soporte de tanque de GLP giratorio y descendente
Interbloqueo del soporte de tanque de GLP
Escape bajo
Escape vertical elevado
Envolturas de escape
Pedal único para avance lento y frenos
Pedal doble para avance lento y frenos
Placa del pedal de freno con superficie diamantada
Etiqueta U.L.: construcción estándar (tipo LP, G/LP o D)
Etiqueta U.L.: construcción de seguridad (tipo LPS, GS/LPS o DS)
Monitoreo del sistema
Monitoreo prémium
Sistema de enfriamiento a demanda
Batería de arranque de alta capacidad
Sistema de prevención de baja tensión
Calentador del bloque de motor
Filtro de pelusa del radiador
Sistema de protección del tren motriz con apagado del motor
Apagado de motor por asiento vacío
Limitador de velocidad de tracción preestablecido a 8 mph
Indicador de velocidad de desplazamiento
Alarma de velocidad de desplazamiento
Alternador de alta capacidad

OPCIONES DE ELEVACIÓN - EQUIPO DEL EXTREMO FRONTAL

Mástil de elevación libre limitada de 2 etapas
Mástil de elevación libre completa 2 etapas
Mástil de elevación libre completa de 3 etapas
Carro portahorquillas tipo gancho de 42" de ancho
Carro portahorquillas con desplazamiento lateral integrado tipo gancho de 42" de ancho
Carro portahorquillas con posicionador de horquillas y desplazamiento lateral integrado tipo gancho de 42" de ancho
Carro portahorquillas tipo gancho de 48" de ancho
Carro portahorquillas con desplazamiento lateral integrado tipo gancho de 48" de ancho
Carro portahorquillas con posicionador de horquillas y desplazamiento lateral integrado tipo gancho de 48" de ancho
Carro portahorquillas tipo gancho de 54" de ancho
Carro portahorquillas con desplazamiento lateral integrado tipo gancho de 54"
Horquillas cónicas tipo gancho estándar
Horquillas cónicas tipo gancho pulidas y con parte inferior completa
Extensión del respaldo para carga de 48" de altura
Extensión del respaldo para la carga de 36" de altura
Extensión del respaldo para la carga de 60" de altura
Inclinación del mástil - 6° hacia adelante / 6° hacia atrás
Inclinación del mástil - 10° hacia adelante / 6° hacia atrás
Fundas de cilindro de inclinación
Acumulador hidráulico
Línea de nivel láser

OPCIONES DE ELEVACIÓN - SISTEMA HIDRÁULICO

Bomba hidráulica de desplazamiento estándar
Sistema hidráulico a demanda
Controles hidráulicos de palanca mecánica
Control hidráulico de minipalanca
Controles hidráulicos en palanca de mando
Controles hidráulicos para utilizar con accesorios de sujeción
Controles hidráulicos con retorno a la inclinación establecida
Válvula de control hidráulico de 3 funciones (1 auxiliar)
Válvula de control hidráulico de 4 funciones (2 auxiliares)
Grupos de mangueras de función auxiliar
Tubos de extensión para accesorios, con o sin desconexión rápida
Grupos de mangueras de función auxiliar
Tubos de extensión para accesorios, con o sin desconexión rápida

LISTA DE OPCIONES

CHASIS - RUEDAS Y LLANTAS

Ancho de banda de rodadura estándar
Ancho de banda de rodadura amplio
Ancho de banda de rodadura doble
Llantas neumáticas
Llantas radiales neumáticas
Llantas macizas conformadas a presión
Llantas macizas conformadas a presión - compuesto prémium
Llantas macizas conformadas a presión - prémium, que no dejan marcas
Guardabarros delantero

CHASIS

Sistema de estabilidad dinámica (DSS)
Filtro de zona inferior
Cortadores de cuerda en el eje de tracción
Amarres
Monitoreo inalámbrico Yale Vision™
Acceso inalámbrico Yale Vision™
Verificación inalámbrica Yale Vision™

CHASIS - CABINA DEL OPERADOR

Cabina del operador de tubo rectangular de 85"
Cabina del operador de tubo en forma de 8 de 85"
Resguardo superior estilo rejilla
Resguardo superior Clear View
Resguardo superior Clear View - cabina lista
Paneles de cabina frontales y superiores
Panel trasero de la cabina
Puertas de cabina de acero
Puertas de cabina de PVC
Capota superior de policarbonato
Calefacción de cabina
Aire acondicionado
Palanca direccional de control direccional
Pedal de control direccional
Controles direccionales al lado del asiento
Volante de dirección con perilla giratoria
Columna de la dirección con inclinación: de ajuste infinito con un rango de 26 grados
Columna de la dirección telescópica
Pantalla táctil a color de 2,8" para el operador
Pantalla táctil a color de 5" para el operador
Asiento de vinilo sin suspensión
Dirección tipo sincrónica no asistida

CHASIS - CABINA DEL OPERADOR (CONTINUACIÓN)

Asiento de tela sin suspensión
Asiento con suspensión total, vinilo o tela
Asiento Air ride con suspensión total, vinilo o tela
Asiento de vinilo de bajo perfil y suspensión completa
Cinturón de seguridad negro antiapriete con retractor de bloqueo de emergencia (ELR)
Cinturón de seguridad rojo de alta visibilidad antiapriete con ELR
Cinturón de seguridad rojo de alta visibilidad antiapriete con ELR + bloqueo de encendido

CHASIS - ACCESORIOS DE LA CABINA DEL OPERADOR

Poste para montaje de accesorios
Espejos retrovisores laterales dobles
Espejo panorámico sencillo
Manija para conducción trasera con botón de bocina
Suministro auxiliar de 12 voltios
Fuente de alimentación de 12 voltios con 2 puertos de carga USB
Ventilador del operador
Luces para lectura
Extintor de incendios
Cámara para conducción en reversa con pantalla montada en la parte trasera
Parabrisas delantero calefactable

LUCES Y ALARMAS

Luces de trabajo de halógeno
Luces de trabajo LED
Luces de trabajo traseras con activación en reversa
Control de luces de trabajo activado por llave
Control automático (ambiental) de luces de trabajo
Paquete de luces LED de freno/traseras/de marcha atrás, con o sin señales de giro
Alarma visible estroboscópica ámbar, activada con interruptor de llave
Reflector LED azul de advertencia al peatón - delantero, trasero o ambos
Reflector LED rojo de advertencia al peatón - delantero, trasero o ambos
Luces perimetrales rojas de advertencia al peatón - izquierda y derecha
Luces perimetrales rojas de advertencia al peatón - izquierda, derecha y trasera
Luces LED del mástil - 2 arriba, 2 abajo o 2 arriba y 2 abajo
Alarma audible, activada en reversa, autoajustable



Yale

3.0N PRIMEMATCH

Yale

ZF 01 03 B

ZF 01 03 C

ZF 01 03 B

ZF 01 03 C

Acerca de Yale



Yale Lift Truck Technologies aprovecha más de un siglo de experiencia en la manipulación de materiales y una importante inversión en innovación para llevar al mercado las soluciones de montacargas más tecnológicamente avanzadas. La empresa ofrece una línea completa de montacargas galardonados, que incluyen montacargas retráctiles, selectores de pedidos, montacargas de torreta, transpaletas manuales y eléctricas, apiladores de paletas, tractores de remolque y montacargas con contrapeso, así como soluciones avanzadas de asistencia al operador, robótica comprobada y una amplia gama de fuentes de energía para ayudar a los clientes a adaptarse a la exigente cadena de suministro actual. Yale y su red de distribuidores independientes respaldan estas soluciones con un servicio posventa integral, piezas, financiación y capacitación.

MANEJO DE MATERIALES PARA:

Logística de terceros (3PL)

Distribución de autopartes

Bebidas

Alimentos fríos y congelados

Distribución de alimentos

Procesamiento de alimentos

Muebles y enseres

Gobierno

Salud y farmacéutica

Centros de mejoras para el hogar y bienes duraderos

Comercio minorista y comercio electrónico

Yale Lift Truck Technologies
P.O. Box 7367
Greenville, NC 27835-7367
EE. UU.

yale.com

© 2026 Hyster-Yale Materials Handling, Inc. Todos los derechos reservados. YALE y  son marcas comerciales de Hyster-Yale Materials Handling, Inc.

Es posible que los montacargas se exhiban con equipos opcionales o características que no están disponibles en todas las regiones. El rendimiento del montacargas puede verse afectado por la condición del vehículo, la forma en que está equipado y la aplicación. Las especificaciones están sujetas a cambios sin previo aviso. Consulte a su distribuidor Yale® si cualquier parte de la información mostrada es esencial para su aplicación.

CERTIFICACIÓN: Los montacargas Yale cumplen con los requisitos de diseño y construcción de la norma B56.1-1969, según la sección 1910.178 (a)(2) de la Administración de Seguridad y Salud Ocupacional (OSHA), y también cumplen con la revisión de la norma B56.1 vigente al momento de la fabricación. Clasificado por Underwriters' Laboratories, Inc.